

DOKUMENTAT STANDARDE TË TENDERIT PËR

PROCEDURËN E HAPUR

SHËRBIME¹

ME OBJEKT:

**“SHËRBIMI PER ORGANIZIMIN E EVENTEVE, FESTAVE DHE
DEKORIT NE BASHKINE LEZHE”**

MARREVESHJE KUADER

AUTORITETI KONTRAKTOR

BASHKIA LEZHE

PRILL 2022

¹ Në rastet e mosparashikimeve konkrete në këtë set dokumentash autoriteti /enti kontraktor do ti referohet parashikimeve të legjislacionit dhe rregullave të prokurimit publik në fuqi.

NJOFTIME

NJOFTIMI PARAPRAK I INFORMACIONIT/ NJOFTIMI PERIDIOK I INFORMACIONIT

(Për t'u Plotësuar nga Autoriteti/Enti Kontraktor nëse aplikohet)

1.1 Emri dhe adresa e Autoritetit/Entit Kontraktor:

Emri _____

Adresa _____

1.2 Lloji i Autoritetit/Entit Kontraktor:

Institucion qendror

Njësi e autoriteteve vendore

Institucioni i pavarur

Të tjera

1.3 Kategoria e Autoritetit/Entit Kontraktor:

Autoritet/ent kontraktor që prokuron për nevoja të veta

I deleguar

Organ Qendror blerës

Të tjera

1.4 Emri dhe adresa e personit të kontaktit:

Personi (at) përgjegjës për prokurimin: _____

Tel/faks _____

E-mail _____

1.5 Objekti i kontratës/marrëveshjes kuadër dhe kodi sipas Fjalorit të Përbashkët të Prokurimit (FPP):

1.6 Lloji i procedurës së prokurimit: _____

1.7 Tipi i kontratës: _____

1.8 Fondi limit i përlogaritur për këtë kontratë/marrëveshje kuadër/Fondi limit i përlogaritur për këtë objekt siç është planifikuar në parashikimin buxhetor të Autoritetit/Entit Kontraktor (në rastin e marrëveshjeve kuadër ose kontratave shumëvjeçare) :

1.9 Kohëzgjatja e përafërt e kontratës/marrëveshjes kuadër : _____

1.10 Përshkrimi i shkurtër i kontratës/marrëveshjes kuadër dhe/ose Lotit (eve), nëse përdoren:

1.11. Lloji i Marrëveshjes Kuadër, nëse është rasti:

1.12 Kohën e përafërt për zhvillimin e procedurës së prokurimit:

1.13 Informacion tjetër që konsiderohet i dobishëm nga autoriteti/enti kontraktor:

NJOFTIMI I KONTRATËS
(Për t'u plotësuar nga Autoriteti/Enti Kontraktor)

Seksioni 1: Autoriteti/Enti Kontraktor

1.1 Emri dhe adresa e Autoritetit/Entit Kontraktor

Emri:	Bashkia Lezhe
Adresa:	L. Skenderbeg, Sheshi “Gjergj Kastrioti”, 4501, Lezhe
Tel/Faks:	0692269432
E-mail:	ergysperndoj@outlook.com
Adresa e ueb-faqes:	Lezha.gov.al
Personi/at përgjegjës për prokurimin: (emri, e-mail)	Ergys Perndoj ergysperndoj@outlook.com

1.2 Lloji i Autoritetit/Entit Kontraktor:

Institucion qendror

Njësi e autoriteteve vendore

X

Institucioni i pavarur

Të tjera

1.3 Kategoria e Autoritetit/Entit Kontraktor:

Autoritet/Ent kontraktor që prokuron për nevoja të veta

X

I deleguar

Organ Qendror blerës

Të tjera

1.4. Kontratë në bazë të një marrëveshje të posaçme midis Shqipërisë dhe një shteti tjetër:

Po

Jo

X

1.5 Kontratë që bashkëfinancohet nga një organizatë ndërkombëtare ose një institucion financiar ndërkombëtar:

Po

Jo

X

1.6 Kontratë e rezervuar :

Po

Jo

X

Seksioni 2: Objekti i Kontratës: “Shërbimi për organizimin e eventeve, festave dhe dekorit në Bashkinë Lezhë”.

2.1 Numri i referencës së procedurës/Lotit (eve): REF-24785-04-12-2022

2.2 Kodi sipas Fjalorit të Përbashkët të Prokurimit (FPP): 30193000-8; 45451000-3; 79954000-6

2.3 Lloji i Kontratës: “Kontratë Publike për Shërbime”

2.4 Kontrata në bazë të Marrëveshjes Kuadër:

Po Jo

2.5 Lloji i Marrëveshjes Kuadër:

Me një Operator Ekonomik

Me disa Operatorë Ekonomikë

Të gjitha kushtet janë të përcaktuara Po Jo

2.6 Marrëveshje kuadër me një operator ekonomik:

Në rastin e Marrëveshjes Kuadër me një Operator Ekonomik, kur janë përcaktuar të gjitha kushtet, më poshtë të jepen arsyet e përzgjedhjes

Në zbatim të nenit 52/3 të ligjit nr. 162/2020 “Për Prokurimin Publik”, në nenin 64 të VKM-së nr. 285 datë 19.05.2021 “Për Miratimin e Rregullave të Prokurimit Publik”, i ndryshuar, përcaktohet se: “Kontratat e bazuara në marrëveshjet kuadër të lidhura me një operator ekonomik, ku të gjitha kushtet janë të përcaktuara, duhet të akordohen brenda kufijve dhe kushteve të parashikuara në marrëveshjen kuadër. Në kontratat e bazuara në marrëveshjen kuadër nuk mund të bëhen ndryshime të kushteve, për të cilat është lidhur marrëveshja, pasi kjo do të konsiderohej shkelje e marrëveshjes kuadër”. Në rastin konkret kërkesa e mësipërme për prokurim është kryerja e shërbimit për organizimin e eventeve, festave dhe dekorit për nevoja të Bashkisë Lezhë dhe nisur nga natyra e tij, rëndësia e autoritetit kontraktor për të cilin realizohet kjo procedurë prokurimi, është më efektive marrëveshja kuadër me një Operator Ekonomik, kur janë përcaktuar të gjitha kushtet. Gjithashtu kjo procedure është perzgjedhur sepse të gjitha kushtet janë të përcaktuara si objekti, sasinë e pritshme, specifikimet, lloji i shërbimit pasi, ky është një shërbim i përsëritshëm dhe i vazhdueshëm dhe nevoja për këtë shërbim është më e gjatë se periudha e vitit buxhetor. Po ashtu duke patur parasysh se të gjitha kushtet e Marrëveshjes Kuadër janë të përcaktuara, numri i OE me të cilët do të lidhet Marrëveshja Kuadër do të jetë 1 (një). Kjo me qëllim të sigurimit të vazhdueshëm të shërbimit dhe mbajtjes së përgjegjësisë, si dhe për arsye teknike dhe organizative kryerja e shërbimit nga operatorë të ndryshëm nuk do të ishte i favorshëm, duke i shkaktuar autoritetit kontraktor problematikë në realizimin e këtij shërbimi.

2.7 Marrëveshje Kuadër me disa operatorë ekonomikë:

Numri i operatorëve ekonomikë, me të cilët do të lidhet Marrëveshja Kuadër: 1 (një) (Këtu, duhet të përcaktohet numri maksimal i operatorëve ekonomikë, me të cilët do të lidhet Marrëveshja Kuadër)

2.8 Kushtet që duhet të zbatohen në rastin e rihapjes së konkurrimit:

		<p>Nuk do të ketë rihapje të konkursit.</p> <p>Kontratat do të lidhen sipas kërkesave të Autoritetit Kontraktor, me operatorin ekonomik të suksesshëm.</p> <p>Dhënia e kontrates do të behet nga AK-ja. Marrëveshja kuadër do të zbatohet me dërgimin e ftesave për ofertë tek operatori ekonomik, palë në marrëveshje.</p> <p>Ne rast të lindjes së nevojës konkrete për të lidhur një kontratë brenda marrëveshjes kuadër, autoriteti kontraktor duhet që të dërgojë “ftesën për ofertë” tek kontraktuesi, duke specifikuar listën me sasi të përkatëse.</p> <p>Autoriteti kontraktor i kërkon operatorit ekonomik, fitues të japë ofertën e tij. Komunikimi ndërmjet autoritetit kontraktor dhe operatorit ekonomik, behet në formë të shkruar, ose elektronike (email, fax, etj.) dhe në çdo rast duhet të dokumentohet dhe të behet pjesë e dosjes së procedurës.</p> <p>Sasi të e parashikuara dhe të kërkuara janë vetëm sasi orientuese dhe NUK e kushtëzojnë Autoritetin Kontraktor për t’i blerë ato.</p> <p>Autoriteti Kontraktor ka të drejtë të blejë më pak apo më shumë sasi se sa ato të parashikuara. (por në çdo rast brenda vlerës së përlogaritur të marrëveshjes kuadër).</p> <p>Kontraktuesi nuk do të ketë të drejtë kompensimi dhe NUK do t’i lejohet të bëjë ndryshime të çmimeve të njësisë, për shembull në rast se autoriteti kontraktor vendosë të blejë më pak apo më shumë sasi se sa ato të specifikuar dhe/ose në rast se autoriteti kontraktor vendos të mos blejë asnjë nga këto sasi.</p> <p>Çmimet për njësi janë përcaktuar në Formularin e Cmimit të Ofertës.</p>
--	--	--

2.9 Autoriteti Kontraktor/Autoritetet kontraktore ose Enti/Entet kontraktore që do të jenë palë në Marrëveshjen Kuadër: Bashkia Lezhe

2.10 Përshkrimi i shkurtër i kontratës / Marrëveshjes Kuadër

1. Fondi limit/vlera e pritshme e kontratës: **31,137,828** (tridhjetë e një milion e njëqind e tridhjetë e shtatë mijë e teteqind e njëzet e tete) Lek pa TVSH, nga këto Fondi limit për secilin nga aktivitetet (zerat buxhetor) është si më poshtë vijon:

Nr.	EMERTIMI I AKTIVITETIT	FONDI LIMIT PER 1 VIT PA TVSH	FONDI LIMIT PER 3 VITE PA TVSH
1	DITA OLIMPIKE	124,966	374,898
2	FESTIVALI I KENGES PER FEMIJE	248,484	745,452
3	KONKURSI I INSTRUMENTISTEVE TE RINJE	83,329	249,987
4	LEZHA TALENT SHOW	124,996	374,988
5	LEZHA MUSIC FEST	65,830	197,490
6	KAMPIONATI I PING PONGUT	33,330	99,990
7	KAMPIONATI I SHAHUT	41,666	124,998
8	BEACH VOLLEY	49,165	147,495

9	GARAT ME KAJAKE	41,666	124,998
10	KAMPIONATI I VOLEIBOLLIT TE INSTITUCIONEVE	83,322	249,966
11	KAMPIONATI I FUTBOLLIT	116,660	349,980
12	MARATONA E SHKOLLAVE	41,666	124,998
13	MARATONA SENSIBILIZUESE ME BICIKLETA	41,666	124,998
14	KAMPIONATI I BASKETBOLLIT	41,660	124,980
15	DITA E FEMIJEVE ME AFTESI NDRYSHE	41,662	124,986
16	DITA E SHKOPIT TE BARDHE, TE VERBERIT	15,000	45,000
17	DITA E RINISE	41,643	124,929
18	FUSHATE SENSIBILIZUESE PER MJEDISIN	8,333	24,999
19	KONKURS DEBATI ME TE RINJTE	166,505	499,515
20	ART FEST LISSUS	332,734	998,202
21	DITA E VERES	41,643	124,929
22	SHENJTERIMI I NENE TEREZES	41,643	124,929
23	AKTIVITETI "AT'GJERGJ FISHTA"	291,420	874,260
24	ROCK FESTIVAL	499,733	1,499,199
25	TATRI POETIK	66,664	199,992
26	FESTIVALI "AMSAMBLI CIFTELIA"	83,311	249,933
27	FESTA E 28 DHE 29 NENTORIT	83,323	249,969
28	E SHTUNA NE FESTE	83,306	249,918
29	HAPJA E SEZONIT TURISTIK	519,870	1,559,610
30	FESTIVALI E GASTRONOMISE	583,160	1,749,480
31	FESTIVALI TIPOLOGJIK I RAPSODEVE	166,380	499,140
32	DITA E SHTEGTAREVE	833,296	2,499,888
33	AKTIVITETE PROMOVIMI DHE INFORMIMI	83,068	249,204
34	PERKUJTIMI I 17 JANARIT, VDEKJA E HEROIT TONE KOMBETAR, GJERGJ KASTRIOTI	41,640	124,920
35	AKTIVITETI I 2 MARSIT	333,040	999,120
36	CMIMET "AT ZEF PELLUMBI"	182,493	547,479
37	DEKORI I FESTAVE TE FUNDVITIT	3,903,968	11,711,904
38	DEKORI NE TABELEN E MADHE	385,000	1,155,000
39	DEKORI NE TABELAT E VOGLA (40 TABELA)	210,000	630,000
40	DEKORI I QYTETIT ME FLAMURE	202,035	606,105
TOTALI PA TVSH		10,379,276	31,137,828

2. Në rastin kur, objekti i prokurimit përbëhet nga disa artikuj, **shumatorja e çmimeve për njësi është**

3. Burimi i financimit: Vënë në dispozicion nga buxheti i Bashkise Lezhe (te ardhurat), miratuar me Vendim nr. 177, Datë 23/12/2021 të Këshillit Bashkiak Lezhë “Per Miratimin e Buxhetit per vitin 2021 dhe te Programit Buxhetor Afatmesem 2022-2024”, i shtrire ne tre vite buxhetore si me poshtë:

Vitin 2022, te parashikuara 14,122,000 Leke me TVSH,

Vitin 2023, te parashikuara 14,122,000 Leke me TVSH,

Vitin 2024, te parashikuara 14,122,000 Leke me TVSH,

2.11 Kohëzgjatja e kontratës ose afati i zbatimit të kontratës:

Kohëzgjatja në muaj □□□ ose ditë □□□

Ose

Fillon më □□/□□/□□□□ mbaron më □□/□□/□□□□

2.11.1. Kohëzgjatja e Marrëveshjes Kuadër:

<p>Kohëzgjatja në muaj: 36 ose ditë: _____ (nga nënshkrimi i Marrëveshjes Kuadër)</p> <p>Ose fillon më _____ / _____ / _____ (d/m/v)</p> <p>mbaron më _____ / _____ / _____ (d/m/v)</p>
--

2.12 Vendi i dorëzimit të objektit të kontratës: Sipas Termave të References.

2.13 Ndarja në Lote:

Po **Jo**

Nëse po,

2.14 Përshkrimi i shkurtër i Loteve:

(objekti dhe fondi limit për secilin Lot)

1. _____

2. _____

2.14.1 Një ofertues mund të aplikojë për:

- një Lot,
- disa Lote,
- të gjitha Lotet.

Për secilin Lot duhet të paraqitet një ofertë e veçantë.

2.14.2 Numri maksimal i Loteve për ofertues:

Specifikoni numrin maksimal të Loteve që mund t'i jepen një ofertuesi _____

2.14.3 Kriteret/rregullat që duhet të zbatohen për të përcaktuar Lotet që do t'i jepen ofertuesit:

Specifikoni kriteret për të përcaktuar Lotet që do të jepen, kur ofertuesi shpallet fitues i më shumë Loteve sesa numri maksimal i lejuar në pikën 2.14.2.

2.14.4 Kombinimi i Loteve në një kontratë/kontrata të përbashkëta (Kur të njëjtit ofertues mund t'i jepet më shumë se një Lot):

Po	<input type="checkbox"/>	Jo	X
-----------	--------------------------	-----------	----------

Nëse po, specifikoni grupin e Loteve që mund të kombinohen

2.15 Pranoen variantet:

Po	<input type="checkbox"/>	Jo	X
-----------	--------------------------	-----------	----------

2.15.1 Pranoet nënkontraktimi:

Po	<input type="checkbox"/>	Jo	X
-----------	--------------------------	-----------	----------

Nëse lejohet nënkontraktimi, specifikoni përqindjen e lejuar për nënkontraktim:

(nuk lejohet nënkontraktimi në një masë më të madhe se 50 % e vlerës së kontratës)

2.15.2 Autoriteti/Enti Kontraktor do të kryejë pagesa direkte tek nënkontraktori:

Po	<input type="checkbox"/>	Jo	X
-----------	--------------------------	-----------	----------

Shënime të tjera *(nëse vlerësohen të nevojshme nga autoriteti/enti kontraktor)*

2.16. Mbështetja në kapacitetet e subjekteve të tjera:

Specifikoni nëse autoriteti/ enti kontraktor kërkon që detyra/punë/aspektet kritike të kontratës të përmbushen nga vetë operatori ekonomik ose nga ndonjë prej anëtarëve të bashkimit të operatorëve ekonomikë, për të cilin ofertuesi nuk lejohet të mbështetet në kapacitetet e subjekteve të tjera.

Po	<input type="checkbox"/>	Jo	X
-----------	--------------------------	-----------	----------

Nëse po, të specifkohet detyra, puna, aspektet kritike, që nuk lejohet mbështetja:

2.17 Gjatë procesit të prokurimit në fushën e Teknologjisë së Informacionit dhe Komunikimit (TIK) përdoren standardet e përgatitura nga Agjencia Kombëtare e Shoqërisë së Informacionit:

Po	<input type="checkbox"/>	Jo	X
-----------	--------------------------	-----------	----------

2.18. Gjatë procesit të prokurimit në fushën e Teknologjisë së Informacionit dhe Komunikimit (TIK), në rast se standardet nuk janë të zbatueshme, merret një miratim paraprak nga Agjencia Kombëtare e Shoqërisë së Informacionit:

Po	<input type="checkbox"/>	Jo	X
-----------	--------------------------	-----------	----------

Seksioni 3: Informacione juridike, ekonomike, financiare dhe teknike

3.1 Sigurimi i ofertës: *(e zbatueshme në rastin e procedurave të prokurimit me një vlerë më të lartë se sa prokurimi me vlerë të vogël).*

Në rastin e kontratave sektoriale, enti kontraktor, në bazë të diskrecionit të tij, mund të kërkojë sigurimin e ofertës edhe për procedurat nën kufirin e lartë monetar.

Operatori Ekonomik paraqet Formularin e Sigurimit të Ofertës, sipas Shtojcës 3.

Shuma e kërkuar e sigurimit të ofertës është 622,756.56 (gjashtëqind e njezet e dy mijë e shtateqind e pesedhjetë e gjashtë **pikë** pesedhjetë e gjashtë) Lek.

Në rastet e paraqitjes së ofertave për Lote të veçanta, vlera e sigurimit të ofertës për secilin Lot do të jetë si më poshtë:

Loti 1 _____ (shuma,monedha)

Loti 2 _____ (shuma monedha)

3.1.2 Autoriteti/ enti kontraktor pranon vlerën e pagesës së sigurimit të ofertës nga ofertuesi, në vlerë monetare në llogarinë e autoritetit/entit kontraktor (kodi i degës së Thesarit 2127001).

3.1.3 Autoriteti/enti kontraktor pranon pagesën e vlerës së sigurimit të ofertës nga ofertuesi edhe në formën:

i. garancisë bankare **X**

ose

ii. nga shoqëri sigurimi të licencuara nga autoritetet kompetente **X**

3.2 Periudha e vlefshmërisë së ofertës: 150 (shprehur në ditë)

Seksioni 4: Procedura

4.1 Lloji i procedurës: E Hapur/ Shërbime

4.2. Është përdorur njoftimi paraprak / periodik i informacionit:

Po **Jo**

Nëse Po, numri i referencës është _____

4.2.1. Aplikohet shkurtimi i afatit për pranimin e ofertave (e aplikueshme për procedurat e prokurimit mbi kufirin e lartë monetar).

Po **Jo**

4.3 Procedurë e rishpallur:

Po **Jo**

Nëse është një procedurë e rishpallur, ju lutemi plotësoni të dhënat identifikuese të procedurës së anuluar:

a) Numri i referencës në sistemin e prokurimit elektronik të procedurës së anuluar të prokurimit _____

b) Objekti i prokurimit të procedurës së anuluar të prokurimit _____

c) Fondi limit i procedurës së anuluar të prokurimit _____ (shuma , monedha)

4.4 Kriteret e përzgjedhjes së fituesit:

A) **Oferta ekonomisht më e favorshme, bazuar në kosto**

Sipas rëndësisë:

çmimi pikët

_____ pikët

_____ pikët

_____ pikët

Autoriteti/Enti Kontraktor duhet të specifikojë pikët për secilin kriter të përcaktuar të vlerësimit.

OSE

B) **oferta ekonomisht më e favorshme bazuar në çmim X**

Në rastin e marrëveshjes kuadër, kur do të përdoret kriteri i vlerësimit të çmimit për njësi, për qëllime krahasimi, vlerësimi i ofertave të paraqitura do të bëhet në bazë të shumatores së çmimeve për njësi (Kjo, metodë vlerësimi nuk do të përdoret nga autoritetet/entet kontraktore kur sasitë janë të llogaritshme në bazë vjetore, sipas eksperiencës së mëparshme, dhe kur marrëveshja kuadër përdoret për prokurimin e mallrave dhe shërbimeve të vazhdueshme. Në këtë rast, çmimi i ulët do të vlerësohet me vlerën totale më të ulët të ofruar).

4.5 Afati i fundit për paraqitjen dhe hapjen e ofertave:

Data: 28/04/2022 (d/m/v), ora 10:00

Vendi: www.app.gov.al

Kur oferta kërkohet të paraqitet në mënyrë elektronike, ofertuesit duhet ta paraqesin atë në mënyrë elektronike në faqen zyrtare të APP, www.app.gov.al.

Informacioni mbi ofertat e paraqitura në mënyrë elektronike i transmetohet të gjithë atyre Operatorëve Ekonomikë që kanë paraqitur oferta, me kërkesë të tyre.

4.6 Aplikohet shkurtimi i afatit për pranimin e ofertave, sipas parashikimeve në nenin 42 pika 6 të LPP (e aplikueshme për procedurat e prokurimit mbi kufirin e lartë monetar).

Po

Jo

X

Nëse po, argumentoni arsyet e shkurtimit të këtij afati:

4.7 Gjuha (ët) në të cilat mund të hartohen ofertat:

Shqip

X

Anglisht

Seksioni 5: Informacione shtesë:

5.1 Dokumente me pagesë (zbatohet vetëm për procedurat që nuk zhvillohen me mjete elektronike):

Po **Jo**

Nëse po

Monedha _____ **Çmimi** _____

Ky çmim mbulon kostot aktuale të kopjimit dhe shpërndarjes së Dokumenteve të Tenderit (DT) tek Operatorët Ekonomikë. Operatorët Ekonomikë të interesuar kanë të drejtë të konsultojnë DT përpara blerjes së tyre.

5.2 Informacione shtesë (vendi, zyra, mënyra e blerjes së dokumenteve të tenderit (kur është e aplikueshme)

Operatori ekonomik fitues, për nënshkrimin e një kontrate publike duhet të ketë:

- Kopje të Certifikatës Elektronike të Fiskalizimit, për tatimpaguesit që përdorin Platformën Qendrore të Faturave.
- Kopje të Certifikatës Elektronike të Fiskalizimit dhe kopje të vlefshme të kontratës së lidhur me Kompaninë e Çertifikuar për zgjidhjen softuerike në përdorim, për tatimpaguesit që lëshojnë fatura përmes zgjidhjes softuerike.

Data e dorëzimit të këtij njoftimi: 12/04/2022

[Për t'u plotësuar nga Autoriteti/Enti Kontraktor në Marrëveshjen Kuadër në rihapjen e procesit të mini-konkurimit]

FTESË PËR OFERTË

(shënoni emrin e Autoritetit/Entit Kontraktor) fton për paraqitjen e ofertave në procedurën për kryerjen e shërbimeve në vijim:

.....
.....
.....

(jepni një përshkrim të saktë të shërbimeve të kërkuara:

Vendi i kryerjes së shërbimit: (jepni një përshkrim të shkurtër) _____

Kohëzgjatja e shërbimit: _____

Ofertat duhet të paraqiten në:

.....[jepni adresën e saktë]

Afati i fundit për pranimin e ofertave:

.....

[Përcaktoni datën dhe orën]

Kriteret për përcaktimin e ofertës fituese _____

Forma e komunikimit:

Forma shkresore

Forma elektronike (e-mail, faks, etj.)

Njoftimi i shkurtuar i Kontratës

(Për t'u plotësuar nga Autoriteti/Enti Kontraktor, për publikim në
Buletinin e Njoftimeve Publike)

1. Emri dhe adresa e Autoritetit/Entit Kontraktor:

Emri:	Bashkia Lezhe
Adresa:	L. Skenderbeg, Sheshi "Gjergj Kastrioti", 4501, Lezhe
Tel/Faks:	0692269432
E-mail:	ergysperndoj@outlook.com
Adresa e ueb-faqes:	Lezha.gov.al
Personi/at përgjegjës për prokurimin: (emri, e-mail)	Ergys Perndoj ergysperndoj@outlook.com

2. Lloji i procedurës së prokurimit: E Hapur/ Sherbime

3. Numri i referencës së procedurës /Lotit: REF-24785-04-12-2022

4. Objekti i kontratës / Marrëveshjes Kuadër: "Sherbimi per organizimin e eventeve, festave dhe dekorit ne Bashkine Lezhe".

5. Fondi limit: 31,137,828 (tridhjetë e një milion e njëqind e tridhjetë e shtate mijë e teteqind e njezet e tete) Lek pa TVSH, vënë në dispozicion nga buxheti i Bashkise Lezhe (te ardhurat), miratuar me Vendim nr. 177, Datë 23/12/2021 të Këshillit Bashkiak Lezhë "Per Miratimin e Buxhetit per vitin 2021 dhe te Programit Buxhetor Afatmesem 2022-2024", i shtrire ne tre vite buxhetore si me poshtë:

Vitin 2022, te parashikuara 14,122,000 Leke me TVSH,

Vitin 2023, te parashikuara 14,122,000 Leke me TVSH,

Vitin 2024, te parashikuara 14,122,000 Leke me TVSH,

6. Kohëzgjatja e kontratës/marrëveshjes kuadër ose afati për zbatimin e saj: 36 Muaj nga data e nenshkrimit te Marreveshjes Kuader.

7. Afati i fundit për paraqitjen dhe hapjen e ofertave: 28/04/2022, Ora: 10:00

[Për t'u plotësuar nga Autoriteti/Enti Kontraktor në Marrëveshjen Kuadër]

PLANIFIKIMI I

KONTRATAVE NË MARRËVESHJEN KUADËR

<input type="checkbox"/> Shërbime:		
Numri i përafërt i kontratave të planifikuara për t'u dhënë në bazë të Marrëveshjes Kuadër		

Numri i kontratës	Titulli i kontratës	Përshkrimi i shkurtër i kontratës
01	_____	_____
02	_____	_____
03	_____	_____
...	_____	_____

Shënim: Ky planifikim është i përafërt bazuar në nevojat që mund të ketë autoriteti/enti kontraktor dhe orientues për palët në proces.

(Për t'u plotësuar nga Autoriteti/Enti Kontraktor)

NJOFTIMI PËR NDRYSHIMIN E DOKUMENTAVE TË TENDERIT

1. Emri dhe adresa e Autoritetit/Entit Kontraktor

Emri _____
Adresa _____
Tel/Faks _____
E-mail _____
Ueb-faqe _____

2. Kontaktet e personit (ave) përgjegjës për prokurimin:

Emri _____
E-mail _____

3. Lloji i procedurës së prokurimit: _____

4. Lloji i kontratës /Marrëveshjes Kuadër: _____

5. Numri i referencës për procedurën / Lotin: _____

6. Objekti i kontratës / Marrëveshjes Kuadër: _____

7. Kodi sipas Fjalorit të Përbashkët të Prokurimit (FPP): _____

8. Fondi limit : _____

9. Justifikimi, argumentat përkatëse dhe referencat ligjore për nevojën e ndryshimit të dokumenteve të tenderit:

10. Nëse shtyhet afati i fundit për pranimin e ofertave, të shënohet afati i ri i përcaktuar: _____

Shënim:

Këtij njoftimi duhet t'i bashkëngjitet shtojca e ndryshimeve në dokumentet e tenderit.

(Për t'u plotësuar nga Autoriteti/Enti Kontraktor)

NJOFTIMI PËR MODIFIKIMIN E MARRËVESHJES KUADËR/KONTRATËS GJATË ZBATIMIT

1. Emri dhe adresa e Autoritetit/Entit Kontraktor:

Emri _____
Adresa _____
Tel/Faks _____
E-mail _____
Ueb-faqe _____

2. Kontaktet e personit (ave) përgjegjës për prokurimin:

Emri _____
E-mail _____

3. Lloji i procedurës së prokurimit: _____

4. Lloji i kontratës /Marrëveshjes kuadër: _____

5. Numri i referencës për procedurën / Lotin: _____

6. Objekti i kontratës / Marrëveshjes Kuadër : _____

7. Kodi sipas Fjalorit të Përbashkët të Prokurimit (FPP): _____

8. Fondi limit: _____

9. Situata sipas parashikimeve të nenit 127 të LPP dhe argumentet përkatëse për ta përdorur atë:

10. Përshkrimi i modifikimit të kontratës/Marrëveshjes Kuadër, përfshirë natyrën dhe sasinë ose vlerën e shërbimeve:

11. Vlera totale e kontratës së nënshkruar/marrëveshjes kuadër: _____

12. Vlera e ndryshuar (nëse është rasti): _____

13. Kohëzgjatja e kontratës / Marrëveshjes Kuadër: _____

Dhe afati i ri (nëse është rasti): _____

14. Emri dhe adresa e operatorit/ëve Ekonomikë:

Emri _____

NIPT: _____

Adresa _____

Kontaktet _____

15. **Data e nënshkrimit të modifikimit :** _____

16. **Burimi i financimit:** _____

17. **Informacion tjetër që vlerësohet i nevojshëm nga autoriteti/enti kontraktor** _____

DOKUMENTET E TENDERIT

Përmbajtja:

Seksioni I: Udhëzime për Operatorët Ekonomikë (Udhëzime)

Teksti në Seksionin I nuk mund të modifikohet nga Autoriteti/Enti kontraktor ose operatorët ekonomikë, përveç informacionit të plotësuar sipas Njoftimit të Kontratës.

Seksioni II: Shtojcat

Seksioni II përfshin Shtojcat, të cilët duhet të plotësohen nga Operatori Ekonomik dhe të paraqiten si pjesë e ofertës së tij, si dhe Shtojcat që duhet të plotësohen nga autoriteti/enti kontraktor si, specifikimet teknike, termat e references, kriteret e përzgjedhjes së ofertuesve, shërbimet dhe grafiku i ekzekutimit.

Seksioni III. Termt dhe Kushtet e Kontratës (TKK)

Seksioni III përmban Kushtet e Përgjithshme dhe të Vecanta që do të zbatohen për të gjitha Kontratat, Formularin e sigurimit të kontratës, si dhe formularë që duhet të nënshkruhen nga të dy palët si, draftet e marrëveshjeve kuadër, sipas llojeve të tyre.

Seksioni IV: Ankimi dhe Njoftimet për mbylljen e procesit

Seksioni IV përfshin formularët standard që përdoren nga operatorët ekonomikë, në procesin e ankimit pranë autoritetit/entit kontraktor dhe Komisionit të Prokurimit Publik, si dhe njoftimet që duhet të plotësohen nga autoriteti/enti kontraktor në përfundim të procesit të prokurimit.

Seksioni I: Udhëzime për Operatorët Ekonomikë

A. TË PËRGJITHSHME

- | | |
|--|--|
| 1. Objekti i prokurimit | <p>1. Objekti i procedurës së prokurimit, si dhe numri i kontratave (Loteve) dhe objektet e tyre përcaktohen në njoftimin e kontratës.</p> <p>2. Përveç nëse specifikohet ndryshe më poshtë, përkufizimet dhe interpretimet në këto Dokumente të Tenderit do të jenë sipas përcaktimeve të Ligjit për Prokurimin Publik (LPP) dhe Kushtet e Përgjithshme të Kontratës (KPP).</p> |
| 2. Operatorët Ekonomikë të përshtatshëm | <p>a) Operator Ekonomik është çdo person fizik ose juridik ose ent publik apo grup personash/entesh, sipas Udhëzimeve për Operatorët Ekonomikë (këtu e më tej referuar si "Udhëzimet").</p> |

Në rastin e një bashkimi operatorësh ekonomikë (BOE):

1.1. të gjithë operatorët, anëtarë të këtij bashkimi do të kenë përgjegjësi të përbashkët dhe solidare;

1.2. BOE i bashkëlidh Ofertës së tij një marrëveshje ndërmjet palëve ku caktohet dhe autorizohet edhe Përfaqësuesi, i cili do të ketë autoritetin të përfaqësojë BOE gjatë procedurës së prokurimit dhe, në rast se BOE shpallet fituese e Kontratës, edhe gjatë zbatimit të Kontratës.

b) Operatori Ekonomik duhet të konsultohet me të gjitha udhëzimet, formularët, termat dhe specifikimet në Dokumentet e Tenderit. Mosdhënia nga operatori ekonomik e të gjithë informacionit ose dokumentacionit të kërkuar nga Autoriteti/Enti Kontraktor në Dokumentet e Tenderit do të çojë në refuzimin e Ofertës.

3. Sqarimi i Dokumenteve të Tenderit

Ofertuesi i mundshëm mund të kërkojë sqarime për dokumentet e tenderit nga autoriteti/enti kontraktor, i cili duhet t'i përgjigjet çdo kërkesë për sqarim të dokumenteve të tenderit, të bërë nga çdo operator ekonomik, me kusht që kërkesa të jetë marrë jo më vonë se 6 ditë para afatit përfundimtar të dorëzimit të ofertave.

Autoriteti/Enti kontraktor duhet të përgjigjet brenda 3 ditëve nga depozitimi i kërkesës, në mënyrë që të bëjë të mundur dorëzimin e ofertës në kohë nga operatori ekonomik dhe, pa identifikuar burimin e kërkesës, duhet t'ua komunikojë sqarimin përkatës të gjithë operatorëve ekonomikë, që kanë tërhequr dokumentet e tenderit.

4. Ndryshimi i Dokumenteve të Tenderit

1. Në çdo kohë para afatit të fundit për paraqitjen e ofertave, Autoriteti/Enti Kontraktor mund t'i ndryshojë Dokumentet e Tenderit duke hartuar një shtojcë, me këto ndryshime.
2. Çdo shtojcë do të jetë pjesë e Dokumenteve të Tenderit dhe do të

publikohet në të njëjtën mënyrë sic është bërë publikimi i Dokumentave të Tenderit.

3. Nëse ndryshimi i Dokumenteve të Tenderit bëhet në gjysmën e parë të afatit për pranimin e Ofertave, autoriteti apo enti kontraktor mund të zgjasin afatin për pranimin e ofertave. Nëse dokumentet e tenderit ndryshohen në gjysmën e dytë të afatit për paraqitjen e ofertave, autoriteti/enti kontraktor zgjat afatin e fundit për paraqitjen e ofertave me të paktën 10 ditë për procedurat mbi kufirin e lartë monetar dhe me të paktën 7 ditë për procedurat nën kufirin e lartë monetar.

B. PËRGATITJA E OFERTAVE

1. **Shpenzimet e ofertimit** Operatori Ekonomik përballon të gjitha shpenzimet që lidhen me përgatitjen dhe paraqitjen e ofertës së tij, dhe Autoriteti/Enti Kontraktor nuk ka detyrime apo përgjegjësi për këto shpenzime, pavarësisht nga zhvillimi apo rezultati i procedurës.
2. **Gjuha e Ofertës** Oferta, si dhe të gjitha korrespondencat dhe dokumentet në lidhje me procedurën e prokurimit do të paraqiten në gjuhën/gjuhët e specifikuar në njoftimin e kontratës. Dokumentet mbështetëse dhe literatura e printuar që janë pjesë e Ofertës mund të jenë në një gjuhë tjetër me kusht që ato të shoqërohen nga një përkthim zyrtar i fragmenteve përkatëse në gjuhën e specifikuar në njoftim.
3. **Dokumentet përbërëse të Ofertës** Oferta do të përmbajë të gjitha dokumentet mbështetëse siç kërkohet nga Autoriteti/Enti kontraktor.
4. **Formularët e tenderit dhe Listat e Çmimeve** Operatori Ekonomik paraqet Formularin e Ofertës në përputhje me formularin e paraqitur në Seksionin II: Të gjithë Formularët shoqëruar duhet të plotësohen pa ndonjë ndryshim, nuk do të pranohet asnjë zëvendësues. Të gjitha vendet bosh duhet të plotësohen me informacionin e kërkuar.

Për procedurat e prokurimit që zhvillohen në rrugë shkresore, origjinali i ofertës duhet të shtypet ose të shkruhet me bojë që nuk fshihet. Të gjitha fletët e ofertës duhet të lidhen së bashku dhe të numerizohen. Të gjitha fletët e ofertës, përveç literaturës së pandryshueshme dhe të printuar duhet të pajisen me inicialet ose të nënshkruhen nga Personi (at) e Autorizuar. Çdo ndryshim në ofertë duhet të jetë i lexueshëm dhe i nënshkruar nga Personat e Autorizuar.
5. **Ofertat Alternative** Përveç nëse përshkruhet ndryshe në njoftimin e kontratës dhe dokumentat e tenderit propozimet alternative ose kohët alternative për përfundimin, nuk do të merren parasysh.
6. **Çmimet**
 1. Çmimet e ofruara nga Operatori Ekonomik në Formularin e Ofertës do të jenë në përputhje me kërkesat e specifikuar në njoftimin e kontratës dhe dokumentat e tenderit.
 2. Operatori Ekonomik duhet të plotësojë Formularin e Ofertës bashkangjitur me këto DT, duke përcaktuar shërbimet që do të kryhen dhe çmimin e tyre.
 3. Të gjitha çmimet duhet të kuotohen në Monedhën sipas Njoftimit të

Kontratës, duke përfshirë edhe tatimet dhe taksat që zbatohen, pa përfshirë TVSH-në. Nëse çmimet kuotohen në valutë të huaj siç përcaktohet në Njoftimin e Kontratës, atëherë ato duhet të konvertohen në Lekë shqiptare (Lekë) sipas kursit të këmbimit të caktuar nga Banka Qendrore e Shqipërisë në ditën e dërgimit për publikim të Njoftimit të Kontratës dhe duhet të ruhen në atë kurs deri në skadimin e periudhës së vlefshmërisë së ofertës.

4. Ofertuesi duhet të shënojë në Formularin e Ofertës, çmimet totale të Ofertës për të gjitha Shërbimet pa TVSH. Vlera e TVSH-së, kur aplikohet, i shtohet çmimit të dhënë dhe përbën vlerën totale të Ofertës.

Në rastin e një Marrëveshje Kuadër ku NUK përcaktohen të gjitha kushtet, çmimet për kontratat bazuar në Marrëveshjen Kuadër nuk janë të fiksuara, ato janë objekt i ndryshimit pas një mini – konkurrimi midis Operatorëve Ekonomikë, palë në Marrëveshjen Kuadër.

7. Monedhat

Monedha (at) e ofertave dhe monedha (at) e pagesës do të jenë siç specifikohet në njoftimin e kontratës.

8. Provuashmëria e Kualifikimeve të Operatorit Ekonomik

Për të provuar kualifikimet e tij për realizimin e Kontratës, Operatori Ekonomik do të japë informacionin e kërkuar në Seksionin II: Shtojcat.

9. Periudha e vlefshmërisë së Ofertës

1. Ofertat do të jenë të vlefshme për periudhën e specifikuar në Njoftimin e Kontratës pas afatit të paraqitjes së Ofertave të përcaktuar nga Autoriteti/Enti Kontraktor; Oferta për një periudhë më të shkurtër nuk është e vlefshme dhe do të refuzohet.
2. Sigurimi i Ofertës mund të paraqitet në njërin nga format e mëposhtme:
 - a) Pagesa nga ofertuesi, në vlerë monetare, në llogarinë e autoritetit/entit kontraktor
 - b) Garanci bankare
 - c) Garanci sigurimi

Dokumentet e mësipërme duhet të jenë të vlefshme gjatë gjithë periudhës së vlefshmërisë së Ofertës.

3. Periudha e vlefshmërisë së Ofertës fillon nga momenti i hapjes së ofertave. Në çdo rast, të paktën 5 ditë para përfundimit të afatit të vlefshmërisë së ofertave, Autoriteti/Enti Kontraktor mund t'i kërkojë Ofertuesit me shkrim të zgjasë periudhën e vlefshmërisë, deri në një datë të caktuar. Ofertuesi mund ta refuzojë këtë kërkesë me shkrim, pa humbur të drejtën për rimbursim të Sigurimit të Ofertës, kur ka një të tillë. Ofertuesi që bie dakord të zgjasë periudhën e vlefshmërisë së Ofertës njofton Autoritetin/Entin Kontraktor me shkrim dhe paraqet një sigurim oferte të zgjatur, nëse ka pasur një të tillë. Oferta nuk mund të modifikohet. Nëse Ofertuesi nuk i përgjigjet kërkesës së bërë nga

Autoriteti/Enti Kontraktor në lidhje me zgjatjen e periudhës së vlefshmërisë së Ofertës, ose nuk e pranon kërkesën në fjalë, ose nuk paraqet një sigurim të zgjatur të ofertës, kur kërkohet, atëherë Autoriteti/Enti Kontraktor e refuzon Ofertën.

Nëse autoriteti/enti kontraktor nuk i ka bërë një kërkesë me shkrim operatorit ekonomik për të zgjatur periudhën e vlefshmërisë së ofertës, sipas parashikimit të paragrafit të parë të kësaj pike, atëherë operatori ekonomik nuk mund të penalizohet për këtë, pra sigurimi i ofertës së tij nuk konfiskohet.

10. Formati dhe Nënshkrimi i Ofertave

Në përgjigje të Njoftimit të Kontratës, çdo Operator Ekonomik paraqet ofertën sipas formularëve standard në këtë DT. Oferta nënshkruhet nga personi/personat përgjegjës të autorizuar për këtë qëllim.

D. PARAQITJA DHE HAPJA E OFERTAVE

11. Paraqitja e Ofertave

11.1 Në procedurat e prokurimit që zhvillohen me mjete elektronike, operatorët Ekonomikë duhet të ngarkojnë ofertën e tyre në sistemin e prokurimit elektronik, sipas përcaktimeve në manualët përkatëse.

11.2 Lidhur me procedurat e prokurimit, që zhvillohen në rrugë shkresore, Operatorët Ekonomikë duhet të paraqesin vetëm ofertën origjinale të mbyllur në një zarf jotransparent, të vulosur dhe të firmosur me emrin dhe adresën e Ofertuesit dhe të shënuar: "Ofertë për kryerjen e Shërbimeve; Njoftimi Nr. ___.

“MOS E HAPNI, ME PËRJASHTIM TË RASTEVE KUR ËSHTË I PRANISHËM KOMISIONI I VLERËSIMIT TË OFERTAVE, JO PËRPARA ----- d/m/v, në orën-----” .

12. Afati i fundit për paraqitjen e Ofertave

Oferta duhet të paraqitet brenda afati të përcaktuar nga autoriteti/enti kontraktor. Nëse autoriteti/enti zgjat afatin kohor për pranimin e ofertave, operatorët ekonomikë, mund të paraqesin ofertat e tyre brenda afatit të zgjatur.

Data e hapjes së ofertave do të jetë e njëjtë me afatin e fundit të paraqitjes së ofertave. Nëse për arsye objektive, të shkaktuara nga një situatë e paparashikuar nga autoriteti/enti kontraktor në kohën e fillimit të procedurës, është e pamundur të respektohet afati për hapjen e ofertave nga autoriteti ose enti kontraktor, arsyeja duhet të dokumentohet dhe të caktohet një datë e re për hapjen e ofertave.

Ofertuesit ose përfaqësuesit e tyre të autorizuar, të cilët kanë paraqitur oferta, ftohen të marrin pjesë në hapjen e ofertave, nëse janë të interesuar. Mosparaqitja e tyre nuk pengon hapjen e ofertave.

13. Ofertat me vonesë

Autoriteti/Enti Kontraktor nuk merr në shqyrtim asnjë ofertë që vjen pas afatit të fundit për paraqitjen e tyre siç specifikohet në Njoftimin e Kontratës. Sistemi i prokurimit elektronik nuk lejon paraqitjen e ofertave që janë në tejkalim të afatit të fundit për paraqitjen e tyre.

14. Tërheqja,

1. Operatori Ekonomik mund ta tërheqë, zëvendësojë ose modifikojë ofertën e

Zëvendësimi dhe Modifikimet tij, në cdo kohë deri përpara afatit të fundit të pranimit të ofertave.

2. Në procedurat e prokurimit të cilat zhvillohen në rrugë shkresore, ofertuesit mund të modifikojnë ose tërheqin ofertat e tyre me kusht që modifikimi ose tërheqja të bëhet para skadimit të afatit përfundimtar për paraqitjen e ofertave. Si modifikimet ashtu edhe tërheqjet duhet t'i komunikohen Autoritetit/Entit Kontraktor me shkrim, para datës së afatit të fundit për paraqitjen e ofertave. Zarfë që përmban deklaratën e Ofertuesit duhet të shënohet: "MODIFIKIM OFERTE" ose "TËRHEQJE OFERTE".

3. Asnjë ofertë nuk mund të tërhiqet, zëvendësohet ose modifikohet pas afatit të fundit për paraqitjen e ofertave.

15. Hapja e Ofertave

Ofertat hapen pas përfundimit të afatit të fundit të përcaktuar për pranimin e ofertave në dokumentat e tenderit.

E. SHQYRTIMI I OFERTAVE

16. Konfidencialiteti

Autoriteti/enti kontraktor duhet të ruaj konfidencialitetin sipas përcaktimeve të nenit 16 të LPP-së.

17. Sqarimi i ofertave

1. Autoriteti/Enti Kontraktor, gjatë procesit të shqyrtimit dhe vlerësimit të ofertave, mund të kërkojë sqarime nga operatorët ekonomikë ofertues. Çdo sqarim i paraqitur nga Operatori Ekonomik që nuk i përgjigjet një kërkesë nga Autoriteti/Enti Kontraktor nuk do të merret në konsideratë. Nuk mund të kërkohet, ofrohet apo lejohet asnjë ndryshim në çmimet ose përmbajtjen e ofertave, përveç rasteve të konfirmimit të korigjimit të gabimeve aritmetike të konstatuara nga Autoriteti/Enti Kontraktor gjatë vlerësimit të ofertave.

18. Përgjegjshmëria e ofertave

1. Një ofertë e përgjegjshme/vlefshme është ajo që plotëson kërkesat e Dokumenteve të Tenderit pa devijime materiale, rezerva ose mospranim, siç përcaktohet më poshtë:

- (a) "**Devijim**" është shmangia nga kërkesat e specifikuara në Dokumentet e Tenderit;
- (b) "**Rezervim**" është përcaktimi i kushteve kufizuese ose mospranimi i plotë i kërkesave të specifikuara në Dokumentet e Tenderit; dhe
- (c) "**Mospranim**" është mosparaqitja e një pjesë ose e të gjithë informacionit ose dokumentacionit të kërkuar në Dokumentet e Tenderit.

2. Nëse një ofertë nuk i përgjigjet kërkesave të Dokumenteve të Tenderit, ajo refuzohet.

F. VLERËSIMI I OFERTAVE

19. Kualifikimi i Operatorit Ekonomik

1. Për një pjesë të kritereve të pranimit të kërkuara në dokumentat e tenderit, Operatori Ekonomik duhet të paraqesë Formularin Përmbledhës të Vetëdeklarimit si një provë paraprake në formën e një deklaratë, ku shprehet

se Oferta e tij është në përputhje me Kërkesat Teknike, kushtet dhe kriteret e përcaktuara në Njoftimin e Kontratës dhe në Dokumentet e Tenderit.

2. Informacioni i pasqyruar në formularin e vetëdeklarimit, i cili gjendet në një bazë të dhënash, ku autoriteti/enti kontraktor mund të aksesojë direkt këtë informacion dhe /ose dokumentin, duhet të shoqërohet me adresën përkatëse për këtë bazë të dhënash.

3. Operatori ekonomik duhet të paraqesë dokumentacionin e kërkuar për të gjitha kriteret për të cilat nuk lejohet vetdeklarim.

4. Operatori Ekonomik është përgjegjës për të gjithë dokumentacionin e paraqitur si pjesë e Ofertës. Në rast të verifikimit të përmbajtjes së dokumentacionit të paraqitur, ose të Vetëdeklarimeve, kur përmbajtja e tyre nuk rezulton të jetë e vërtetë, Operatori Ekonomik është në kushtet e parashikuara në nenin 78, pika 1, gërma (a) të Ligji për Prokurimin Publik (LPP).

20. Konvertimi në valutë të vetme

1. Për qëllime vlerësimi dhe krahasimi, monedha (et) e Ofertës do të konvertohet në një monedhë të vetme siç specifikohet në Njoftimin e kontratës.

21. Kriteret e përcaktimit të ofertës fituese

1. Autoriteti/Enti Kontraktor përcakton ofertën ekonomikisht më të favorshme në bazë të kriterëve të përcaktimit të ofertës fituese që janë përcaktuar në Njoftimin e Kontratës dhe në Dokumentet e Tenderit si më poshtë.

Opsioni 1) – Oferta Ekonomikisht më e Favorshme, bazuar në kosto:

Lidhur me kriteret e vlerësimit, duhet përcaktuar qartë pesha specifike e secilit kriter, përkatësisht numri i pikëve për secilin kriter dhe mënyra se si do të llogariten pikët për ofertuesit e njëpasnjëshëm.

Të gjitha kriteret e vendosura për vlerësimin e ofertave janë objektive dhe shprehen në shifra. Në çdo rast, kur ka më shumë se një kriter, pesha specifike e kriterit të çmimit nuk duhet të jetë më pak se 50 pikë. Pikët maksimale që mund të marrë një Ofertë do të jenë 100.

Formula me të cilën llogariten pikët e ofertuesve, në çdo rast duhet të jetë:

$$Po = Pk1 + Pk2 + Pk3 + \dots$$

Ku:

Po - janë pikët totale të ofertës së vlerësuar

Pk1/Pk2/Pk3/... - janë pikët për secilin kriter të vlerësuar

Pikët për secilin kriter llogariten sipas formulës:

$$Pk1 = Vmink1 \times Pmaxk1 / Ok1$$

Pk1 _____ Pikët e kriterit që vlerësohet

Vmink1 _____ Vlera më e ulët e kriterit që vlerësohet

Pmaxk1 _____ Pikët maksimale që i jepen kriterit që vlerësohet

Ok1 _____ Treguesi i ofertës për kriterin që vlerësohet

Opsioni 2) – Oferta Ekonomikisht më e Favorshme, Bazuar në Çmim:

Kontrata do t'i jepet ofertuesit i cili ka ofruar çmimin më të ulët të ofertës.

SHËNIM: Autoriteti/Enti Kontraktor do të zgjedhë vetëm një nga Opsionet si kriter i vlerësimit. Përdorimi i të dy opsioneve në DT e bën procedurën të pavlefshme.

2. Autoriteti/Enti Kontraktor do t'i japë kontratën Operatorit Ekonomik, Oferta e të cilit ka rezultuar të jetë ekonomikisht më e favorshme.
3. Autoriteti/Enti Kontraktor përdor si kritere vlerësimi një nga kriteret e përcaktuara në Njoftimin e Kontratës.

22. Vlerësimi i ofertave dhe korrigjimi i gabimeve aritmetike dhe ofertave anomalisht të ulëta

1. Autoriteti/Enti Kontraktor kontrollon ofertat e paraqitura nëse kanë gabime aritmetike. Nëse ofertat rezultojnë me gabime aritmetike, autoriteti/enti i korrigjon këto gabime si më poshtë:

- (a) Nëse ka një mospërputhje midis çmimit për njësi dhe çmimit total, që rezulton nga shumëzimi i çmimit për njësi me sasinë, çmimi për njësi do të mbizotërojë dhe çmimi total do të ndryshohet përkatësisht.
- (b) Nëse ka ndonjë mospërputhje në çmimin total, kur totali është shuma ose diferenca e nën-totaleve, çmimi nën-total mbizotëron dhe çmimi total korrigjohet bazuar në të.
- (c) Nëse ka ndonjë mospërputhje midis fjalëve dhe numrave, shuma me fjalë do të mbizotërojë. Përjashtim nga ky rregull është situata kur shuma ka të bëjë me gabimin, i cili do të korrigjohet sipas pikave (a) dhe (b) më lart, prandaj në këtë rast shuma në numër mbizotëron dhe ajo me fjalë do të korrigjohet.
- (d) Nëse ekziston një mospërputhje midis fjalëve dhe shifrave, shuma me fjalë do të mbizotërojë, përveç nëse shuma e shprehur me fjalë lidhet me një gabim aritmetik, rast në të cilin shuma në shifra do të mbizotërojë në bazë të (a) dhe (b) më sipër.

Në çdo rast, Ofertat me gabime aritmetike refuzohen kur:

- vlera absolute e të gjitha korigjimeve është më shumë se 2% e vlerës së ofertës ekonomike të ofruar;

- vlera absolute e të gjitha korigjimeve është më pak se 2%, por korigjimi nuk pranohet nga ofertuesi.

2. Kur autoritetet /entet kontraktore vërejnë se oferta është anomalisht e ulët, i kërkojnë operatorit ekonomik të paraqesë brenda tre ditëve pune, shpjegime të çmimit ose kostove të propozuara në ofertë, në përputhje me nenin 93 të LPP-së dhe vlerësojnë informacionin e dhënë, në konsultim me ofertuesin dhe në përputhje me dispozitat e këtij neni.

- Në rast kur janë të vlefshme dy ose më pak oferta, në përputhje me nenin 93 të LPP-së, oferta konsiderohet anomalisht e ulët kur zvogëlohet më shumë se 25% të fondit limit të përlllogaritur.

- Në rast kur janë të vlefshme tre ose më shumë oferta, në përputhje me nenin 93 të LPP-së, oferta konsiderohet anomalisht e ulët nëse vlera e saj do të jetë më pak se 85% e mesatares së ofertave të vlefshme.

Nëse një ose disa oferta vlerësohen si anomalisht të ulëta, Komisioni i Vlerësimit të Ofertave duhet të kërkojë sqarime nga ofertuesit, para se të marrë një vendim për kualifikimin e tyre ose jo, në përputhje me nenin 93 të LPP-së.

Në çdo rast, ofertuesi ka detyrimin të justifikojë dhe dokumentojë me prova me shkrim, shpjegime për elementin/elementet specifike të ofertës, në përputhje me kërkesat e nenit 93 të LPP-së.

2.1 Formula që duhet zbatuar, për të vlerësuar një ofertë anomalisht të ulët, në rastin kur ekzistojnë tre ose më shumë oferta të vlefshme, është si më poshtë:

O - Oferta

MO – Mesatarja e ofertave të vlefshme

N - Numri i ofertave të vlefshme

PR (Zm) – Zbritje e mundshme

MO = O1 + O2 + O3 + ... On / N

PR = 85 % Mo

Vlera e ofertave të vlerësuara < .. PR rrjedhimisht oferta është anomalisht e ulët

3. Nëse një Operator Ekonomik nuk pranon korigjimin e gabimeve aritmetike, ose nëse Ofertuesi nuk arrin të japë një justifikim për të bindur Autoritetin/Entin Kontraktor, në rast të një oferte anomalisht të ulët, Oferta e tij do të refuzohet.

4. Procesi i hedhjes së shortit

Nëse dy ose më shumë oferta kanë të njëjtin çmim më të ulët ose kanë të njëjtat pikë, atëherë fituesi përcaktohet me short, në prani të ofertuesve. Ofertuesit njoftohen për datën dhe kohën e hedhjes së shortit. Mospjesëmarrja

e ofertuesve gjatë procesit të hedhjes së shortit nuk përbën arsye për skualifikim.

D. DHËNIA E KONTRATËS

- 23. Njoftimi i Fituesit**
1. Brenda afatit të vlefshmërisë së Ofertës, Autoriteti/Enti Kontraktor njofton Operatorin Ekonomik të suksesshëm se, Oferta e tij është pranuar, dhe është shpallur fituese.
- 24. Nënshkrimi i Marrëveshjes Kuadër/ Kontratës**
1. Pas konfirmimit të fituesit/ve Autoriteti/Enti Kontraktor përgatit, nënshkruan dhe fton Operatorin/ët e suksesshëm Ekonomik të nënshkruajë Marrëveshjen kuadër/Kontratën.
 2. Autoriteti/Enti Kontraktor i kërkon fituesit një sigurim për realizimin e Kontratës. Shuma e mbulimit për realizimin e kontratës do të jetë 10% e vlerës së Kontratës. Formulari i Sigurimit të Kontratës, dorëzohet para nënshkrimit të Kontratës.
- Sigurimi për realizimin e kontratës mund të paraqitet në një nga format e mëposhtme:
- a) garanci bankare
 - b) garanci nga shoqëri sigurimi.

DH. ANKESAT

- 25. Procedura e ankesës**
1. Çdo Operator Ekonomik, i cili ka interes për objektin e prokurimit dhe rrezikon të dëmtohet nga vendimmarrja e autoritetit/entit kontraktor mund të paraqesë ankesë njëkohësisht pranë autoritetit/entit kontraktor dhe Komisionit të Prokurimit Publik në lidhje me Dokumentet e Tenderit, kualifikimin, përzgjedhjen ose përcaktimin e ofertës fituese, sipas parashikimeve në LPP dhe aktet nënligjore.
 2. Autoriteti/Enti Kontraktor mund t'i kërkojë Komisionit të Prokurimit Publik që të lëshojë masa të ndërmjetme për mospezullimin e procedurës së prokurimit.

E. ANULIMI I PROCEDURËS

- 26. Anulimi i procedurës**
1. Autoriteti / Enti kontraktor publikon Njoftimin për Anulimin e Procedurës së Prokurimit, në të njëjtën mënyrë siç publikon Njoftimin e Kontratës, jo më vonë se 5 (pesë) ditë nga data e skadimit të afatit të fundit për paraqitjen e ankesave, ose dhënien e vendimit përfundimtar për ankimin.
 2. Autoriteti/ enti kontraktor anulon procedurën e prokurimit në rastet kur:
 - a) nuk është paraqitur asnjë kërkesë përkatëse në procedurat me faza;

- b) nuk është paraqitur asnjë ofertë e përshtatshme në procedurat me një fazë;
- c) konstaton se dokumentet e tenderit përmbajnë gabime ose mangësi të rëndësishme;
- d) për shkak të rrethanave të paparashikueshme dhe objektive, nevojat ose aftësia paguese e autoritetit ose entit kontraktor ka ndryshuar;
- e) Komisioni i Prokurimit Publik vendos anulimin në përputhje me parashikimet në LPP;

Gjithashtu, Titullari i autoritetit/entit vendos anulimin e procedurës sipas përcaktimeve në nenin 19 të LPP dhe nenin 75 të VKM 285/2021.

3. Kur procedura e prokurimit publik anulohet në përputhje me shkronjën "d" të paragrafit 2, autoriteti/ enti kontraktor nuk duhet të shpallë një procedurë të re për të njëjtin objekt të prokurimit dhe me të njëjtat të dhëna.

SEKSIONI II: LISTA E SHTOJCAVE

Shtojca 1. Formulari i Ofertës

Shtojca 2. Listat e Çmimeve të Shërbimeve

Shtojca 3. Formulari i Sigurimit të Ofertës

Shtojca 4. Lista e Informacionit Konfidencial

Shtojca 5. Formulari i Specifikimeve Teknike

Shtojca 6. Formulari i Shërbimeve dhe Grafikut të ekzekutimit

Shtojca 7. Formulari i Termave të Referencës

Shtojca 8. Formulari i Kritereve të Përzgjedhjes së Ofertuesve

Shtojca 9. Formulari Përmbledhës i Vetëdeklarimit

Shtojca 10: Formulari i Njoftimit të skualifikimit

Shtojca 11: Formulari i Njoftimit të Fituesit

Formulari 12- Formulari i Njoftimit të Fituesit (Pas procesit të ankimit)

Shtojca 13: Formulari i Njoftimit të Operatorëve Ekonomikë të Suksesshëm në Marrëveshjen Kuadër

Shtojca 14: Formulari i Njoftimit të Operatorëve Ekonomikë të Suksesshëm në Marrëveshjen Kuadër (Pas procesit të ankimit)

Shtojca 1.

(Shtojcë për t'u paraqitur nga operatori ekonomik)

FORMULARI I OFERTËS

Data:

Numri i referencës së procedurës së prokurimit/lotit:

Për: **[Operatori Ekonomik shënon emrin e Autoritetit/Entit Kontraktor]**

Emri i ofertuesit dhe NIPT-i **[Operatori Ekonomik shënon emrin e ofertuesit dhe NIPT-in]**

Ne, të nënshkruarit, deklarojmë se:

- (a) Kemi konsultuar dhe nuk kemi asnjë rezervë për Dokumentet e Tenderit të procedurës me objekt:*[shënoni objektin e procedurës së prokurimit të publikuar në SPE]*, përfshirë sqarimet dhe Shtojcat e nxjerra.
- (b) Ne *[vendos emrin e Operatorit Ekonomik dhe numrin unik të identifikimit, dhe/ose anëtarët e BOE, nëse është rasti]*, nuk jemi në të përjashtuar nga e drejta për të fituar kontrata publike dhe jemi në përputhje me kërkesat e kualifikimit dhe kërkesat specifike të kontratës siç specifikohet në njoftimin e kontratës *[vendos objektin e procedurës së prokurimit/lotit]*.
- (c) Ne ofrojmë të kryejmë për Autoritetin/Entin Kontraktor **[vendos emrin e Autoritetit/entit Kontraktor]**, në përputhje me Dokumentet e Tenderit (shih më poshtë), Shërbimet për **[vendosni CPV-në e procedurës/Lotit përkatës nga Njoftimi i Kontratës të publikuar në SPE]** në përputhje me Ofertën Teknike, me çmimet e renditura në Listën e Çmimeve të Artikujve dhe në përputhje me Termat dhe Kushtet e Kontratës, të cilat reflektohen në Dokumentet e Tenderit.
 - (d) Oferta jonë është në përputhje me dokumentet e mëposhtme::
 1. Udhëzimet për Operatorët Ekonomikë;
 2. Njoftimin e Kontratës;
 3. Kriteret e Përzgjedhjes;
 4. Specifikimet teknike, grafikun e ekzekutimit dhe termat e referencës;
 5. Kushtet e Përgjithshme të Kontratës;
 6. Kushtet e Veçanta të Kontratës;
 8. Listat e Çmimeve të Shërbimeve.
 - (e) Çmimi total i Ofertës sonë, **pa TVSH**, është: ----- **[Operatori Ekonomik e vendos në shifra dhe fjalë];**
 - (f) Çmimi total i Ofertës sonë, **me TVSH**, është: ----- **[Operatori Ekonomik e vendos në shifra dhe fjalë];**

Emri i përfaqësuesit të ofertuesit	
Nënshkrimi	
Vula	
Datë _____	

Shtojca 2.

(Shtojcë për t'u paraqitur nga operatori ekonomik)

LISTA E ÇMIMEVE TË SHËRBIMEVE**Data:** _____**Numri i referencës së procedurës së prokurimit/lotit:**
_____**Emri dhe numri unik i identifikimit të Operatorit Ekonomik/Operatorëve ekonomikë (në rast BOE):** _____**Monedha:** _____

Në rast të mospërputhjes midis çmimit për njësi dhe totalit, këto do të rregullohen në përputhje me Udhëzimet për Operatorët Ekonomikë.

Çmimet dhe monedhat të jenë në përputhje me Udhëzimet për Operatorët Ekonomikë.

Të gjithë artikujt në Formularin e Shërbimeve dhe grafikut të ekzekutimit duhet të hidhen dhe tu vendoset çmimi i ofruar në Listën përkatëse të Çmimeve për shërbimet. Shërbimetpa çmim do të konsiderohen si shërbime të paofruar dhe do të cojnë në refuzimin e ofertës.

Lista e Çmimeve

<i>1</i>	<i>2</i>	<i>3</i>	<i>4</i>	<i>6</i>	
Artikulli	Përshkrimi i shërbimit	Sasia	çmimi për njësi	Çmimi total për shërbim (3 x 4X)	
1.					
2.					
3.					
4					
	Çmimi total (Mallrat)				_____
Çmimi Neto pa TVSH					
TVSH (%)					
Çmimi total me TVSH:					
Emri i përfaqësuesit të ofertuesit					
Nënshkrimi					

Vula	
Datë _____	

Shtojca 3.

[Shtojcë për t'u paraqitur nga operatori ekonomik)
[Letër me kokë e Bankës / Kompanisë së Sigurimeve]

FORMULARI I SIGURIMIT TË OFERTËS

Për: [Emri dhe adresa e autoritetit/entit kontraktor]

Në emër të: [Emri dhe adresa e ofertuesit të siguruar]

* * *

Procedura e prokurimit [lloji i procedurës]

Përshkrim i shkurtër i kontratës: [objekti]

Publikimi (nëse zbatohet): Buletini i Njoftimeve Publike [Data] [Numri]/Nr. Referencës në faqen e APP-se

* * *

Duke iu referuar procedurës së lartpërmendur,

Ne vërtetojmë se [emri i ofertuesit të siguruar] ka derdhur një depozitë pranë [emri dhe adresa e bankës] / është garantuar pranë [emri dhe adresa e kompanisë së sigurimit] me një vlerë prej [monedha dhe vlera, e shprehur në fjalë dhe shifra] si kusht për sigurimin e ofertës, dorëzuar nga operatori i lartpërmendur ekonomik.

Marrim përsipër të transferojmë në llogarinë e [emri i autoritetit/entit kontraktor] vlerën e siguruar, brenda 15 (pesëmbëdhjetë) ditëve nga kërkesa juaj e thjeshtë dhe e parë me shkrim, pa kërkuar shpjegime, me kusht që kjo kërkesë të përmendë mospërbushjen e njërit nga kushtet e mëposhtme:

- Ofertuesi e ka tërhequr ose ka ndryshuar ofertën, pas afatit përfundimtar për paraqitjen e ofertave ose para afatit përfundimtar, nëse është përcaktuar kështu në dokumentat e tenderit;
- Ofertuesi ka refuzuar nënshkrimin e kontratës se prokurimit kur autoriteti/enti kontraktor e kërkon një gjë të tillë;
- Ofertuesi nuk ka paraqitur sigurimin e kontratës, ku oferta është shpallur fituese ose nuk ka plotësuar ndonjë kusht tjetër përpara nënshkrimit të kontratës së përcaktuar në dokumentat e tenderit.

Ky Sigurim është i vlefshëm për periudhën e specifikuar në [njoftimin e kontratës].

[Përfaqësuesi i bankës / kompanisë së sigurimit]

Shtojca 4.

(Shtojcë për tu paraqitur nga Operatori Ekonomik, nëse është rasti)

Lista e Informacionit Konfidencial

(Shkruani informacionin që dëshironi të mbetet konfidencial)

Lloji, natyra e informacionit që duhet mbajtur konfidencial	Numri i faqeve dhe pikave në DST që dëshironi të mbeten konfidenciale	Arsyet e mbajtjes konfidencial të këtij informacioni	Afati i fundit për mbajtjen konfidencial të këtij informacioni

VËMENDJE

Çdo e dhënë që nuk është regjistruar si konfidenciale do të konsiderohet se për të është dhënë pëlqimi i mbajtësit të një informacioni të tillë dhe Autoriteti/Enti Kontraktor nuk do të jetë përgjegjës për nxjerrjen e këtij informacioni.

Nuk konsiderohet se përbën sekret tregtar informacioni që duhet të bëhet publik sipas ligjit, që ka të bëjë me një shkelje të ligjit ose që duhet të publikohet në bazë të praktikave të mira tregtare dhe parimeve të etikës tregtare. Konkretisht: Operatori ekonomik nuk mund të klasifikojë si konfidencial: çmimin e ofertës, listën e çmimeve, katalogun, informacionin lidhur me kriteret e përzgjedhjes së ofertës, dokumentet publike, fragmente nga regjistrat publikë dhe informacione të tjera që duhet të bëhen publike ose që nuk janë konfidenciale në përputhje me legjislacionin në fuqi.

Përfaqësuesi i Ofertuesit**Nënshkrimi****Vula**

Shtojca 5.

[Shtojcë për t'u plotësuar nga Autoriteti/Enti Kontraktor]

FORMULARI I SPECIFIKIMEVE TEKNIKE

Specifikimet Teknike të shërbimeve objekt i prokurimit, duhet të përshkruhen sa më saktë dhe plotësisht, për sa të jetë e mundur, duke krijuar kushte për konkurrencë të paanshme dhe të hapur midis të gjithë kandidatëve dhe ofertuesve. Specifikimet teknike, me përjashtim të rasteve plotësisht të justifikuara, duhet të hartohen në mënyrë të tillë që të marrin parasysh kriteret e aksesit për personat me aftësi të kufizuara ose projektimin për të gjithë përdoruesit, siç kërkohet nga ligji në fuqi.

SHËNIM: Në Specifikimet Teknike, nuk duhet të përshkruhet asnjë markë specifike prodhimi ose burim ose proces i veçantë, që karakterizon produktet ose shërbimet e ofruara nga një Operator specifik Ekonomik ose ndonjë markë tregtare, patentë, tip ose origjinë ose prodhim specifik, për të favorizuar ose eliminuar ndërmarrje ose produkte të caktuara. Një gjë e tillë lejohet vetëm në raste të jashtëzakonshme kur nuk ekziston një mënyrë e mjaftueshme, e saktë ose e kuptueshme për të përshkruar objektin e Kontratës. Referencat e tilla duhet të shoqërohen me fjalët "ose ekuivalent".

Skicimet, parametrat teknik etj:

Specifikimi i Materialeve:

Përshkrimi i kërkesave të zbatimit të shërbimeve në lidhje me to:

I. SPECIFIKIME TEKNIKE

1. PEMA QENDRORE E KRISHTLINDJES (set dekorimi)

“Pema e Krishtlindjes” është objekti dekorativ kryesor për festat e fundvitit në qytetin e Lezhës.

-Pema e Krishtlindjes duhet të ketë jo më pak se një lartësi 10m/l dhe Diametri 4m/l.

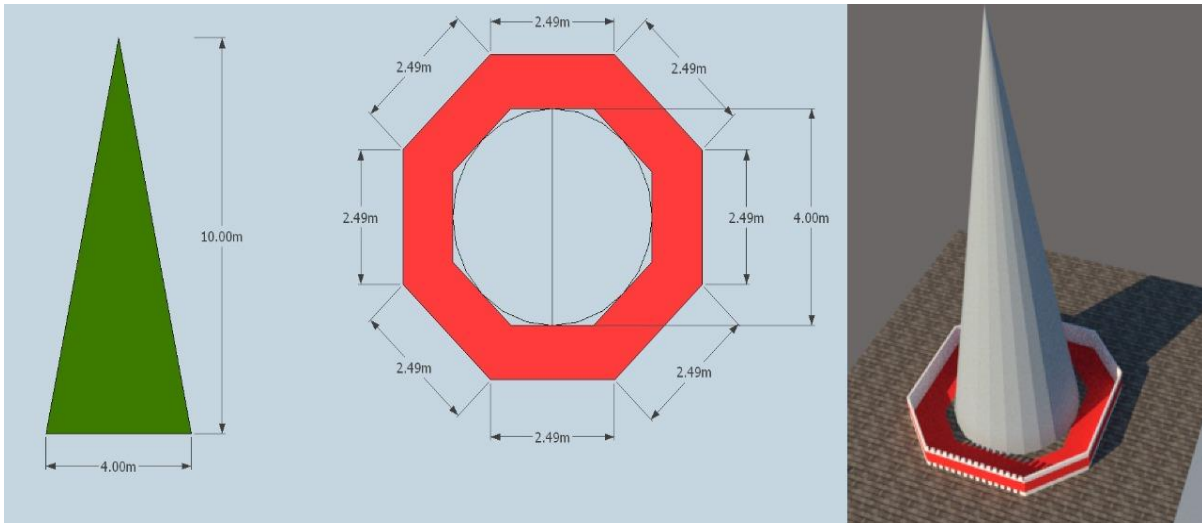

- Veshja e pemes duhet të jetë me Galante (emitues bredhi) Jeshile në gjithë sipërfaqen.
- Konstrukcioni i pemes duhet të jetë metalik, me profile jo më pak se 2x2 cm.
- Seti i dekorimit të Pemes së Krishtlindjes duhet të përmbajë:

NR	PERSHKRIMI I DEKORIMIT	NJESIA	SASIA
1	YLLE NDRICUES ME DIAMETER 50cm 3D	COPE	1
2	VARG NDRICUES 10m/l I FTOHTE ME 100% BLIC	COPE	40
3	VARG NDRICUES 10m/l I NGROHTE ME 100% BLIC	COPE	60
4	TOP KAUCUK DEKORATIV ME NGJYRE TE NDRYSHME 30cm	COPE	30
5	TOP KAUCUK DEKORATIV ME NGJYRE TE NDRYSHME 20cm	COPE	30
6	TOP KAUCUK DEKORATIV ME NGJYRE TE NDRYSHME 10cm	COPE	40
7	FJONGO 19cm ME NGJYRA TE NDRYSHME	COPE	100
8	FJONGO 25cm ME NGJYRA TE NDRYSHME	COPE	250
9	TAPET I KUQ 1.5m GJERESI	m/l	20
10	GARDH DEKORATIV DRURI I BARDHE 60cm I LARTE	m/l	20

-Konstruksioni duhet te jete i qendrueshem ne menyre qe te perballoje ererat ne qytetin e Lezhes.

-Kapja e objektit dekorativ duhet te behet pa cenuar shtresen e gureve ne shesh, duhet te jete me blloqe te betonizuara 2-3 ton.

2.HARKU DEKORATIV NE HYRJE (set dekorimi)

-Hyrja Dekorative perbehet nga material metalik dhe me profile te çmontueshme me diameter deri ne 5cm me hark te kalandruar.

-Siperfaqja e "Harkut Hyres" duhet te jete e mbuluar ne te gjithë siperfaqen me Galante (emitues bredhi ose ligustre).

-Seti i dekorimit per "Harkun Dekorativ" duhet te permbaje:

NR	PERSHKRIMI I DEKORIMIT	NJESIA	SASIA
1	VARG NDRICUES 10m/l I FTOHTE ME 100% BLIC	COPE	20
2	VARG NDRICUES 10m/l I NGROHTE ME 100% BLIC	COPE	20
3	TOP KAUCUK DEKORATIV ME NGJYRE TE NDRYSHME 30cm	COPE	20
4	TOP KAUCUK DEKORATIV ME NGJYRE TE NDRYSHME 20cm	COPE	20
5	TOP KAUCUK DEKORATIV ME NGJYRE TE NDRYSHME 10cm	COPE	20
6	FJONGO 19cm ME NGJYRA TE NDRYSHME	COPE	30
7	FJONGO 25cm ME NGJYRA TE NDRYSHME	COPE	30
8	TAPET I KUQ 1.5m GJERESI	ml	15

-Gjatesia totale e Harkut Hyres eshte 21m/l dhe e ndare ne segmente 2 x 6.3 ml dhe hyrja 8.4 ml.

-Lartesia e harkut varion 3.8 - 4m lartesi.



3.DHURATA

Dhurata sherben ne sheshin “Gjergj Kastrioti” per instalacion, ku qytetaret mund te argetohen dhe te sherbeje si lokacion per foto.

-Dhurata eshte me material metal me profile 4x4 cm dhe e veshur me llamarine.

-Dhurata ne gjith siperfaqen e saj te jashtme vishet me adeziv te kuq dhe me fashe emituese 1m ne 5 faqe, fasha duhet te jete me ngjyra te ndryeshme 10cm ne te dy anet e fashes.

-Dhurata duhet te dekorohet me shirit Galant (emitues bredhi) ne gjithe cepat ne 31m/l

-Dhurata duhet te jete e ndricuar ne dy variante, me ndricues te ngrohte me 25% blicose me rrjeten dricuese 3x3m ne te gjithe siperfaqen.

-Dhurata duhet te jete e shtruar ne dysheme dhe ne rrugicen hyrese me tapet te kuq, I cili duhet te jete me gjeresi 2.2 m dhe gjatesi 3 ml.

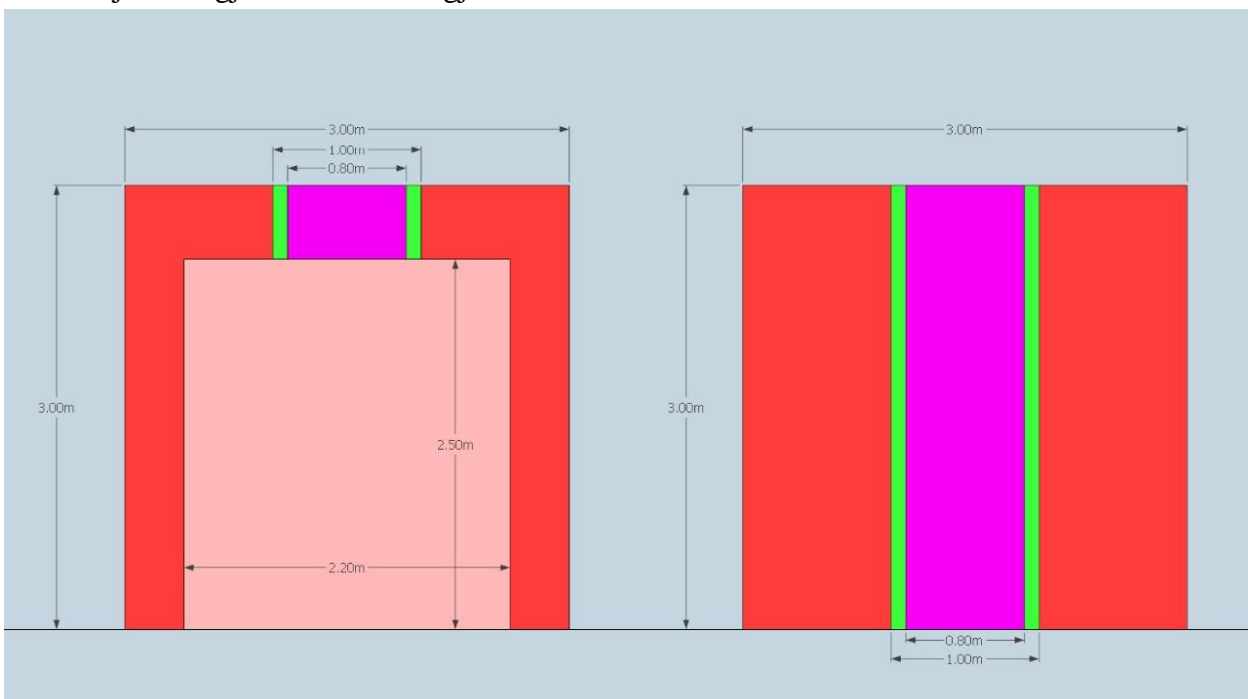



4.SHTEPIA E BABAGJYSHIT (Objekt i dekoruar)

Shtëpia e Babagjyshit, është një objekt dekorativ që shërben për arëtimin e fëmijëve, për aktivitete me fëmijët dhe foto për qytetarët në periudhën e festive të fundvitit.

Ky objekt dekorativ do shërbejë si I tillë nga 6 dhjetori deri në 6 janar, përgjatë gjithë periudhës së festive.

-“Shtëpia e Babagjyshit” ka këto përmasa:



-Objekti është i montueshem dhe i çmontueshem

-Objekti është i gjithi me konstruksion druri dhe i mbuluar me katrama, i izoluar nga shiu dhe pa dërrë dhe pa gjama në dritare.

-Dyshemeja është e shtruar me derrase dhe e shtruar me tapet të kuq sipas përmasave të shtëpise.

-Hyrja për në shtëpi duhet të jetë e shtruar me tapet të kuq dhe me gjërësi 2m dhe gjatësi 3m.

-Shtëpia duhet të jetë e dekoruar me imazhin e oxhakut të babagjyshit të punuar në forex dhe adeziv.

-Shtëpia e Babagjyshit duhet të ketë një karrige që perkundet me përmasa normale të aksesueshme edhe nga fëmijët, por jo shumë të lekundshme për shkak të sigurisë.

-Duhet të dekorohet me shirit Galant (emitues bredhi) në gjithë cepat dhe në perimetrin e derës dhe dritares, në total prej 38m/l.

-Ne gjithë perimetrin e shtepise, duhet te kete varg ndricues me 100% blic, kundra ujit dhe me drite te ngrohte ose te ftohte.

-Objekti dekorativ duhet te permbaje edhe babagjyshin me permasa reale 150-180 cm te veshur dhe me funksione elektronike (levizje ne vend dhe muzike).

-Objekti duhet te permbaje si emitim te dhuratave, polisterol ose kuti boshe te veshura me leter dhurate per dekor, 35-40 cope.

-Objekti duhet te kete shiritin mbylles per periudhen ne te cilen nuk zhvillohet aktivitet.

5.FASHAT NDRICUESE

Fashat ndricuese jane instalacione qe do te vendosen ne hapesiren prej 80-100 m nga njera tjetra ne rruget kryesore ne qytetin Lezhe dhe Shengjin.

Ne total duhet te vendosen 60 fasha ndricuese ne gjithë qytetin e lezhes dhe Shengjinit.

RRUGA	GJATESIA	FASHA
-Bulevardi "Gjergj Fishta", Lezhe.	1100 ml	12
-Rruga "Luigj Gurakuqi", Lezhe.	750 ml	8
-Rruga "Shtraus", Lezhe.	750 ml	8
-Rruga "Kosova", Lezhe.	1350 ml	14
-Rruga "Kallmetit", Lezhe.	550 ml	7
-Rruga "Nene Tereza", Shengjin.	1000 ml	11
Total	5500 ml	60

-Fashat ndricuese duhet te kene skelet metalik, te qendrueshem ndaj ererave, profile i metalit duhet te jete 1x1 cm ose 2x2 cm ne varesite distances se kapjes.

-Fashat ndricuese duhet te jene me permasa 6 m gjatesi dhe gjeresia e fashes duhet te jete 80 cm ne te gjitha rastet.

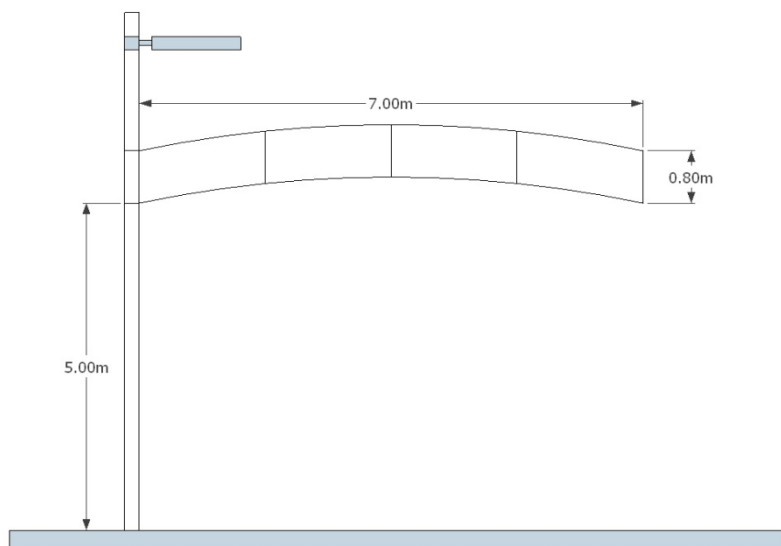

-Fashat ndricuese duhet te jene me ndricim te ftohte me 25 % blic, i cili te mbuloje gjithë siperfaqen e fashes.

-Ndricimi duhet te jete kunder ujit.

-Fashat ndricuese duhet te shoqerohen me kavo montimi sipas nevojës se kapjes se tyre, kavo nuk duhet te jete me e holle se 0.05 cm per shkak te sigurise.

-Fashat ndricuese nuk duhet te montohen me poshte se 4.5-5 m lartesi ne piken e tyre fundore, sipas normave te qarkullimit te mjeteve.

6.DEKORIMI I GODINES SE BASHKISE LEZHE

Godina e Bashkise Lezhe eshte ndertesa qendrore per tu dekoruar ne qytetin Lezhe.

-Perimetri total i cili do te dekorohet eshte pjesa e faqes lindore, 8.3 ml ne drejtimin nga balli i objektit, pjesa ballore e objektit ne nje distance prej 31.88 ml, pjesa perendimore e objektit nga balli 10.5 ml dhe me nje lartesi prej 11 m.

Ne total nje siperfaqe prej 560 m².



-Objekti duhet te ndricohet ne te gjithe siperfaqen prej 560 m² me rrjete ndricuese te ngrohje ose drite varg te ngrohje me jo me pak se 20% blic secila, te veshura me kabell me ngjyre te bardhe ose ngjyre te erret.

-Ndriculesit duhet te jene rezistent kunder ujit.

-Ndriculesit nuk duhet te jene ne distance me shume se 30-40 cm nga njeri tjetri ne rast se eshte ndricimi varg ose diametri i rrjetes jo me shume se 20-30 cm ne rast se ndricuesi eshte rrjete.

-Kapja e ndricuesve mund te behet ne lidhje nga lart dhe vetem fiksimi I ndricuesve mund te behet ne murin e objektit, kjo per te ruajtur fasaden te pa cenuar nga fiksuesit e ndricimit.

-Dekorimi me ndricim i objektit duhet bere ne lidhje elektrike jo me poshte se 3m lartesi, kjo per shkak te sigurise, per ta beret e pa aksesueshem energjine nga femijet apo edhe te rriturit.

7.GLOBI NDRICUES

Globi Ndricules eshte nje instalacion metalik qe sherben si objekt argetimi dhe per foto nga qytetaret ne festat e fundvitit.

-Globi metalik dhe ndricues duhet te jete me permasa 4.5 m lartesi dhe 5.5 m gjatesi.

-Globi metalik duhet te jete i montueshem dhe çmontueshem ne varesi te kerkeses se ku do vendoset nga Bashkia Lezhe.

-Globi ka formen e nje poçeje zbukurimi ne pemen e krishtlindjes.

-Globi duhet te jete metalik dhe i qendrueshem, me profil 2x2 cm te kalandruar dhe me llamarine 0.2x30 mm, llamarina te jete e mbeshtjelle ne shirita te çregullt ne gjithe

perimetrin e globit duke krijuar imazhin e nje globi fole, shiriti i llamarines duhet ta mbeshtjelle globin ne gjithe siperfaqen me jo me pak se 400ml shirit.

-Globi duhet te jete i ndricuar me tub Led te ftohte pa blic ose rrjete statike me diameter 20-30 cm pa blic, me kabell te bardhe ose te zi te veshur dhe kunder ujit.

- Globi duhet te montohet ne dysHEME me piastra metalike.

- Globi duhet te kete nje dere hyrese me permasat 165-175 cm gjeresi dhe 210-240 cm lartesi.

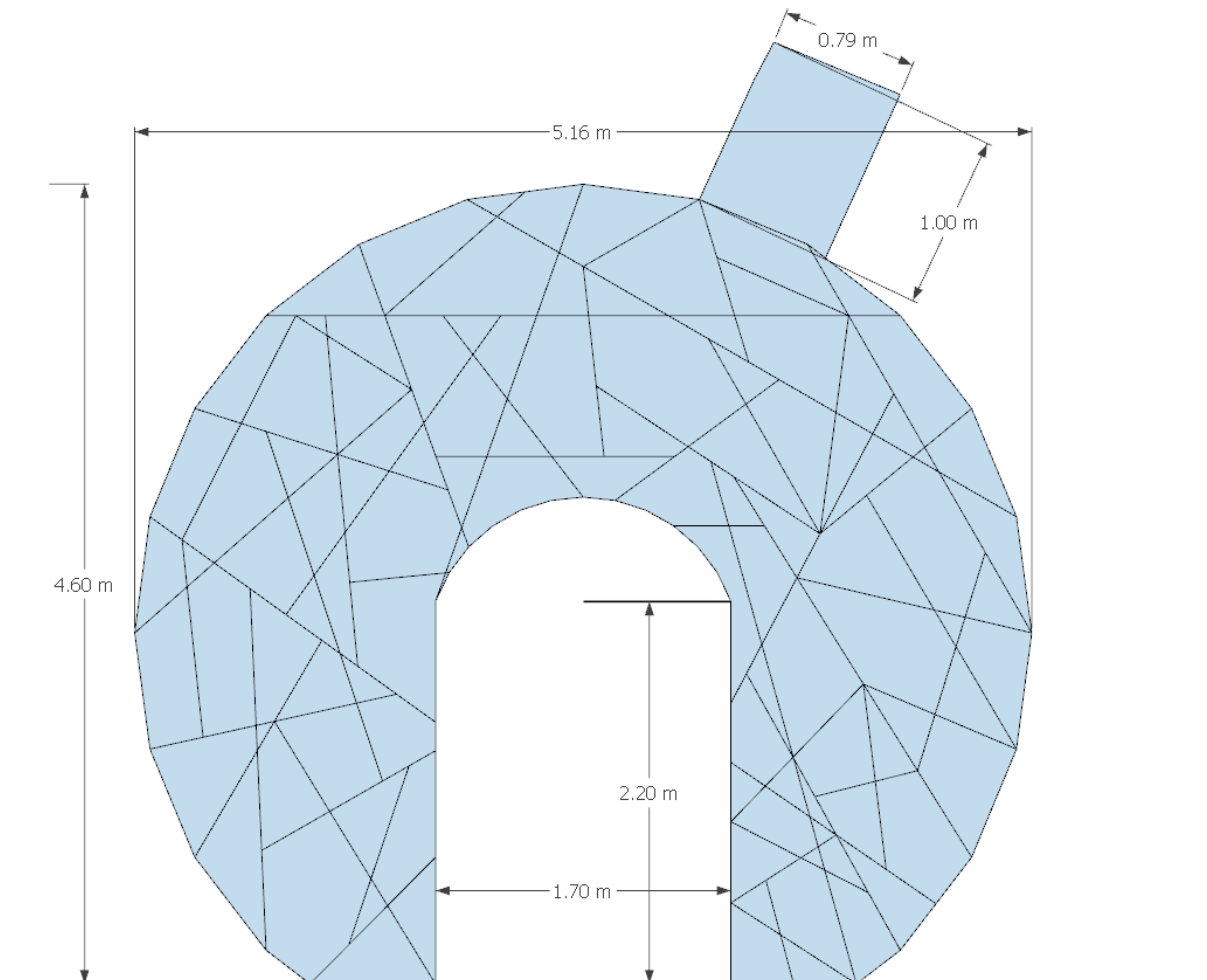

-Ndricimi i globit ne forme varg duhet te kete jo me pak se 500-600 ml dhe me rrjete jo me pak se 50 llamba ndricuese.

-Globi duhet te kete mbajtesen simbolike me diameter jo me pak se 100 x 80 cm .

8.TUNELI NDRICUES

Tuneli ndricues eshte objekt dekorativ argetues i cili sherben per foto dhe per dekorimin e qytetit.

-Dekorimi i tunelit me perimeter hyres 880 cm dhe gjatesi 30.3 m (sipas fotos me poshte) duhet te ndricohet me drita vrage 5-10 ml, me ndricim te ngrohte me 20-25% blic, me kabell te erret, te veshur dhe kunder ujit.

-Vargu dekorativ ndricues i tunelit duhet te kete nga 80-100 ndricues nga te cilet per cdo 10 ml.

-Vendosja e dritave duhet te jete horizontale nga fillimi i tunelit deri ne fund.

-Vargjet e dritave nuk duhet te kene me shume shume se 40 cm distance nga njeri tjetri pergjate perimetrin.

-Tuneli duhet te vishet ne dy skajet hyrese dalese ne gjithë perimetrin me Galante (emitues Bredhi) me trashesi 10-15 cm dhe e zbukuruar me topa 10-15cm me nje sasi prej 40-50cope,

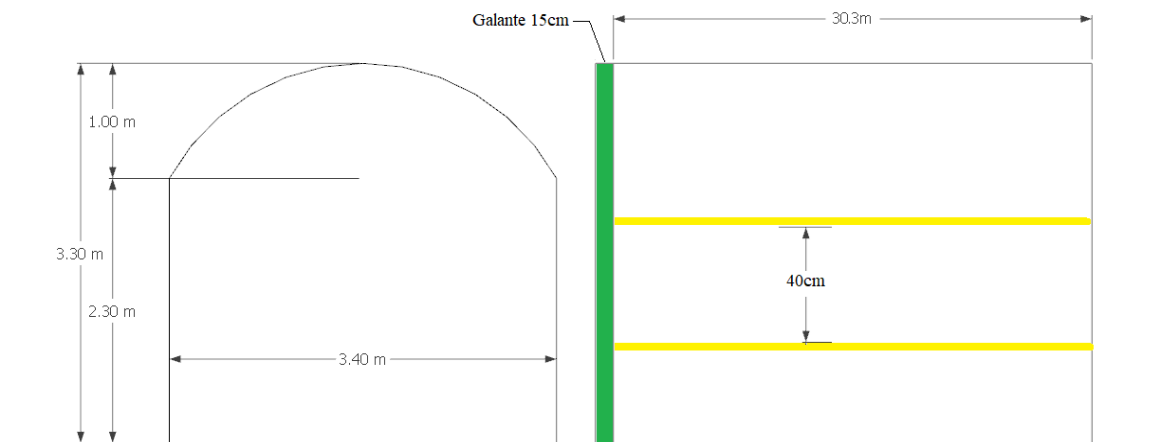

-Per dekorimin e tunelit duhet te perdoren fasheta me ngjyre te erret dhe rrjete metalike me ngjyre te erret ne rast nevojje ne menyre qe ndricuesit te jene te tendosur.

9. Viti i ri 2023

Viti i ri eshte nje instalacion dekorativ i pevitshem i cili shenon vitin e ri pasardhes, sherben si dekor dhe si vend per foto nga qytetaret.

-Numrat qe duhet te perdoren per kete instalacion duhet te jene ne lartesine 260-280cm dhe gjeresi 180-200cm. Thellesia e numrave duhet te jete 60-70cm dhe trashesia e numrit duhet te jete 25-30cm.

-Numrat duhet te jene metalik, te punuara me profil jo me pak se 2x2 cm dhe me ngjyre te erret.

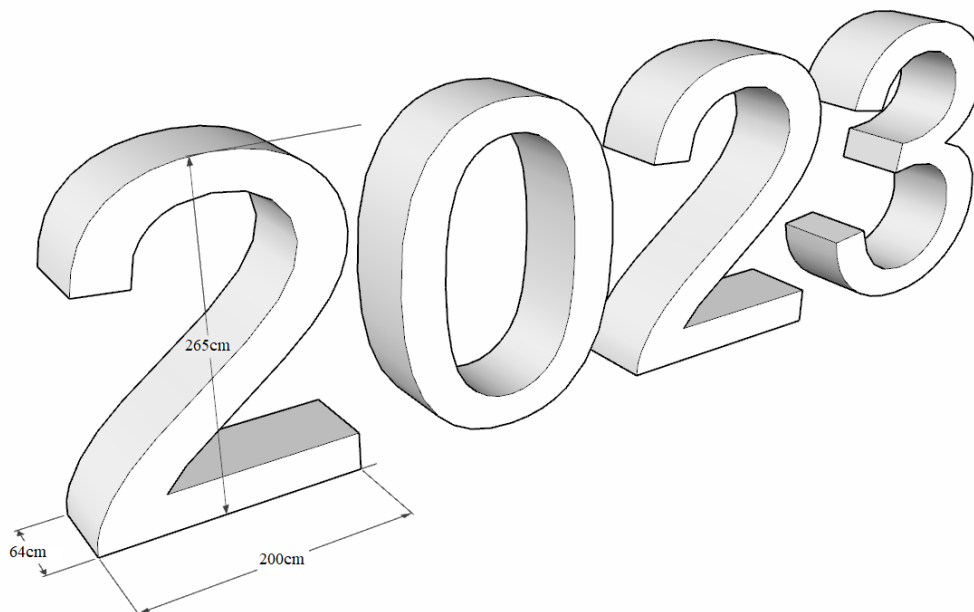

-Ndricimi i instalacionit duhet te behet me ndricim kabell pergjate gjith perimetrin, ndricimi i instalacionit duhet te jete ndricimi i ngrohte me 20-25% blic.

-Vargu ndricues nuk duhet te kete me shume se 5-7cm distance ne vendosje nga njeri tjetri dhe te jete i erret.

-Montimi i instalacionit duhet te behet me vida upa dhe kapja e ndricuesve te vendosur pergjat perimetrit duhet te behet me fasheta me ngjyre te erret.

10.ROLL UP

Roll UP eshte nje objekt dekorative per aktivitetet e vogla, qe sherben per identifikimin e aktivitetit dhe reklamimin e tij.

-Roll UP eshte ne permasat gjeresi 85cm dhe lartesi 200cm

-Roll UP eshte me strukture metalike, lehtesisht te transportueshme dhe me mekanizem qe hapet dhe mbyllet.

-Struktura eshte e montueshme dhe e zmontueshme sipas mekanizmit qe te siguroje edhe qendrueshmerine e objektit.

-Roll UP eshte kryesisht per perdorim ne ambientet e brendshme dhe ne rast te kundert, kur aktiviteti zhvillohet jashte, duhet te behet perforcimi per shkak te kohes.

-Materiali i Roll UP ne pjesen vizier te reklamimit duhet te jete mushama plastike ose textile i plastifikuar per te bere sa me te qarte reklamimin e aktivitetit.



-Reklamimi i stampimit duhet te jete i ndryshem sipas aktivitetit dhe porosise nga Bashkia Lezhe.

-Roll UP duhet te jete lehtesisht i transportueshme dhe materiali i perberjes duhet te jete alumin.

11.BANER I MADH 4x3m

Baner i madh perdoret per aktivitete te ndryshme te Bashkise Lezhe, per reklamimin e aktivitetit dhe temen e caktuar.

-Baneri eshte i ndryshem nga aktiviteti ne aktivitet, sipas tematikes, rendesise dhe vendit te caktuar per zhvillimin e aktivitetit.

-Baneri eshte me permasat 4m gjeresi dhe 3m lartesi.

-Baneri eshte me konstrukcion druri, me permasat 5-6cm te risteles dhe I perforcuar ne mes dhe me bazament.

-Baneri eshte me bazament druri me gjatesi jo me pak se 135cm me kembe diagonal 123cm sipas skemes se shfaqur ne foto.

-Pjesa ballore e Banerit eshte material mushama plastike me permasat 4x3 dhe e printuar me logon e aktivitetit, sipas aktivitetit dhe kerkeses nga Bashkia Lezhe dhe eshte i ndryshem per cdo aktivitet.

-Kapja e mushamase se stampuar behet me percina ose gozhde ne pjesen jo te dukshme te Banerit.

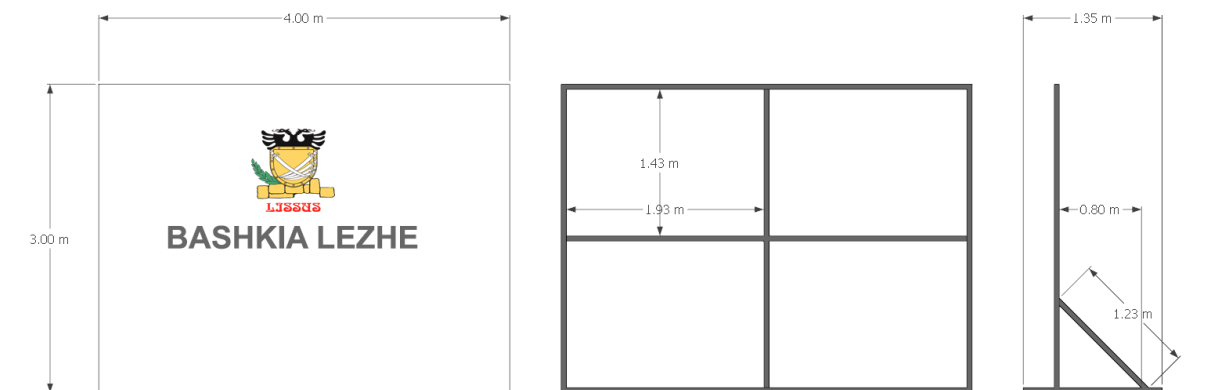

12.BANER I VOGEL 3x2 m

Baner i vogel perdoret per aktivite te ndryshme te Bashkise Lezhe, per reklamimin e aktivitetit dhe temen e caktuar.

-Baneri eshte i ndryshem nga aktiviteti ne aktivitet, sipas tematikes, rendesise dhe vendit te caktuar per zhvillimin e aktivitetit.

-Baneri eshte me permasat 3m gjeresi dhe 2m lartesi.

-Baneri eshte me konstrukcion druri, me permasat 5-6 cm te risteles dhe i perforcuar ne mes dhe me bazament.

-Baneri eshte me bazament druri me gjatesi jo me pak se 135 cm me kembe diagonal 123 cm sipas skemes se shfaqur ne foto.

-Pjesa ballore e Banerit eshte material mushama plastike me permasat 3x2 dhe e printuar me logon e aktivitetit si pas aktivitetit dhe kerkeses nga Bashkia Lezhe.

-Kapja e mushamase se stampuar behet me percina ose gozhde ne pjesen jo te dukshme te Banerit.

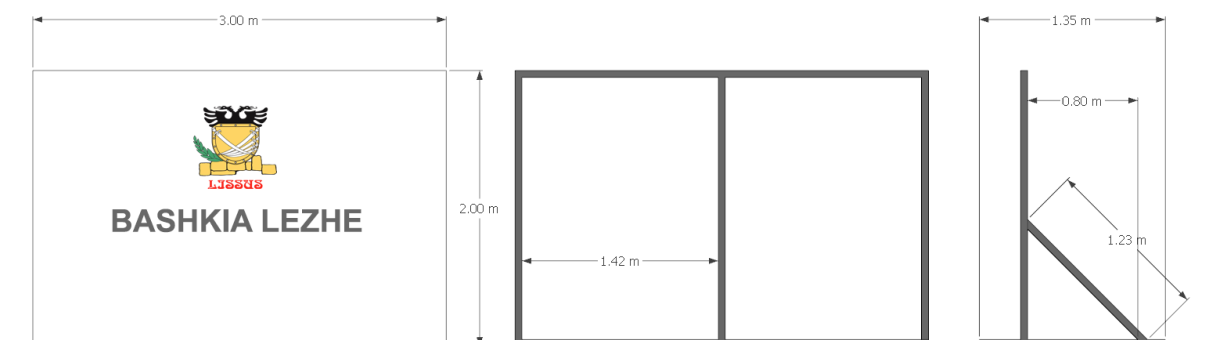

13.KARRIGE CEREMONIALE

Karrige ceremoniale sherben per Aktivitete te ndryshme ne Bashkine Lezhe.

-Karrigeja Ceremoniale duhet te jete me lartesine 75-85 cm e larte dhe me bazen 40-50cm.

-Karrigeja Ceremoniale duhet te jete me konstrukt metalik, mundesisht alumin, e lehte per perdorim, me ngjyre te arte ose e perafert.

-Ulesja dhe mbeshtetesja e Karriges Ceremoniale duhet te jete me siperfaqe sfungjeri dhe e veshur me cope te ashper ngjyre te kuqe ose ngjyre blu.

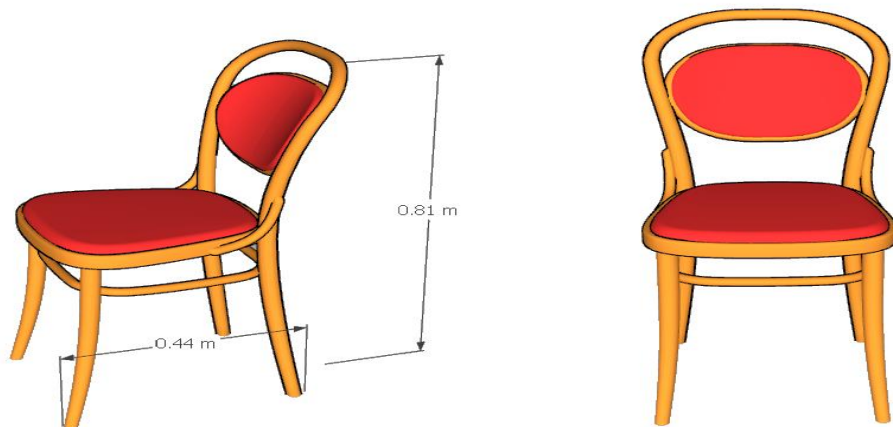

-Karriget Ceremoniale duhet te jene vetem te njejta dhe te kene strukture qe te vendosen njera mbi tjetre dhe lehtesisht te transportueshme per shkak te kohes ne momentin e zhvillimit te aktivitetit.

-Karriget Ceremoniale mund te kene forma te ndryshme por detyrimisht duhet te kene permasat standarte te uleses dhe specifikimet sipas kerkesave te lartpermendura.

14.TEZGE E MADHE

Tezga e madhe sherben per panaiet qe organizohen nga Bashkia Lezhe, kryesisht ne fushen e Gastronomise dhe fushen e Arsmi.

-Permasa e tezgave te medha eshte e permasave 300 cm gjeresi dhe lartesi 250 cm ne totalin e saj, permasat jane sipas skemes se imazhit te paraqitur ne foto.

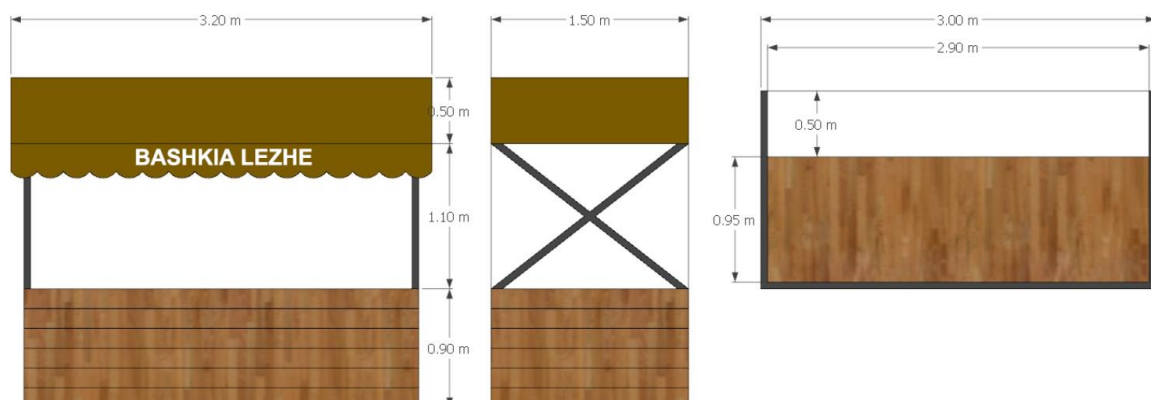

-Tezgat e medha jane te punuara me material metalik, me profil 5-6cm dhe te veshura me ristela druri me permasat 15x2cm.

-Mbulesa duhet te jete ngjyre jeshile te mbyllur me material textile te plastifikuar kunder deportimit te ujit dhe rrezeve diellore dhe me hapsire ne renie nga cepi I mbuleses 20cm,

kjo per te mundesuar shkrimin sipas aktivitetit me germa 20cm, germat duhet te jene te ndryshueshme dhe te ngjitshme me material adeziv dhe me ngjyre te bardhe.

-Ne pjesen e brendshme duhet te kete nje hapsire prej 50cm per te bere te aksesueshem sherbimin dhe pjesen per vendosjen e asortimenteve te ndryshme.

-Struktura duhet te jete solide, me zmontim vetem ne pjesen e sipërme.

15.TEZGE E VOGEL

Tezga e vogel sherben per panaiet qe organizohen nga bashkia Lezhe, kryesisht ne fushen e Gastronomise dhe fushen e Arsmi dhe kultures.

-Tezga e Vogel ka permasat kryesore 200cm lartesi dhe 90cm gjeresi sipas skemes se paraqitur ne foton e meposhtme.

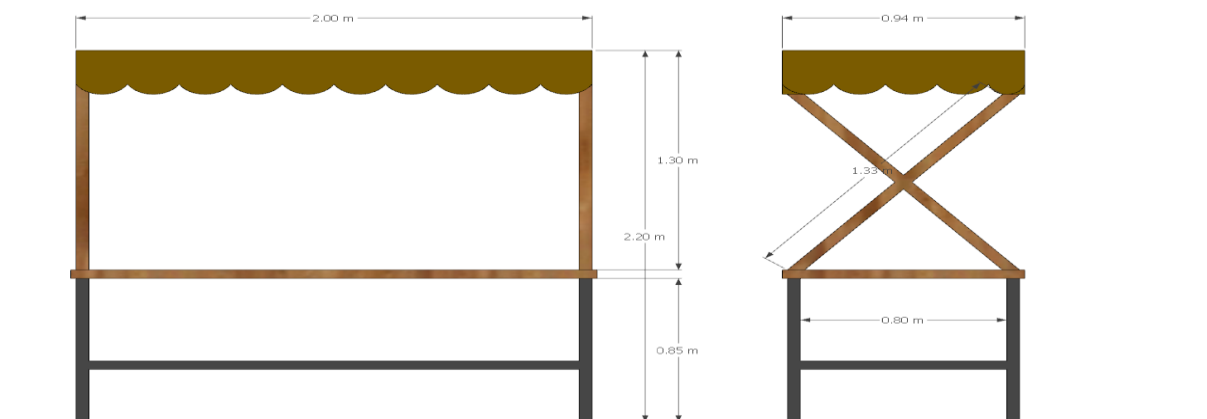

-Tezgat e vogla jane te punuara me material metalik dhe druri, me profil 5-6cm dhe te veshura me ristela druri me permasat 15x2 cm ne pjesen e banakut.

-Mbulesa duhet te jete cdo lloj ngjyre me material textile te plastifikuar kunder deportimit te ujit dhe rrezeve diellore dhe me hapsire ne renie nga cepi I mbuleses 10-15cm.

-Struktura duhet te jete e zmontueshme dhe lehtesisht e transportueshme.

16.TROFE

Trofete sherbejne per stimulimin e ekipeve qe shpallen kampion ne aktivitetet sportive qe organizohen nga Bashkia Lezhe.

-Trofete duhet te jene te permasave si me poshte, me lartesi 35-40cm dhe gjersi 10-12cm.

-Trofete duhet te jene te njellojte por vetem me logon e sportit te ndryshuar sipas aktivitetit dhe kerkeses se Bashkise Lezhe, forma e trofeut duhet te jete e pa ndryshueshme nga aktiviteti ne aktivitet dhe jo domosdoshmerisht duhet te jete sipas fotos se meposhteme:



-Trofeu duhet te jete me material metalik, me ngjyre te arte dhe me bazamentin dru ose mermer me ngjyre te hapet ose te erret dhe me etiketen specifikuese ne qender ne permasat e bazamentit.

-Trofeu duhet te kete etiketen me logon e Bashkise Lezhe dhe me specifikimet sipas llojit te aktivitetit ose porosise nga Bashkia Lezhe.

17.MEDALJE

Medaljet jane objekte stimuluese per vleresimin e pjesemarresve fitues ose te rendditur ne vendet e para ne aktivitetet sportive dhe kulturore te organizuara nga Bashkia Lezhe.

-Medaljet duhet te jene me diameter 6-8cm me kapese per tu varur ne qafe dhe me shirit me material sintetik me shkelqim ne ngjyre te kuqe ose blu.

-Medaljet duhet te jene ne te njejtat permasa dhe te njejtën forme, te kene akses per ngjitjen e logos dhe numrit te renditur sipas aktivitetit. Logo dhe aktiviteti nuk shenohen me gdhendje, vetem numri.

-Medaljet duhet te jene metalike, bronz ose alumin sipas dizajnit ne foton e meposhtme.



18.PLLAKADE

Pllakadat jane objekte stimuluese per konkurset kryesisht letrare dhe artistike.

-Pllakada duhet te jete me material metalik me permasat e formatit A4 me dimensioned 210 mm gjeresi dhe 297 mm lartesi ose e anasjellta ne baze te formatit te kerkuar nga aktiviteti ose Bashkia Lezhe.

-Pllakada metalike duhet te jete e gdhenur me lazer ne gjithe punimin qe permban qe nga Logo e Bashkise, Shkrimi dhe Foto qe permban.

-Pllakada duhet te jete e vendosur ne kuti te veshur me material prej Gamoshi me ngjyre te kuqe, Vishnje ose Blu dhe me logon e Bashkise Lezhe dhe shkrimi 'Bashkia Lezhe' te jete printuar me lazer me ngjyre te arte.

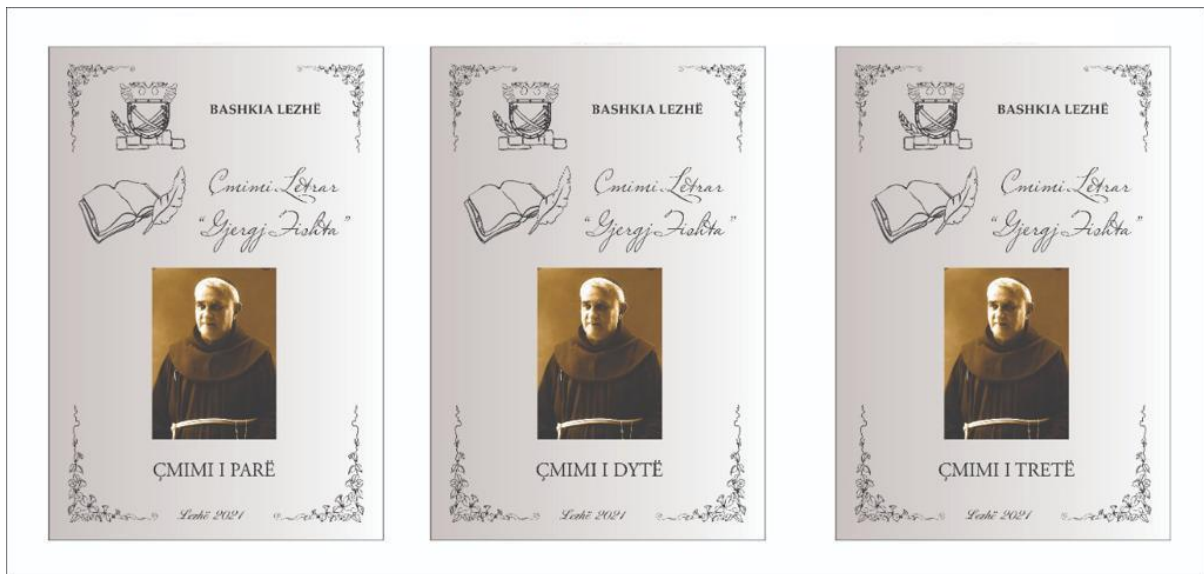

19.KURORE

Kurorat me lule, jane dekoracione te cilat perdoren per nderime ne aktivitetet qe organizon Bashkia Lezhe si dhe ne ceremoni zyrtare me delegacione te cilet vizitojne qytetin e Lezhes.

-Kurora me Lule eshte me diameter 60-70 cm.

-Kurora me Lule perbehet vetem nga lule natyrale te cdo lloji dhe te stines, jo domosdoshmerisht aromatike.

-Kurora me lule duhet te permbaje nje shirit qe pershkon gjithe diametrin ne pozicionin skich me gjeresi 15-20 cm me mbishkrimet sipas aktivitetit ose ceremonies te organizuar nga Bashkia Lezhe.

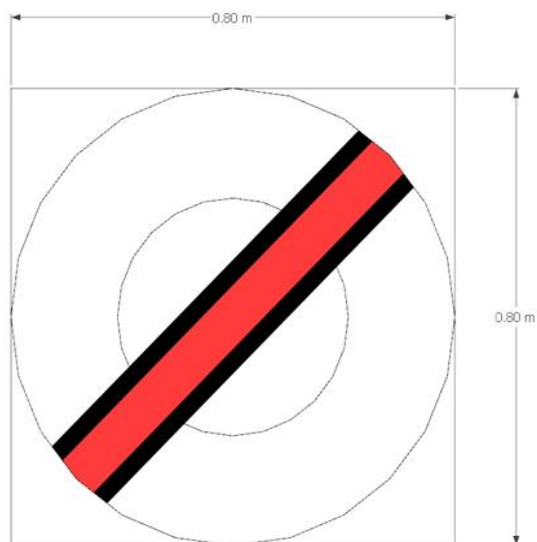



-Kurorat me Lule jane ceremonial dhe sit e tilla duhet te kene gjithmone te njejtin standart ne forme dhe te ndryshuar vetem kolorin e luleve sipas stines.

20.CERTEFIKATE

Certifikata eshte dokument simbolik qe ju dorezohet qytetareve si person juridik ose fizik ne shenje mirenjohje nga Bashkia Lezhe, kryesisht per titujt vleresimi si 'Qytetar Nderi', 'Mirenjohje', 'Pjesemarrje' etj.

-Certifikata eshte me dimensionet A4 me lartesi ose gjeresi 210 mm dhe lartesi ose gjeresi 297 mm ne baze te kerkeses nga Bashkia Lezhe.

- Certifikata perbehet me leter Karton 0. 05 mm me ngjyra sipas kerkeses e printuar me printer lazer.

-Certifikata duhet te jete e implementuar ne kornize me siperfaqe xhami ose plastike transparent, me kornize druri ose kaucuk me trashesi 1-2 cm dhe me mbajtese per tavoline ose kapese qe te kapet ne mur.

-Certifikata duhet te permbaje logon e Bashkise Lezhe dhe logo te tjera te propozuara nga organizatoret e aktivitetit dhe shkrimin dhe motivet sipas kerkeses rast pas rasti.

-Ngjyrat dhe materiali i certifikates duhet te jete i ndryshueshem ne varesi te aktivitetit dhe kerkeses nga Bashkia Lezhe.

-Certifikata si dizajn krijohet nga kontraktori ne disa variante dhe varianti qe do perdoret miratohet nga Bashkia Lezhe.



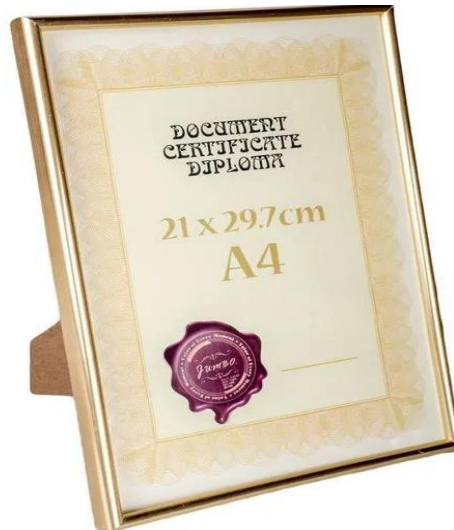

21.LED WALL STAGE 6x4

Skena me Led Wall eshte nje set qe permban ekran, skene dhe ndricim me qellim organizmin e koncerteve dhe aktiviteteve te medha ne Bashkine Lezhe.

-Led Wall Stage 6x4 eshte nje set i madh me permasat e ekranit led 600 cm gjeresi dhe 400 cm lartesi, me Skenen jo me pak se 300 cm gjatesi me 600 cm gjeresi.

- Led Wall Stage 6x4 permban Ndricimin per aktivitetin me jo me pak se 6 robote, 2 makineri per prodhimin e tymit, 8 ndriqes me blic, dhe 12-16 ndriqes me kolore te ndryshme sipas muzikes.

- Led Wall Stage 6x4 ka shkalle ngjitese ne varesi te lartesis se skenes.

-Lartesia e skenes vendoset sipas tipit te aktivitetit te kerkuar nga Bashkia Lezhe.

-Cilesia e transmetimit te Led Wall duhet te jete ne cilesite FHD, UHD, 4K dhe 8K, jo me pak se pixel 4 mm , i perdorueshem indoor dhe outdoor (Brenda dhe jashte), me ndricim te kalibruar deri ne 5500 nits dhe llambat e moduleve te tipit SMD.

-Led Wall duhet te kete regjine per transmetimin sipas kerkesave qe Bashkia Lezhe don te transmetohen.

-Krijimin per videot, logot dhe cdo imazhi tjeter per transmetim e ka Bashkia Lezhe.

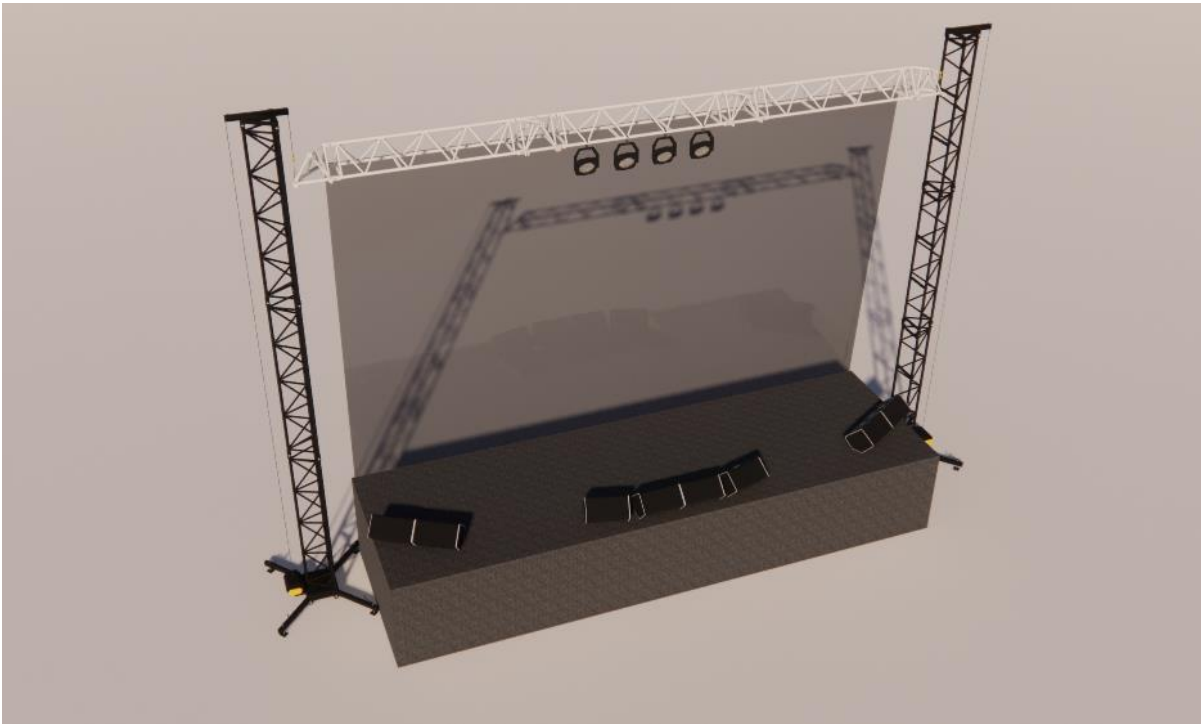

-Skena duhet te jete e qendrushme, e shtruar me panele me baze metalike dhe siperfaqe me MDF te presuar me ngjyre te erret.

-Skena ne te gjitha rastet duhet te kete nje kafaz qe pershkron gjithe perimetrin e Led Wall ne forme metalike (standarte per skenat) ne menyre te tille qe te montohet ndricimi dhe audio sipas kerkeses se Bashkise Lezhe.

-Stafi dhe Regjia duhet te kene nje distance jo me pak se 10 m nga skena ne menyre qe skena te jete sa me estetike, cdo kabull qe lidhe energjine apo sinjalin me setin skenik duhet te beje te mundur distancimin jo me pak se 10m me skenen.

22.LED WALL STAGE 4x3

Skena me Led Wall eshte nje set qe permban ekran, skene dhe ndricim me qellim organizmin e koncerteve dhe aktiviteteve te medha ne Bashkine Lezhe.

-Led Wall Stage 6x4 eshte nje set i madh me permasat e ekranit led 400 cm gjeresi dhe 300 cm lartesi, me Skenen jo me pak se 300 cm gjatesi me 400 cm gjeresi.

- Led Wall Stage 4x3 permban Ndricimin per aktivitetin me jo me pak se 2 robote, 1 makineri per prodhimin e tymit, 4 ndricues me blic, dhe 8-10 ndricues me kolore te ndryshme sipas muzikes.

- Led Wall Stage 4x3 ka shkalle ngjitese ne varesi te lartesis se skenes.

-Lartesia e skenes vendoset sipas tipit te aktivitetit te kerkuar nga Bashkia Lezhe.

-Cilesia e transmetimit te Led Wall duhet te jete ne cilesite FHD, UHD, 4K dhe 8K, jo me pak se pixel 4mm , I perdorueshem indoor dhe outdoor (Brenda dhe jashte), me ndricim te kalibruar deri ne 5500 nits dhe llambat e moduleve te tipit SMD.

-Led Wall duhet te kete regjine per transmetimin sipas kerkesave qe Bashkia Lezhe don te transmetohen.

-Krijimin per videot, logot dhe cdo imazhi tjetër per transmetim e ka Bashkia Lezhe.

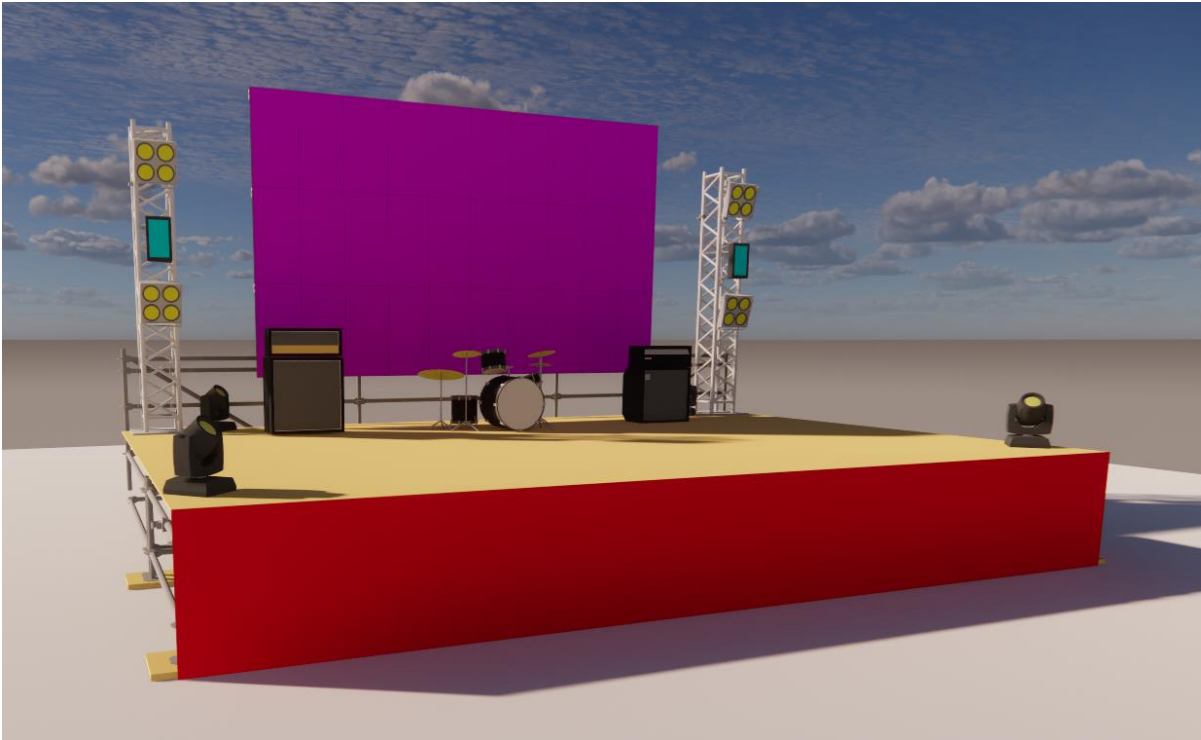

-Skena duhet te jete e qendrushme, e shtruar me panele me baze metalikse dhe sipërfaqe me MDF te presuar me ngjyre te erret.

-Skena jo ne te gjitha rastet duhet te kete nje kafaz qe pershkon gjithe perimetrin e Led Wall ne forme metalike, mund te mjaftohet me kolonat anesore ne te cilat mund te venoset edhe ndricimi.

-Stafi dhe Regjia duhet te kene nje distance jo me pak se 5m nga skena ne menyre qe skena te jete sa me estetike, cdo kabull qe lidhe energjine apo sinjalin me setin skenik duhet te beje te mundur distancimin jo me pak se 5m me skenen.

23.AUDIO

Audio sherben per aktivitetet kulturore, sportive, festivalet dhe organizimet nga Bashkia Lezhe. Audiot e nevojshme per keto organizime jane:

3000-500wat (set)

Audio 3000-5000 wat sherben per aktivitete te vogla, ku efekti i audios eshte 1500-2000 m2, ne varesi te kerkesave, indoor ose outdoor. Seti i audios duhet te perbaje jo me pak se:

- 4 Subwufer.
- 8 Boxe Satelit.
- Mixer me 8-16 kanale.
- Sistem amblifikimi qendrore ose te shperndare.
- 2 Kthyes te muzikes.
- 2 Mikrofone wierles.
- 1Mikrofon me kabell.

3000-500wat (set)

Audio 8.000-10.000wat sherben per aktivitete mesatare, ku efekti i audios eshte 3.500-4.000m2, outdoor. Seti i audios duhet te perbaje jo me pak se:

- 8 Subwufer.

- 12 Boxe Satelit.
- Mixer me 22-24 kanale.
- Sistem amblifikimi qendrore ose te shperndare.
- 4 Kthyes te muzikes.
- 2 Mikrofone wierles.
- 1Mikrofon me kabell.
- 1 Mikrofon mize.

Meposhte eshte paraqitur grafikisht harta e efektit te plote te audios sipas kerkesave dhe madhesis se aktivitetit.



25.000-30.000 wat (set)

Audio 25.000-30.000 wat sherben per aktivitete te medha, kryesisht koncerte ose festivale, ku efekti i audios eshte i plote 8.000-10.000 m², outdoor.

- Seti duhet te jete i konceptuar ne LINE ARRAY SYSTEM (system i koncerteve), me shperndarje te muzikes ne forme harkore, horizontalisht, vetikalisht dhe lart poshte.
- Ne setin e audios duhet te jene 6-8 kthyes ne varesi te kerkeses nga Bashkia Lezhe.
- 6 Mikrofone wierles dhe 4-6 stativ per vendbazim te mikrofonave.
- 4 Mikrofone Mize, ne sherbim te prezantuesit ose te artistit I cili mund te performoje gjate ne aktivitet.
- 2 Mikrofone me kabell.



-Kontraktori ka per detyre qe gjithë kordinimin e artistit performues me audion.
-Audio organizohet se set dhe efektshmeria e audos 25.000 - 30.000 wat provohet 24 ore perpara fillimit te aktivitetit.

24.FLAMUR

Flamujt jane pjese e rendesishme e dekorit dhe perdoren per aktivitete zyrtare tematike apo edhe kulturore, sportive apo sociale. Kryesisht perdoret flamuri kombetar or edhe flamuj te vendeve te ndryshme.

Flamuri Ceremonial Horizontal

Me permasa 270cm c 180 cm, me material atlas ose cdo material tjeter textile, I qendrueshem dhe I printuar ne menyre digitale, jo I qendisur dhe jo I pikturuar,

Flamuri Ceremonial Vertikal.

Me permasa 90cm x 230cm, me material atlas ose cdo material tjeter textile, I qendrueshem dhe I printuar ne menyre digitale, jo I qendisur dhe jo I pikturuar,

Flamuri Standart

Me permasa 90cm I larte dhe 145 cm I gjere, me material atlas ose cdo material tjeter textile, I qendrueshem dhe I printuar ne menyre digitale, jo I qendisur dhe jo I pikturuar,

Flamuri I tavolines

Me permasa 15cm I larte dhe 23cm I gjere, me material atlas ose cdo material tjeter textile, I qendrueshem dhe I printuar ne menyre digitale, jo I qendisur dhe jo I pikturuar,



-Flamujt jo domosdoshmerisht duhet te jene te Shqiperise, kryesisht flamujt e tavolines qe perdoren per pritje zyrtare ne zyren e Kryetarit te Bashkise.

25.TABELE E MADHE

Tabela e madhe eshte objekt dekorativ per reklamimin e aktivitetit dhe sherben si dekor vetem per aktivitetet ose datat e rendesishme per Bashkine Lezhe.

-Tabela e madhe eshte e permasave 300 cm x 800 cm me prerje fjongo 60cm ne fund, sipas skemes ne foton me poshte.

-Struktura duhet te jete e ndertuar me profil 3x3 cm ose 4x4 cm dhe materiali reklamues duhet te jete mushama plastike e kapur me percina dhe litar rezistent.

-Printi i aktivitetit duhet te punohet (fotoshop) ne jo me pak se 3 variante dhe pastaj te perzgjidhet nga stafi i Bashkise Lezhe per printim.

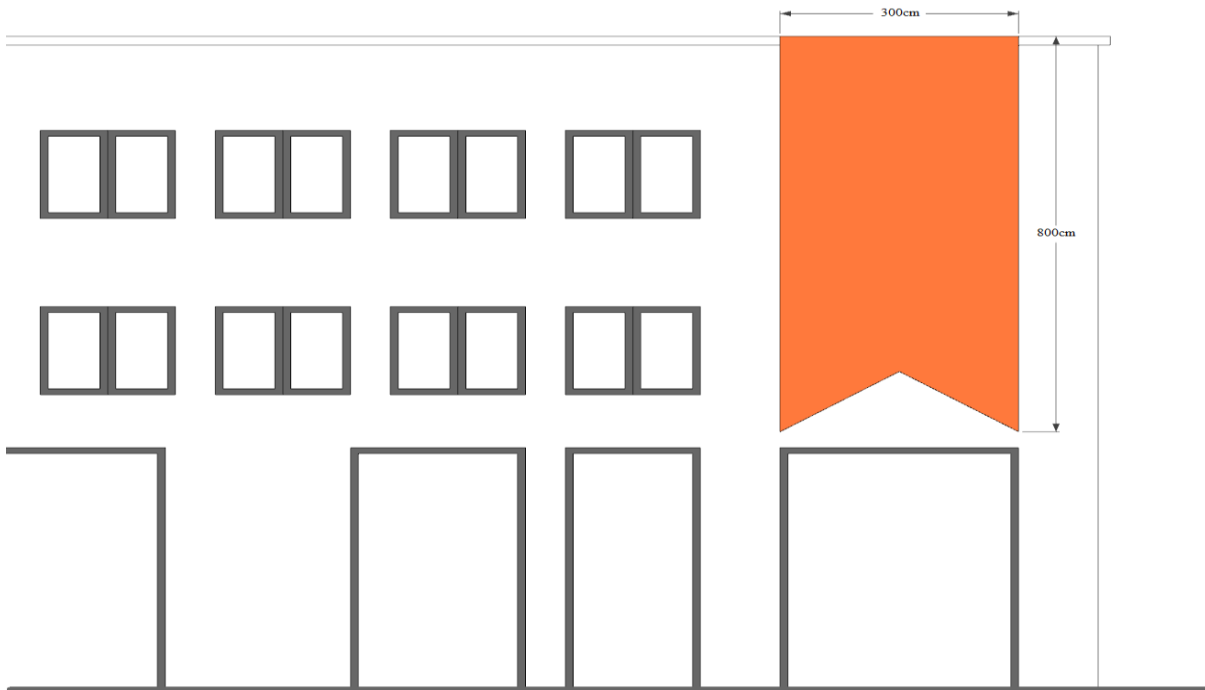

26.TABELE E VOGEL (40 tabela)

Tabela e vogel eshte objekt dekorativ per reklamimin e aktivitetit dhe sherben si dekor per aktivitetet ose datat e rendesishme per Bashkine Lezhe.

-Tabela e vogel vendoset ne shtyllat e ndricimit ku percaktohet nga bashkia Lezhe.
 -Tabelat e vogla jane me permasat 100cm lartesi dhe 50cm gjerresi, me 2 kapese per te qene solide dhe e punuar me kornize me profil 20x20mm dhe ne mes, ne pjesen reklamuese me llamarine 0.8mm.

-Kapja e tabelës behet me qafore llamarine ose me fashete metalike e ti beje balle ererave.
 -Printi reklamues i permasave 96x46cm duhet te jete me lazer dhe sipas kerkeses edhe fosforishent.

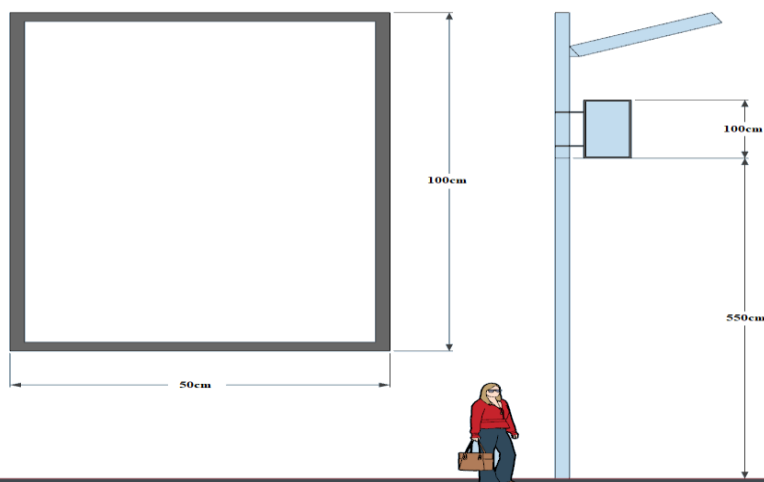

27.DEKORIMI I BIBLIOTEKES “AT GJERGJ FISHTA”

Dekorimi i Bibliotekes eshte pjese e ansamblit dekorativ te sheshit qendror te qytetit.

- Pallati I kultures duhet te dekorohet ne te gjithe perimetrin e kurores prej 88m/l me ndricim te ftohte varg me 20-25% blic , me distance te vargut zbrites 1m/l (trashesi), me largesi te vargut zbrites 10cm nga njeri tjetri dhe me 8-10 llamba per cdo varg.

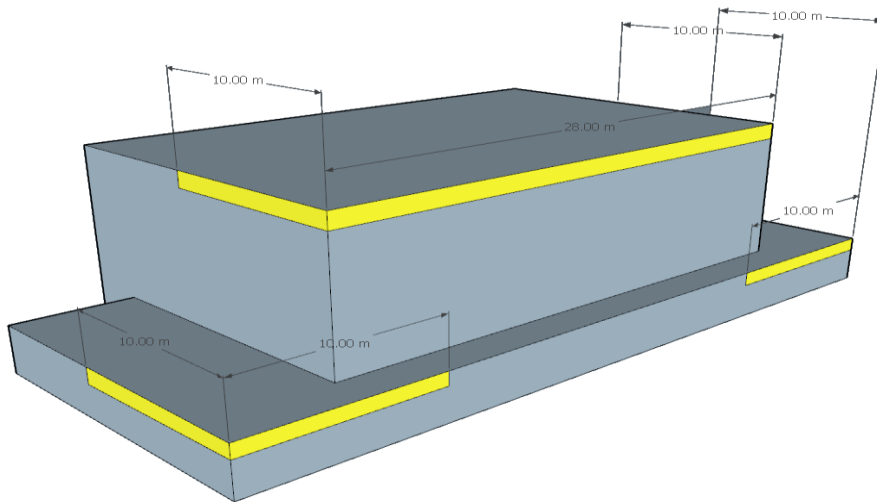

-Dekorimi i perimetrit te kurores se Bibliotekes duhet te behet me kapese nga lart poshte dhe te fiksohen me thumba ate vegjel per cdo varg vertical ne siperfaqen fundore te vargut ne mur per shkak te ererave.

28.VESHJE ARTISTIKE OSE SPORTIVE

-Veshjet artistikeose sportive jane veshje te perdorueshme 2-3 here, me material jot e kushtueshem qe perdoren zkonisht vetem per nje shfaqje ne rastet kur keto veshje perdoren artistikisht nga aktivitetet qe organizohen nga QKF ose pallati I kultures ne Bashkine Lezhe.

-Veshjet artistike ose sportive qe perdorent ne rastet e aktiviteteve sportive, duhet te jene te materialit sintetik, e masave te ndryshme per moshat e reja ose femije dhe e stampuar me logot sipas kerkeses nga Bashkia Lezhe.



29.DEKORIMI I PALLATIT TE KULTURES “DEDE NDUE LAZDRI”

Dekorimi i Pallatit te kultures ne sheshin ‘Gjergj Kastrioti’ eshte pjese e ansambllit dekorativ te sheshit qendror te qytetit.

-Pallati I kultures duhet te dekorohet ne te gjithe perimetrin e kurores prej 78m/l me ndricim te ftohte varg me 20-25% blic , me distance te vargut zbrites 1m/l (trashesi), me largesi te vargut zbrites 10cm nga njeri tjetri dhe me 8-10 llamba per cdo varg.

-Ne pjesen ballore, vendosen kembana ndricuese, 10 cope, te shperndara ne largesi te barabarte.

-Kembanat ndricuese duhet te jene me ndricim te ftohte me 20-25% blic, metalike te qendrueshme dhe te lehta me jo me pak se 120 llamba ndricuese varg ose rrjete.

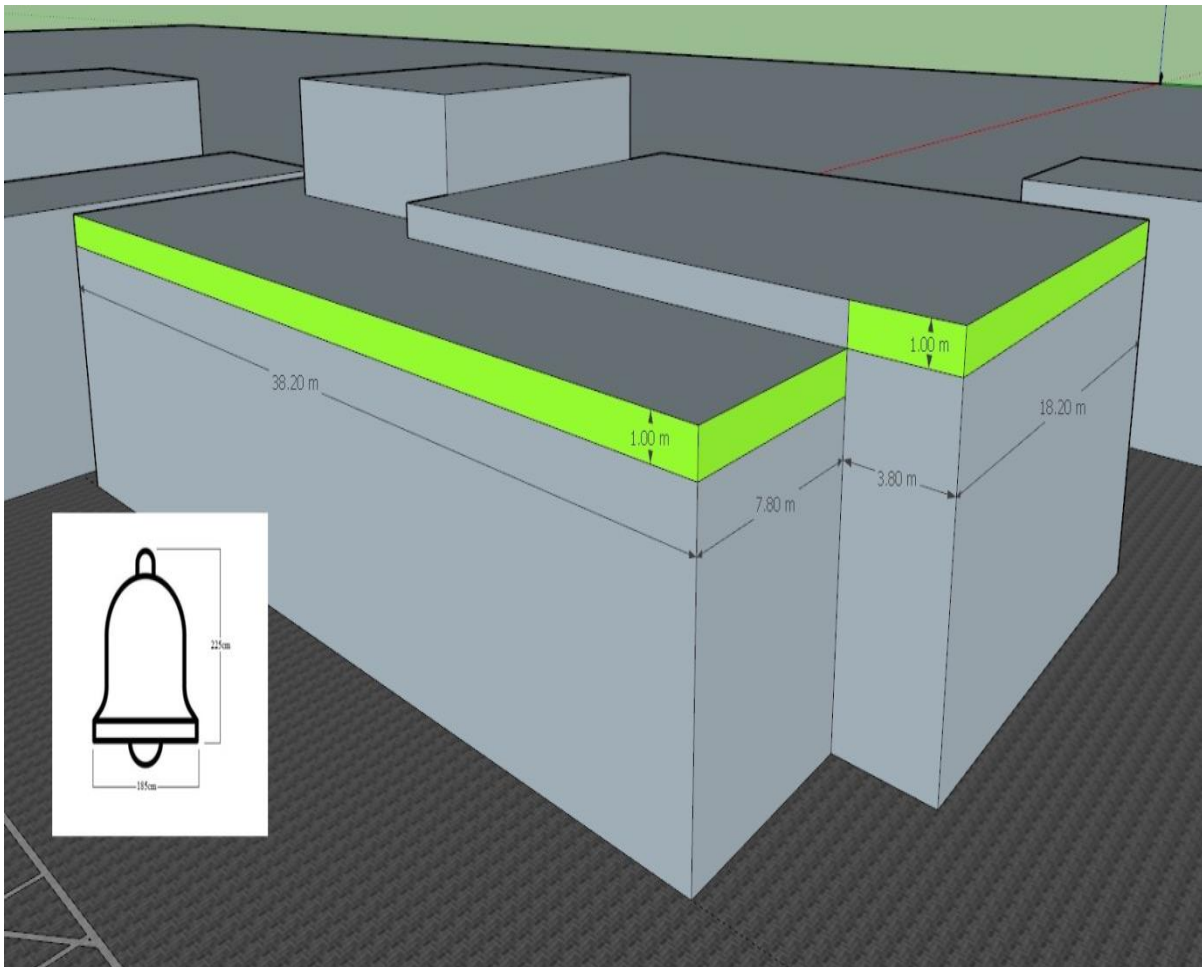

30.DEKORI I URES KRYESORE TE LEZHES

Dekorimi i ures kryesore ne qytetin e Lezhes eshte pjese e ambksamblit dekorativ te festave te fundvitit ne Bashkine Lezhe.

-Dekorimi i ures 150 m te gjate dhe 8m te gjere ne pjesen ku do dekorohet duhet te behet me ndricim varg.

-Ndricimi varg duhet te jete ndricim i ftohte me kabell gome te erret me jo me pak se 20-25% blic, jo me largesi me shume se 15cm nga llamba ne llambe dhe me kabell gome outdoor.

-Ndricimi ne uren e Lezhes duhet te vendoset ne menyre te tille qe te formesoje nje tavan dritash ne nje distance prej 8m/l dhe ne zbritje anesore nga 2m/l. vendosja e vargjeve duhet te jete seri ne te pakten 8 vargje dhe distance nga vargu ne varg nuk duhet te jete me shume se 80cm (sipas fotos meposhte).

-Vargjet ndricuese duhet te lidhen me kavo te qendrueshme celiku pergjate gjith perimetrit ne shtyllat e ndricimit publik ne ure, shtyllat duhet te perforcohen edhe ne kahun e kundert te peshes ne menyre te tille qe pasha e dekorit te mos krijoj problem.

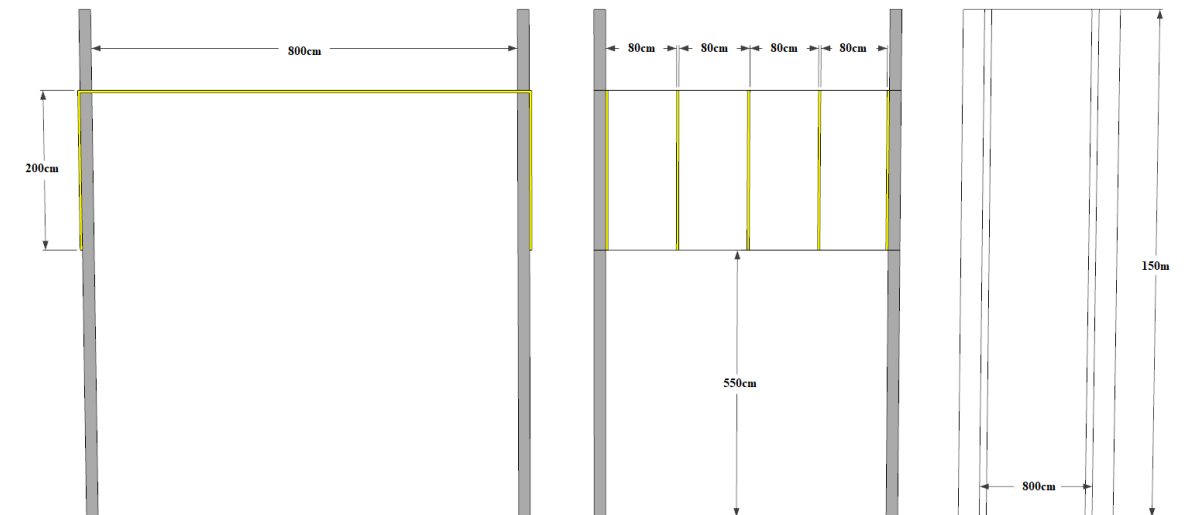

-Dekorimi me ndricim i ures duhet te behet me kabbell te eeret dhe fashetat lidhese duhet te jene plastike dhe po ashtu me ngjyre te erret.

-Kabbuli I celikut duhet te vendoset ne system horizontal dhe vertical ne 5pika nga fillimi ne fund pergjate 150m/l te ures.

-Pjesa me e ulet e tavanit te ndricuar duhet te permbushe standartet e qarkullimit rrugore dhe nuk duhet te jene me poshte se 550cm.

31.DEKORIMI I URAVE TE REJA MBI LUMIN DRIN

Dekorimi i dy urave mbi lumin Drin ben pjese ne amsamblin e dekorit te qytetit Lezhe. Me nje gjatesi ne perimetrin harkor prej 45 ml ne uren perball vendvarrimit te heroit kombetar Gjergj Kastrioti dhe 39 ml ne uren perball aneksit te stadiumit te futbollit ne qytetin e Lezhes.

-Ndricimi ne dy urat ne lumin Drin duhet te behet ne te gjithe perimetrin e kurores prej 84ml ne njerin krah dhe 84 ml ne krahun tjetër, ne total prej 168 ml, me ndricim te ftohte varg me 20-25% blic , me distance te vargut zbrates 1 ml (trashesi), me largesi te vargut zbrates 10 cm nga njeri tjetri dhe me 8-10 llamba per cdo varg.

-Vargu ndricues duhet te jete me ngjyre te bardhe i gomuar.

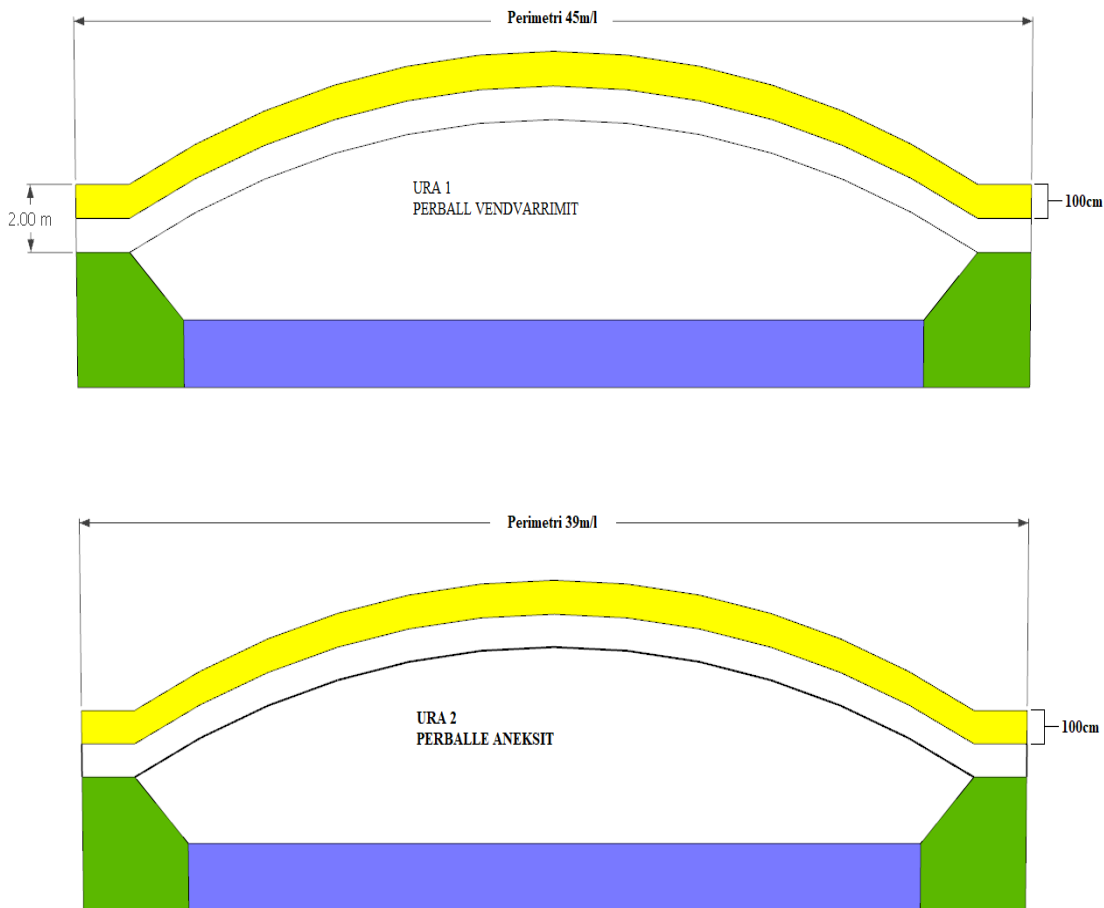

32.DEKORI I PEMEVE NE QYTETIN E LEZHES

Dekori i pemeve per festat e fundvitit eshte pjese e ansamblit dekorativ te zbukurimit ne qytetin e Lezhes, peme te tilla ne bulevardin “Gjergj Fishta” , sheshin “Gjergj Kastrioti” dhe lulishten “11 janari” jane 42 peme.

-Zbukurimi i pemeve permban dekorimin ne kurore dhe ne trungjet e pemeve aty ku perimetri e lejon, ne 22 peme dhe ne kuroren e pemes ne 20 peme ne sheshin Administrativ.

-Ndricimi i pemeve duhet te behet me ndricim varg, te ngrohte ose te ftohte sipas kerkeses, me kabell te erret dhe vendosja e vargut nuk duhet te krijoje nje distance me shume se 30 cm, ne rastet kur dekori behet ne trungun e pemes.

-Ne rastet kur dekori behet ne kuroren e pemes mund te perdoret edhe ndricimi rrjete si alternative me ndricim sipas kriterëve te cituara ne piken me siper.

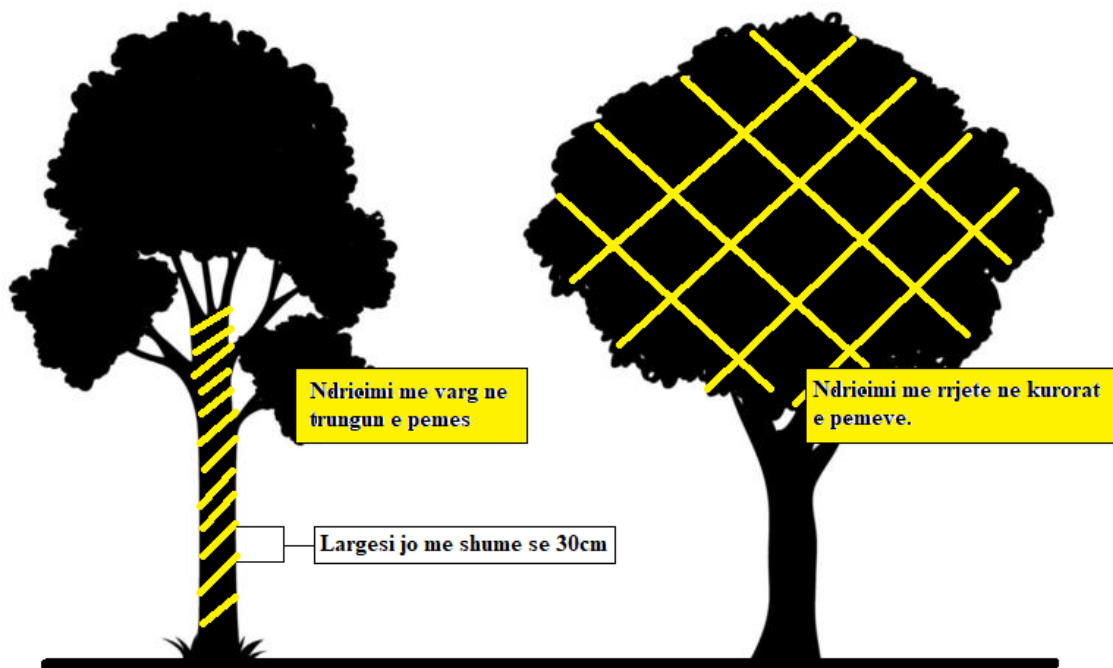

33.DEKORI I AMBIENTIT TE BRENDSEHEM NE BASHKINE LEZHE

Dekori i brendshme i hollit ne Bashkine Lezhe, eshte pjese e dekorit per festat e fundvitit I cili zgjat nga data 06 dhjetor deri ne data 06 janar te vitit pasardhes.

-Dekori permban dekorimin e parvazeve te qelqit pergjate shkalleve dhe ballkont te hollit me zburimet karakteristike dhe ndricim sipas tabelës me poshte.

-Vendosja e zburimeve te dekorit behet me ngjitese dhe kapese kaucuk, jo metalike dhe nuk lejohet te behen punime me tarpon apo cdo mjet tjetër qe cenon xhamin ose murin e institucionit.

EMERTIMI	NJESIA	SASIA
Galante (emitues bredhi)	ml	60
Top Plastik Dekorativ 10cm	cope	100
Top Plastik Dekorativ 8cm	cope	100
Top Plastik Dekorativ 15cm	cope	50
Top Plastik Dekorativ 20cm	cope	30
Fjongo Dekorative 10 cm	cope	100
Ndricues Varg I ngrohte me kabell te bardhe	m/l	90
Ndricues varg indor me ndricim te ngrohte	m/l	30
Peme Krishtlindjesh me diameter 200cm dhe me lartesi 400cm, artificiale me ngjyre jeshile	cope	1

34.DEKORIMI I LULISHTES

Dekorimi i lulishtes ne sheshin qendrorë “Gjergj Kastrioti” dhe perball bibliotekes “At Gjergj Fishta” me nje siperfaqe totale prej 4000 m2 eshte pjese e ansambllit te dekorit te qendres se qytetit.

-Dekori kompozohet ne terrenin me bar te lulishtes ne te cilin instalohen topa ndricues ne menyre te cregullt me njera tjetren.

-
- Topat ndricues duhet te jene 25-30 cope.
 - Topat ndricues duhet te kene diameter 50cm.
 - Topat ndricues duhet te kene konstrukcion metalik, me shufer te kalandruar jo me pak se 0.4mm dhe te lyer me boje hidroplastike per metal, per shkak te sigurise dhe qendrueshmerise.
 - Topat ndricues duhet te jene te ndricuar me ndricim te ftohte ose te ngrohte, ne varesi te kerkeses, me nje sasi prej jo me pak se 80 llamba ne top.
 - Globi ndricues duhet te kete ngjyre te bardhe si ne konstrukcion ashtu edhe ne telin qe lidh llambat me njera tjetren, kurse teli qe lidh energjine me topin duhet te jete me ngjyre te erret.

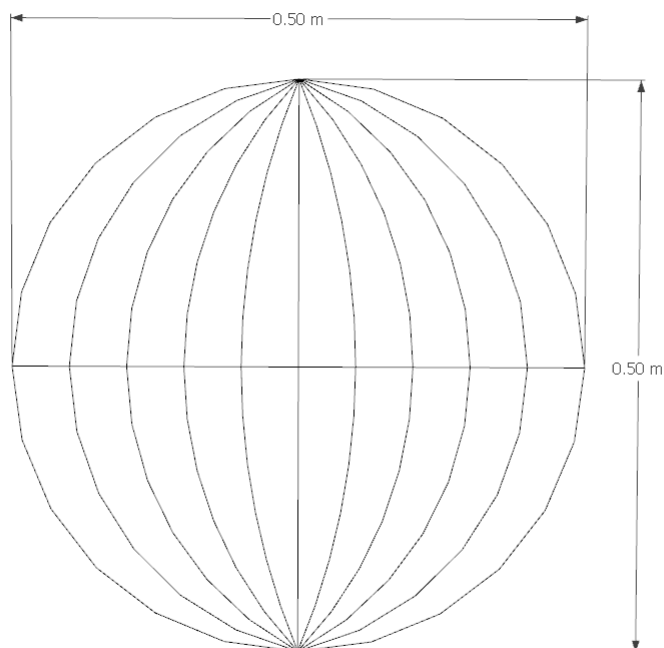

34.KARROCA E BABAGJYSHIT

Karroca e babagjyshit eshte object dekorativ, e cila sherben per amsamblin dekorativ te qytetit dhe si atraksion per argetimin e femijeve.

-Karroca e babagjushit eshte e permasave 220 cm gjatesi dhe 145 cm lartesi, gjeresia eshte 135 cm. sipas skemes se poshte paraqitur.

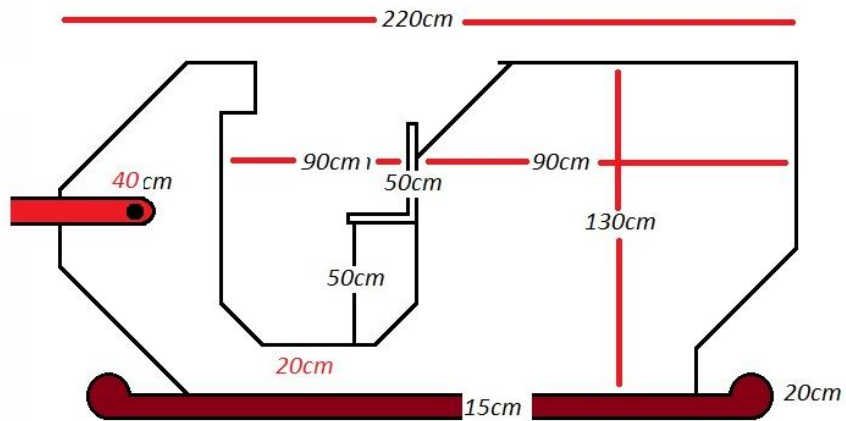

-Karroca eshte me material druri dhe e veshur me adeziv ngjyre te kuqe me floke bore te stampuar.

-Karroca ka 6 drere metalik te permasave reale te drerit, me ndricim te ftohte led me jo me pak se 20% blic.

-Vendosja kompozohet sipas skemes me poshte.

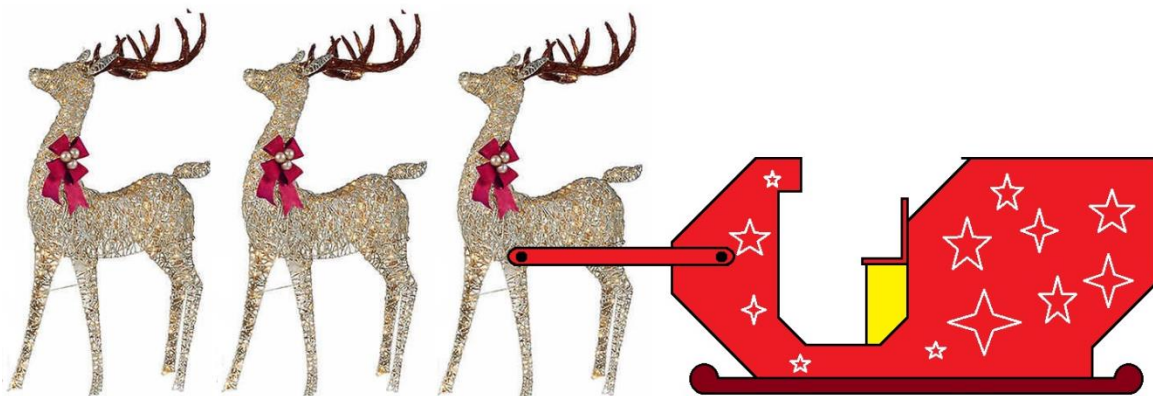

Shtojca 6

(Shtojcë për t'u plotësuar nga Autoriteti/Enti Kontraktor)

(Kjo Shtojcë në rastin e Marrëveshjes Kuadër do të plotësohet nga autoriteti/enti kontraktor vetëm gjatë rihapjes së procesit të mini-konkursit)

FORMULARI I SHËRBIMEVE DHE GRAFIKUT TË EKZEKUTIMIT**Shërbimi që kërkohet:****Afatet e ekzekutimit:** Sipas Termave të referencës

1.DITA OLIMPIKE				
PERSHKRIMI I SHERBIMIT	SASIA	CMIMI	VLERA PER 1 VIT	VLERA PER 3 VITE
KARRIGE CEREMONIALE PER AKTIVITETE	50			
LED WALL DHE SKENE 4X3	1			
		TOTAL		

2.FESTIVALI I KENGES PER FEMIJE				
PERSHKRIMI I SHERBIMIT	SASIA	CMIMI	VLERA PER 1 VIT	VLERA PER 3 VITE
FONI 8000-10000 WAT	1			
BANER 4x3	1			
KOSTUME ARTISTIKE DHE SPORTIVE	30			
CERTEFIKATE	3			
KUPE	1			
		TOTAL		

3.KONKURSI I INSTRUMENTISTEVE TE RINJE				
PERSHKRIMI I SHERBIMIT	SASIA	CMIMI	VLERA PER 1 VIT	VLERA PER 3 VITE
FONI 3000-5000 WAT	1			
BANER 4x3	1			
KUPE	3			
MEDALJE	9			
		TOTAL		

4.LEZHA TALENT SHOW				
PERSHKRIMI I SHERBIMIT	SASIA	CMIMI	VLERA PER 1 VIT	VLERA PER 3 VITE
LED WALL DHE SKENE 4X3	1			
MEDALJE	10			
		TOTAL		

5.LEZHA MUSIC FEST				
PERSHKRIMI I SHERBIMIT	SASIA	CMIMI	VLERA PER 1 VIT	VLERA PER 3 VITE

FONI 3000-5000 WAT	1			
BANER 4x3	1			
BANER 2x3	1			
			TOTAL	

6.KAMPIONATI I PING PONGUT

PERSHKRIMI I SHERBIMIT	SASIA	CMIMI	VLERA PER 1 VIT	VLERA PER 3 VITE
BANER 2x3	1			
KUPE	1			
MEDALJE	12			
			TOTAL	

7.KAMPIONATI I SHAHUT

PERSHKRIMI I SHERBIMIT	SASIA	CMIMI	VLERA PER 1 VIT	VLERA PER 3 VITE
BANER 4x3	1			
KUPE	1			
MEDALJE	4			
			TOTAL	

8.BEACH VOLLEY

PERSHKRIMI I SHERBIMIT	SASIA	CMIMI	VLERA PER 1 VIT	VLERA PER 3 VITE
FONI 3000-5000 WAT	1			
BANER 2x3	1			
KUPE	1			
MEDALJE	6			
			TOTAL	

9.GARAT ME KAJAKE

PERSHKRIMI I SHERBIMIT	SASIA	CMIMI	VLERA PER 1 VIT	VLERA PER 3 VITE
BANER 4x3	1			
KUPE	1			
MEDALJE	4			
			TOTAL	

10.KAMPIONATI I VOLEIBOLLIT TE INSTITUCIONEVE

PERSHKRIMI I SHERBIMIT	SASIA	CMIMI	VLERA PER 1 VIT	VLERA PER 3 VITE
BANER 2x3	1			
KOSTUME SPORTIVE	8			
KUPE	1			
MEDALJE	28			
			TOTAL	

11.KAMPIONATI I FUTBOLLIT				
PERSHKRIMI I SHERBIMIT	SASIA	CMIMI	VLERA PER 1 VIT	VLERA PER 3 VITE
FONI 3000-5000 WAT	2			
BANER 4x3	1			
KUPE	3			
MEDALJE	24			
		TOTAL		

12.MARATONA E SHKOLLAVE				
PERSHKRIMI I SHERBIMIT	SASIA	CMIMI	VLERA PER 1 VIT	VLERA PER 3 VITE
BANER 4x3	1			
KUPE	1			
MEDALJE	4			
		TOTAL		

13.MARATONA SENSIBILIZUESE ME BICIKLETA				
PERSHKRIMI I SHERBIMIT	SASIA	CMIMI	VLERA PER 1 VIT	VLERA PER 3 VITE
BANER 4x3	1			
KUPE	1			
MEDALJE	4			
		TOTAL		

14.KAMPIONATI I BASKETBOLLIT				
PERSHKRIMI I SHERBIMIT	SASIA	CMIMI	VLERA PER 1 VIT	VLERA PER 3 VITE
BANER 2x3	1			
KUPE	1			
MEDALJE	22			
		TOTAL		

15.DITA E FEMIJEVE ME AFTESI NDRYSHE				
PERSHKRIMI I SHERBIMIT	SASIA	CMIMI	VLERA PER 1 VIT	VLERA PER 3 VITE
BANER 4x3	1			
MEDALJE	14			
		TOTAL		

16.DITA E SHKOPIT TE BARDHE, TE VERBERIT				
PERSHKRIMI I SHERBIMIT	SASIA	CMIMI	VLERA PER 1 VIT	VLERA PER 3 VITE
BANER 2x3	1			
		TOTAL		

17.DITA E RINISE				
-------------------------	--	--	--	--

PERSHKRIMI I SHERBIMIT	SASIA	CMIMI	VLERA PER 1 VIT	VLERA PER 3 VITE
KARRIGE CEREMONIALE PER AKTIVITETE	35			
FONI 3000-5000 WAT	1			
BANER 2x3	1			
		TOTAL		

18.FUSHATE SENSIBILIZUESE PER MJEDISIN

PERSHKRIMI I SHERBIMIT	SASIA	CMIMI	VLERA PER 1 VIT	VLERA PER 3 VITE
ROLL UP	1			
		TOTAL		

19.KONKURS DEBATI ME TE RINJTE

PERSHKRIMI I SHERBIMIT	SASIA	CMIMI	VLERA PER 1 VIT	VLERA PER 3 VITE
KARRIGE CEREMONIALE PER AKTIVITETE	245			
FONI 3000-5000 WAT	1			
BANER 4x3	1			
CERTEFIKATE	25			
KUPE	3			
		TOTAL		

20.ART FEST LISSUS

PERSHKRIMI I SHERBIMIT	SASIA	CMIMI	VLERA PER 1 VIT	VLERA PER 3 VITE
LED WALL DHE SKENE 4X3	1			
FONI 8000-10000 WAT	1			
PLLAKADE PER FITUESIT E KONKURSEVE	2			
BANER 4x3	1			
BANER 2x3	1			
ROLL UP	1			
KOSTUME ARTISTIKE DHE SPORTIVE	9			
CERTEFIKATE	7			
KUPE	1			
MEDALJE	3			
		TOTAL		

21.DITA E VERES

PERSHKRIMI I SHERBIMIT	SASIA	CMIMI	VLERA PER 1 VIT	VLERA PER 3 VITE
KARRIGE CEREMONIALE PER AKTIVITETE	35			
FONI 3000-5000 WAT	1			
BANER 2x3	1			
		TOTAL		

22.SHENJTERIMI I NENE TEREZES				
PERSHKRIMI I SHERBIMIT	SASIA	CMIMI	VLERA PER 1 VIT	VLERA PER 3 VITE
KARRIGE CEREMONIALE PER AKTIVITETE	35			
FONI 3000-5000 WAT	1			
BANER 2x3	1			
		TOTAL		

23.AKTIVITETI "AT'GJERGJ FISHTA"				
PERSHKRIMI I SHERBIMIT	SASIA	CMIMI	VLERA PER 1 VIT	VLERA PER 3 VITE
KARRIGE CEREMONIALE PER AKTIVITETE	350			
LED WALL DHE SKENE 4X6	1			
FONI 8000-10000 WAT	1			
		TOTAL		

24.ROCK FESTIVAL				
PERSHKRIMI I SHERBIMIT	SASIA	CMIMI	VLERA PER 1 VIT	VLERA PER 3 VITE
KARRIGE CEREMONIALE PER AKTIVITETE	390			
LED WALL DHE SKENE 4X6	1			
FONI25000-30000 WAT	1			
BANER 4x3	2			
		TOTAL		

25.TEATRI POETIK				
PERSHKRIMI I SHERBIMIT	SASIA	CMIMI	VLERA PER 1 VIT	VLERA PER 3 VITE
BANER 4x3	1			
KOSTUME ARTISTIKE	8			
		TOTAL		

26.FESTIVALI "AMSAMBLI CIFTELIA"				
PERSHKRIMI I SHERBIMIT	SASIA	CMIMI	VLERA PER 1 VIT	VLERA PER 3 VITE
KARRIGE CEREMONIALE PER AKTIVITETE	30			
FONI 3000-5000 WAT	1			
BANER 4x3	1			
KOSTUME ARTISTIKE	6			
		TOTAL		

27.FESTA E 28 DHE 29 NENTORIT				
PERSHKRIMI I SHERBIMIT	SASIA	CMIMI	VLERA PER 1 VIT	VLERA PER 3 VITE

KURORE PER CEREMONI ZYRTARE	12			
KARRIGE CEREMONIALE PER AKTIVITETE	15			
FONI 3000-5000 WAT	1			
		TOTAL		

28.E SHTUNA NE FESTE

PERSHKRIMI I SHERBIMIT	SASIA	CMIMI	VLERA PER 1 VIT	VLERA PER 3 VITE
FONI 3000-5000 WAT	2			
BANER 2x3	1			
TEZGA	8			
		TOTAL		

29.HAPJA E SEZONIT TURISTIK

PERSHKRIMI I SHERBIMIT	SASIA	CMIMI	VLERA PER 1 VIT	VLERA PER 3 VITE
LED WALL DHE SKENE 4X6	1			
LED WALL DHE SKENE 4X3	1			
FONI 8000-10000 WAT	2			
TEZGA	31			
		TOTAL		

30.FESTIVALI E GASTRONOMISE

PERSHKRIMI I SHERBIMIT	SASIA	CMIMI	VLERA PER 1 VIT	VLERA PER 3 VITE
LED WALL DHE SKENE 4X3	1			
FONI 8000-10000 WAT	1			
TEZGA MADHE	24			
		TOTAL		

31.FESTIVALI TIPOLOGJIK I RAPSODEVE

PERSHKRIMI I SHERBIMIT	SASIA	CMIMI	VLERA PER 1 VIT	VLERA PER 3 VITE
KARRIGE CEREMONIALE PER AKTIVITETE	420			
FONI 8000-10000 WAT	1			
BANER 4x3	1			
		TOTAL		

32.DITA E SHTEGTAREVE

PERSHKRIMI I SHERBIMIT	SASIA	CMIMI	VLERA PER 1 VIT	VLERA PER 3 VITE
LED WALL DHE SKENE 4X6	1			
LED WALL DHE SKENE 4X3	2			
FONI 3000-5000 WAT	2			
FONI 8000-10000 WAT	2			
FONI25000-30000 WAT	1			

BANER 4x3	1			
CERTEFIKATE	10			
		TOTAL		

33.AKTIVITETE PROMOVIMI DHE INFORMIMI

PERSHKRIMI I SHERBIMIT	SASIA	CMIMI	VLERA PER 1 VIT	VLERA PER 3 VITE
KARRIGE CEREMONIALE PER AKTIVITETE	400			
ROLL UP	2			
		TOTAL		

34.PERKUJTIMI I 17 JANARIT, VDEKJA E HEROIT TONE KOMBETAR, GJERGJ KASTRIOTI

PERSHKRIMI I SHERBIMIT	SASIA	CMIMI	VLERA PER 1 VIT	VLERA PER 3 VITE
KURORE PER CEREMONI ZYRTARE	7			
KARRIGE CEREMONIALE PER AKTIVITETE	40			
		TOTAL		

35.AKTIVITETI I 2 MARSIT

PERSHKRIMI I SHERBIMIT	SASIA	CMIMI	VLERA PER 1 VIT	VLERA PER 3 VITE
KURORE PER CEREMONI ZYRTARE	6			
KARRIGE CEREMONIALE PER AKTIVITETE	420			
LED WALL DHE SKENE 4X6	1			
FONI 8000-10000 WAT	1			
		TOTAL		

36.CMIMET "AT ZEF PELLUMBI"

PERSHKRIMI I SHERBIMIT	SASIA	CMIMI	VLERA PER 1 VIT	VLERA PER 3 VITE
LED WALL DHE SKENE 4X3	1			
FONI 3000-5000 WAT	1			
PLLAKADE PER FITUESIN E KONKURSIT	3			
		TOTAL		

37.DEKORI I FESTAVE TE FUNDVITIT

PERSHKRIMI I SHERBIMIT	SASIA	CMIMI	VLERA PER 1 VIT	VLERA PER 3 VITE
PERMA QENDRORE E KRISHTLINDJES (set dekorimi)	1			
HARKU DEKORATIV NE HYRJE (set dekorimi)	1			
SHTEPJA E BABAGJYSHIT (Objekt i dekoruar)	1			

FASHAT NDRICUESE (60 cope)	1			
DEKORIMI I GODINES SE BASHKISE LEZHE	1			
GLOBI NDRICUES	1			
TUNELI NDRICUES	1			
VITI RI 2023	1			
DEKORIMI I BIBLIOTEKES "AT GJERGJ FISHTA"	1			
DHURATA	1			
KARROCA E BABAGJYSHIT	1			
DEKORIMI I PALLATIT TE KULTURES "DEDE NDUE LAZRI	1			
DEKORIMI I URES KRYESORE TE LEZHES	1			
DEKORIMI I URAVE TE REJA MBI LUMIN DRIN	1			
DEKORI I PEMEVE TE QYTETIT TE LEZHES	1			
DEKORI I AMBIENTEVE TE BRENDSHME TE BASHKISE LEZHE	1			
DEKORI I LULISHTES	1			
		TOTAL		

38.DEKORI NE TABELEN E MADHE

PERSHKRIMI I SHERBIMIT	SASIA	CMIMI	VLERA PER 1 VIT	VLERA PER 3 VITE
PERKUJTIMI I 17 JANARIT	1			
KUVENDI I LEZHES, 2 MARS	1			
CMIMI "AT ZEF PELLUMBI", 20 SHKURT	1			
FESTIVALI E GASTRONOMISE, 6 MAJ	1			
DITA E SHTEGTAREVE, 15 GUSHT	1			
SHENJTERIMI I NENE TEREZES, 5 SHTATOR	1			
AKTIVITETI "AT'GJERGJ FISHTA", 23 TETOR	1			
FESTA E 28 DHE 29 NENTORIT	1			
ROCK FESTIVAL, 19 KORRIK	1			
DITA E VERES, 14 MARS	1			
DITA E RINISE, 8 DHJETOR	1			
		TOTAL		

39.DEKORI NE TABELAT E VOGLA (40 TABELA)

PERSHKRIMI I SHERBIMIT	SASIA	CMIMI	VLERA PER 1 VIT	VLERA PER 3 VITE
------------------------	-------	-------	-----------------	------------------

KUVENDI I LEZHES 2 MARS	40			
FESTA E 28 DHE 29 NENTORIT	40			
		TOTAL		
40. DEKORI I QYTETIT ME FLAMURE				
PERSHKRIMI I SHERBIMIT	SASIA	CMIMI	VLERA PER 1 VIT	VLERA PER 3 VITE
FLAMUR CEREMONIAL HORIZONTAL	5			
FLAMUR CEREMONIAL VEERTIKAL	40			
FLAMUR STANDART	100			
FLAMUR TAVOLINE	50			
		TOTAL		
			VLERA PER 1 VIT	VLERA PER 3 VITE
TOTALI PA TVSH 1-40				

Shtojca 7

(Shtojcë për t'u plotësuar nga Autoriteti/Enti Kontraktor)

FORMULARI I TERMAVE TË REFERENCËS

Objekti dhe qëllimi i shërbimeve:

Detyrat:

Shpërndarja:

Vendi i kryerjes së shërbimeve:

II. TERMA E REFERENCES

1. DITA OLIMPIKE

DATA E ZHVILLIMIT TE AKTIVITETIT	23 QERSHOR
ORA E ZHVILLIMIT TE AKTIVITETIT	17:00
VENDI I ZHVILLIMIT TE AKTIVITETIT	SHESHI "GJERGJ KASTRIOTI"

Dita olimpikë është një aktivitet që mbahet në datë 23 qershor, ditën nderkombetare olimpikë. Aktiviteti ka si qëllim promovimin nepermjet ekzibicioneve sportive të të gjithë sporteve të qytetit të Lezhës, kryesisht sportet e femijeve. Ky aktivitet zhvillohet në sheshin "Gjergj Kastrioti", të qytetit të Lezhës.

Kontraktori, duhet të sigurohet që shërbimi i kërkuar të jetë gati të paktën 3 ore përpara orarit të percaktuar për nisjen e aktivitetit me qëllim që organizatorët e eventit të bëjnë përgatitjet e nevojshme.

Kontraktori duhet të ketë vendosur në vendin e percaktuar nga AK, 50 karrige ceremoniale, një led wall dhe skenë 4x3.

Kontraktori kujdeset që infrastruktura e mesiperme të jetë gati të paktën 3 ore përpara orarit të percaktuar për nisjen e aktivitetit duke siguruar që kjo infrastrukturë të jetë sipas specifikimeve teknike. Brenda orarit të mesiperme duhet të ketë mbaruar të gjitha provat teknike dhe shërbimi të jetë gati për organizatorët e eventit(AK).

2. FESTIVALI I KENGES PËR FEMIJE

DATA E ZHVILLIMIT TE AKTIVITETIT	TETOR
ORA E ZHVILLIMIT TE AKTIVITETIT	(Data dhe ora do të njoftohet nga AK)
VENDI I ZHVILLIMIT TE AKTIVITETIT	QKF

Aktiviteti është aktivitet një ditë, i përvitshëm dhe zhvillohet në ambientet e QKF Lezhë në muajin tetor .

AK do të njoftojë kontraktorin për orën dhe datën e aktivitetit, i cili duhet të sigurohet që shërbimi i kërkuar të jetë gati të paktën 60 minuta përpara orarit të percaktuar për nisjen e aktivitetit.

Kontraktori duhet të ketë vendosur në vendin e percaktuar nga AK të paktën një foni me kapacitet 8000-10000 WAT, një baner 4x3, 30 kostume artistike dhe sportive, 3 certifikata dhe një kupe.

Kontraktori kujdeset që infrastruktura e mesiperme të jetë gati të paktën 60 minuta përpara orarit të percaktuar për nisjen e aktivitetit duke siguruar që kjo infrastrukturë të jetë sipas specifikimeve teknike. Brenda orarit të mesiperme duhet të ketë mbaruar të gjitha provat teknike dhe shërbimi të jetë gati për organizatorët e eventit(AK).

3. KONKURSI I INSTRUMENTISTEVE TË RINJË

DATA E ZHVILLIMIT TE AKTIVITETIT	MAJ
ORA E ZHVILLIMIT TE AKTIVITETIT	(Data dhe ora do të njoftohet nga AK)
VENDI I ZHVILLIMIT TE AKTIVITETIT	QKF

Aktiviteti është një aktivitet i përvitshëm, një ditë dhe zhvillohet në ambientet e QKF Lezhë në muajin Maj.

AK do të njoftojë kontraktorin për orën dhe datën e aktivitetit, i cili duhet të sigurohet që shërbimi është kërkuar të jetë gati të pakten 60 minuta përpara orarit të përcaktuar për nisjen e aktivitetit.

Kontraktori duhet të ketë vendosur në vendin e përcaktuar nga AK të pakten një foni me kapacitet 3000-5000 WAT, një baner 4x3, 3 kupa dhe 9 medalje.

Kontraktori kujdeset që infrastruktura e mesipërme të jetë gati të pakten 60 minuta përpara orarit të përcaktuar për nisjen e aktivitetit duke siguruar që kjo infrastrukturë të jetë sipas specifikimeve teknike. Brenda orarit të mesipërme duhet të ketë mbaruar të gjitha provat teknike dhe shërbimi të jetë gati për organizatorët e eventit(AK).

4. LEZHA TALENT SHOW

DATA E ZHVILLIMIT TE AKTIVITETIT	QERSHOR
ORA E ZHVILLIMIT TE AKTIVITETIT	(Data dhe ora do të njoftohet nga AK)
VENDI I ZHVILLIMIT TE AKTIVITETIT	QKF

Aktiviteti është i përvitshëm, një ditë dhe zhvillohet në ambientet e QKF Lezhë në muajin Qershor. AK do të njoftojë kontraktorin për orën dhe datën e aktivitetit, i cili duhet të sigurohet që shërbimi është kërkuar të jetë gati të pakten 60 minuta përpara orarit të përcaktuar për nisjen e aktivitetit.

Kontraktori duhet të ketë vendosur në vendin e përcaktuar nga AK, një led wall dhe skenë 4x3, si dhe 10 medalje.

Kontraktori kujdeset që infrastruktura e mesipërme të jetë gati të pakten 60 minuta përpara orarit të përcaktuar për nisjen e aktivitetit duke siguruar që kjo infrastrukturë të jetë sipas specifikimeve teknike. Brenda orarit të mesipërme duhet të ketë mbaruar të gjitha provat teknike dhe shërbimi të jetë gati për organizatorët e eventit(AK).

5. LEZHA MUSIC FEST

DATA E ZHVILLIMIT TE AKTIVITETIT	7 MARS
ORA E ZHVILLIMIT TE AKTIVITETIT	14:00
VENDI I ZHVILLIMIT TE AKTIVITETIT	QKF

Aktiviteti zhvillohet në ambientet e QKF Lezhë me datën 7 Mars ora 14:00

Kontraktori, duhet të sigurohet që shërbimi është kërkuar të jetë gati të pakten 4 orë përpara orarit të përcaktuar për nisjen e aktivitetit me qëllim që organizatorët e eventit të bëjnë përgatitjet e nevojshme.

Kontraktori duhet të ketë vendosur në vendin e përcaktuar nga AK, një foni 3000-5000 WAT, një baner 4x3, si dhe një baner 3x2.

Kontraktori kujdeset që infrastruktura e mesipërme të jetë gati të pakten 4 orë përpara orarit të përcaktuar për nisjen e aktivitetit duke siguruar që kjo infrastrukturë të jetë sipas specifikimeve teknike. Brenda orarit të mesipërme duhet të ketë mbaruar të gjitha provat teknike dhe shërbimi të jetë gati për organizatorët e eventit(AK).

6. KAMPIONATI I PING PONGUT

DATA E ZHVILLIMIT TE AKTIVITETIT	KORRIK(data do të njoftohet nga AK)
ORA E ZHVILLIMIT TE AKTIVITETIT	(ora do të njoftohet nga AK)
VENDI I ZHVILLIMIT TE AKTIVITETIT	LEZHE

Kampionati i ping-pong është aktivitet sportiv që zhvillohet çdo vit nga Bashkia Lezhë. Kampionati zhvillohet në muajin korrik në qytetin e Lezhës

AK do të njoftojë kontraktorin për orën dhe datën e aktivitetit, i cili duhet të sigurohet që shërbimi është kërkuar të jetë gati të pakten 60 minuta përpara orarit të përcaktuar për nisjen e aktivitetit.

Kontraktori duhet të ketë vendosur në vendin e përcaktuar nga AK, një baner 2x3, një kupe, si dhe 12 medalje.

Kontraktori kujdeset qe infrastruktura e mesiperme te jete gati te pakten 60 minuta perpara orarit te percaktuar per nisjen e aktivitetit duke siguruar qe kjo infrastrukture te jete sipas specifikimeve teknike.

7. KAMPIONATI I SHAHUT

DATA E ZHVILLIMIT TE AKTIVITETIT	MARS(data do te njoftohet nga AK)
ORA E ZHVILLIMIT TE AKTIVITETIT	(ora do te njoftohet nga AK)
VENDI I ZHVILLIMIT TE AKTIVITETIT	LEZHE

Kampionati i shahut eshte aktivitet qe zhvillohet cdo vit nga Bashkia Lezhe. Kampionati zhvillohet ne muajn Mars ne qytetin e Lezhes.

AK do te njoftoje kontraktorin per oren dhe daten e aktivitetit, i cili duhet te sigurohet qe sherbimi e kerkuar te jete gati te pakten 60 minuta perpara orarit te percaktuar per nisjen e aktivitetit.

Kontraktori duhet te kete vendosur ne vendin e percaktuar nga AK, nje baner 4x3, nje kupe, si dhe 4 medalje.

Kontraktori kujdeset qe infrastruktura e mesiperme te jete gati te pakten 60 minuta perpara orarit te percaktuar per nisjen e aktivitetit duke siguruar qe kjo infrastrukture te jete sipas specifikimeve teknike.

8. BEACH VOLLEY

DATA E ZHVILLIMIT TE AKTIVITETIT	KORRIK(data do te njoftohet nga AK)
ORA E ZHVILLIMIT TE AKTIVITETIT	(ora do te njoftohet nga AK)
VENDI I ZHVILLIMIT TE AKTIVITETIT	PLAZHI SHENGJIN

Kampionati i “Beach Volley” eshte nje aktivitet sportiv, i pervitshem qe zhvillohet nga Bashkia Lezhe ne plazhin e Shengjinit.

Aktiviteti ka qellim promovimin e sportit dhe zhvillohet mes ekipeve qe krijohen ne plazhe, turiste dhe qytetare te Bashkise Lezhe.

AK do te njoftoje kontraktorin per oren dhe daten e aktivitetit, i cili duhet te sigurohet qe sherbimi e kerkuar te jete gati te pakten 60 minuta perpara orarit te percaktuar per nisjen e aktivitetit.

Kontraktori duhet te kete vendosur ne vendin e percaktuar nga AK, nje foni 3000-5000 WAT, nje baner 2x3, nje kupe, si dhe 6 medalje.

Kontraktori kujdeset qe infrastruktura e mesiperme te jete gati te pakten 60 minuta perpara orarit te percaktuar per nisjen e aktivitetit duke siguruar qe kjo infrastrukture te jete sipas specifikimeve teknike.

9. GARAT ME KAJAKE

DATA E ZHVILLIMIT TE AKTIVITETIT	QERSHOR(data do te njoftohet nga AK)
ORA E ZHVILLIMIT TE AKTIVITETIT	(ora do te njoftohet nga AK)
VENDI I ZHVILLIMIT TE AKTIVITETIT	LUMI DRIN, QYTETI LEZHE

“Garat me kajake” eshte aktivitet sportiv qe zhvillohet cdo vit nga Bashkia Lezhe. Garat zhvillohen ne muajin Qershor ne lumin Drin, ne qytetin e Lezhes.

AK do te njoftoje kontraktorin per oren dhe daten e aktivitetit, i cili duhet te sigurohet qe sherbimi e kerkuar te jete gati te pakten 60 minuta perpara orarit te percaktuar per nisjen e aktivitetit.

Kontraktori duhet te kete vendosur ne vendin e percaktuar nga AK, nje baner 4x3, nje kupe, si dhe 4 medalje.

Kontraktori kujdeset qe infrastruktura e mesiperme te jete gati te pakten 60 minuta perpara orarit te percaktuar per nisjen e aktivitetit duke siguruar qe kjo infrastrukture te jete sipas specifikimeve teknike.

10. KAMPIONATI I VOLEIBOLLIT TE INSTITUCIONEVE

DATA E ZHVILLIMIT TE AKTIVITETIT	(Data do te njoftohet nga AK)
ORA E ZHVILLIMIT TE AKTIVITETIT	(Ora do te njoftohet nga AK)
VENDI I ZHVILLIMIT TE AKTIVITETIT	PALESTRA "BESELIDHJA"

Kampionati i voleibollit te institucioneve eshte aktivitet sportiv qe zhvillohet cdo vit nga Bashkia Lezhe.

Ky kampionat eshte nje gare, ne sportin e voleibollit me pjesemarres nga perfaqesuesit e institucioneve rajonale dhe vendore, e cila zhvillohet ne palestrat e shkolles "Beselidhja" dhe gjimnazit "Hydajet Lezha".

AK do te njoftoje kontraktorin per oren dhe daten e aktivitetit, i cili duhet te sigurohet qe sherbimi e kerkuar te jete gati te pakten 60 minuta perpara orarit te percaktuar per nisjen e aktivitetit.

Kontraktori duhet te kete vendosur ne vendin e percaktuar nga AK, nje baner 2x3, 8 kostume sportive, nje kupe, si dhe 28 medalje.

Kontraktori kujdeset qe infrastruktura e mesiperme te jete gati te pakten 60 minuta perpara orarit te percaktuar per nisjen e aktivitetit duke siguruar qe kjo infrastrukture te jete sipas specifikimeve teknike.

11. KAMPIONATI I FUTBOLLIT

DATA E ZHVILLIMIT TE AKTIVITETIT	TETOR (ora do te njoftohet nga AK)
ORA E ZHVILLIMIT TE AKTIVITETIT	(ora do te njoftohet nga AK)
VENDI I ZHVILLIMIT TE AKTIVITETIT	KALCETO

Kampionati i futbollit eshte aktivitet sportiv qe zhvillohet cdo vit nga Bashkia Lezhe. Ky kampionat eshte nje turne mes skuadrave te futbollit te Njesive Administrative.

Aktiviteti zhvillohet ne kalcetot private qe ndodhen ne territorin brenda Bashkise Lezhe.

AK do te njoftoje kontraktorin per oren dhe daten e aktivitetit, i cili duhet te sigurohet qe sherbimi e kerkuar te jete gati te pakten 60 minuta perpara orarit te percaktuar per nisjen e aktivitetit.

Kontraktori duhet te kete vendosur ne vendin e percaktuar nga AK, dy foni 3000-5000 WAT, dy baner 4x3, nje baner 2x3, tre kupa, si dhe 24 medalje.

Kontraktori kujdeset qe infrastruktura e mesiperme te jete gati te pakten 60 minuta perpara orarit te percaktuar per nisjen e aktivitetit duke siguruar qe kjo infrastrukture te jete sipas specifikimeve teknike.

12. MARATONA E SHKOLLAVE

DATA E ZHVILLIMIT TE AKTIVITETIT	(Data do te njoftohet nga AK)
ORA E ZHVILLIMIT TE AKTIVITETIT	(Ora do te njoftohet nga AK)
VENDI I ZHVILLIMIT TE AKTIVITETIT	BASHKIA LEZHE

Maratona e shkollave eshte nje aktivitet i pervitshem qe promovon sportin ne Bashkine Lezhe. Ky aktivitet zhvillohet gjate muajit maj, me pjesemarrjen e nxenesve te shkollave te Bashkise Lezhe.

AK do te njoftoje kontraktorin per oren dhe daten e aktivitetit, i cili duhet te sigurohet qe sherbimi e kerkuar te jete gati te pakten 60 minuta perpara orarit te percaktuar per nisjen e aktivitetit.

Kontraktori duhet te kete vendosur ne vendin e percaktuar nga AK, nje baner 4x3, nje kupe, si dhe 4 medalje.

Kontraktori kujdeset qe infrastruktura e mesiperme te jete gati te pakten 60 minuta perpara orarit te percaktuar per nisjen e aktivitetit duke siguruar qe kjo infrastrukture te jete sipas specifikimeve teknike.

13. MARATONA SENSIBILIZUESE ME BICIKLETA

DATA E ZHVILLIMIT TE AKTIVITETIT	22 SHTATOR
ORA E ZHVILLIMIT TE AKTIVITETIT	10:00
VENDI I ZHVILLIMIT TE AKTIVITETIT	BASHKIA LEZHE

Maratona me bicikleta eshte nje gare e pervitshme e cila zhvillohet ne Bashkine Lezhe me daten 22 shtator, ne oren 10:00, ditën e tokes.

Ky aktivitet zhvillohet me intenerar nga qyteti i Lezhes ne lagunen Kune-Vain dhe ceremonia permbyllese mbahet ne sheshin "Gjergj Kastrioti" ne qytetin Lezhe.

Kontraktori, duhet te sigurohet qe sherbimi e kerkuar te jete gati te pakten 2 ore perpara orarit te percaktuar per nisjen e aktivitetit me qellim qe organizatoret e eventit te bejne pergatitjet e nevojshme.

Kontraktori duhet te kete vendosur ne vendin e percaktuar nga AK, nje baner 4x3, nje kupe si dhe kater medalje .

Kontraktori kujdeset qe infrastruktura e mesiperme te jete gati te pakten 2 ore perpara orarit te percaktuar per nisjen e aktivitetit duke siguruar qe kjo infrastrukture te jete sipas specifikimeve teknike.

14. KAMPIONATI I BASKETBOLLIT

DATA E ZHVILLIMIT TE AKTIVITETIT	NENTOR(data do te njoftohet nga AK)
ORA E ZHVILLIMIT TE AKTIVITETIT	(Ora do te njoftohet nga AK)
VENDI I ZHVILLIMIT TE AKTIVITETIT	PALESTRA "BESELIDHJA"

Kampionati i basketbollit eshte nje gare sportive e cila zhvillohet ndermjet shkollave te Bashkise Lezhe.

Ky aktivitet i pervitshem zhvillohet ne zhvillohet ne palestrat e shkolles "Beselidhja" dhe gjimnazit "Hydajet Lezha"

AK do te njoftoje kontraktorin per oren dhe daten e aktivitetit, i cili duhet te sigurohet qe sherbimi e kerkuar te jete gati te pakten 60 minuta perpara orarit te percaktuar per nisjen e aktivitetit.

Kontraktori duhet te kete vendosur ne vendin e percaktuar nga AK, nje baner 2x3, nje kupe, si dhe 22 medalje.

Kontraktori kujdeset qe infrastruktura e mesiperme te jete gati te pakten 60 minuta perpara orarit te percaktuar per nisjen e aktivitetit duke siguruar qe kjo infrastrukture te jete sipas specifikimeve teknike.

15. DITA E FEMIJEVE ME AFTESI NDRYSHE

DATA E ZHVILLIMIT TE AKTIVITETIT	3 DHJETOR
ORA E ZHVILLIMIT TE AKTIVITETIT	10:00
VENDI I ZHVILLIMIT TE AKTIVITETIT	BASHKIA LEZHE

Meqense me daten 3 dhjetor eshte dita e femijeve me aftesi ndryshe, Bashkia Lezhe organizon aktivite te pervitsheme ne kete date.

Aktiviteti zhvillohet ne vende te ndrysheme brenda Bashkise Lezhe dhe AK do te njoftoje kontraktorin per vendin e aktivitetit, i cili duhet te sigurohet qe sherbimi e kerkuar te jete gati te pakten 2 ore perpara orarit te percaktuar per nisjen e aktivitetit, me qellim qe organizatoret e eventit te bejne pergatitjet e nevojshme.

Kontraktori duhet te kete vendosur ne vendin e percaktuar nga AK, nje baner 4x3, dhe 14 medalje.

Kontraktori kujdeset qe infrastruktura e mesiperme te jete gati te pakten 2 ore perpara orarit te percaktuar per nisjen e aktivitetit duke siguruar qe kjo infrastrukture te jete sipas specifikimeve teknike.

16. DITA E SHKOPIT TE BARDHE, TE VERBERIT

DATA E ZHVILLIMIT TE AKTIVITETIT	15 TETOR
ORA E ZHVILLIMIT TE AKTIVITETIT	10:00
VENDI I ZHVILLIMIT TE AKTIVITETIT	BASHKIA LEZHE

15 tetori eshte dita e personave te verber dhe Bashkia Lezhe organizon aktivitet te pervitshem ne kete date.

Aktiviteti zhvillohet ne vende te ndrysheme brenda Bashkise Lezhe dhe AK do te njoftoje kontraktorin per vendin e aktivitetit, i cili duhet te sigurohet qe sherbimi e kerkuar te jete gati te pakten 2 ore perpara orarit te percaktuar per nisjen e aktivitetit, me qellim qe organizatoret e eventit te bejne pergatitjet e nevojshme.

Kontraktori duhet te kete vendosur ne vendin e percaktuar nga AK, nje baner 2x3.

Kontraktori kujdeset qe infrastruktura e mesiperme te jete gati te pakten 2 ore perpara orarit te percaktuar per nisjen e aktivitetit duke siguruar qe kjo infrastrukture te jete sipas specifikimeve teknike.

17. DITA E RINISE

DATA E ZHVILLIMIT TE AKTIVITETIT	8 DHJETOR
ORA E ZHVILLIMIT TE AKTIVITETIT	10:00
VENDI I ZHVILLIMIT TE AKTIVITETIT	BASHKIA LEZHE

Megjense me daten 8 dhjetor eshte dita e rinise, Bashkia Lezhe organizon aktivitet te pervitshem ne kete date.

Aktiviteti zhvillohet ne vende te ndrysheme brenda Bashkise Lezhe dhe AK do te njoftoje kontraktorin per vendin e aktivitetit, i cili duhet te sigurohet qe sherbimi e kerkuar te jete gati, te pakten 2 ore perpara orarit te percaktuar per nisjen e aktivitetit, me qellim qe organizatoret e eventit te bejne pergatitjet e nevojshme.

Kontraktori duhet te kete vendosur ne vendin e percaktuar nga AK, 35 karrige ceremoniale, nje foni 3000-5000 WAT dhe nje baner 2x3.

Kontraktori kujdeset qe infrastruktura e mesiperme te jete gati te pakten 2 ore perpara orarit te percaktuar per nisjen e aktivitetit duke siguruar qe kjo infrastrukture te jete sipas specifikimeve teknike.

18. FUSHATE SENSIBILIZUESE PER MJEDISIN

DATA E ZHVILLIMIT TE AKTIVITETIT	QERSHOR (Data do te njoftohet nga AK)
ORA E ZHVILLIMIT TE AKTIVITETIT	(Ora do te njoftohet nga AK)
VENDI I ZHVILLIMIT TE AKTIVITETIT	BASHKIA LEZHE

Fushata sensibilizuese eshte nje aktivitet nje ditore i cili zhvillohet ne qytetin e Lezhes dhe Njesite Administrative ne kuader te sensibilizimit per mjedisin.

AK do te njoftoje kontraktorin per oren dhe daten e aktivitetit, i cili duhet te sigurohet qe sherbimi e kerkuar te jete gati te pakten 60 minuta perpara orarit te percaktuar per nisjen e aktivitetit.

Kontraktori duhet te kete vendosur ne vendin e percaktuar nga AK, nje "ROLL UP"

Kontraktori kujdeset qe infrastruktura e mesiperme te jete gati te pakten 60 minuta perpara orarit te percaktuar per nisjen e aktivitetit duke siguruar qe kjo infrastrukture te jete sipas specifikimeve teknike.

19. KONKURS DEBATI ME TE RINJTE

DATA E ZHVILLIMIT TE AKTIVITETIT	NENTOR-DHJETOR
----------------------------------	----------------

ORA E ZHVILLIMIT TE AKTIVITETIT	(Ora do te njoftohet nga AK)
VENDI I ZHVILLIMIT TE AKTIVITETIT	QKF

Konkursi i debatit me te rinjte eshte nje aktivitet i cili zhvillohet nga Bashkia Lezhe me qellim promovimin e jetes sociale dhe politike tek te rinjte.

Ky aktivitet edukativ, zhvillohet ne sallën e Keshilit Bashkiak Lezhe, Qendren Kulturore te Femijeve "Gjergj Lacaj" ne Lezhe dhe palestrat e shkollave ne Njesi Administrative.

Finalja behet ne ambient te hapur.

AK do te njoftoje kontraktorin per oren dhe datën e aktivitetit, i cili duhet te sigurohet qe sherbimi e kerkuar te jete gati te pakten 60 minuta perpara orarit te percaktuar per nisjen e aktivitetit.

Kontraktori duhet te kete vendosur ne vendin e percaktuar nga AK, 245 karrige ceremonial, nje foni 3000-5000 WAT, nje baner 4x3, 25 certifikata dhe tre kupa.

Kontraktori kujdeset qe infrastruktura e mesiperme te jete gati te pakten 60 minuta perpara orarit te percaktuar per nisjen e aktivitetit duke siguruar qe kjo infrastrukture te jete sipas specifikimeve teknike.

20. ART FEST LISSUS

DATA E ZHVILLIMIT TE AKTIVITETIT	MAJ
ORA E ZHVILLIMIT TE AKTIVITETIT	(Ora do te njoftohet nga AK)
VENDI I ZHVILLIMIT TE AKTIVITETIT	QKF

Art Fest Lissus eshte aktivitet kulturore qe ka qellim promovimin e talenteve te reja dhe nje gare e cila nxit afrimin e te rinjeve me muziken.

Aktiviteti zhvillohet ne QKF lezhe ose pallatin e kultures "Dede Ndue Lazri" ne qytetin e Lezhes.

AK do te njoftoje kontraktorin per oren dhe datën e aktivitetit, i cili duhet te sigurohet qe sherbimi e kerkuar te jete gati te pakten 60 minuta perpara orarit te percaktuar per nisjen e aktivitetit.

Kontraktori duhet te kete vendosur ne vendin e percaktuar nga AK, nje led wall dhe skene 4x3, nje foni 8000-10000WAT, dy pllakade per fituesit e konkurseve, nje baner 4x3, nje baner 2x3, nje Roll UP, nente kostume artistike dhe sportive, shtate certifikata, nje kupe dhe tre medalje.

Kontraktori kujdeset qe infrastruktura e mesiperme te jete gati te pakten 60 minuta perpara orarit te percaktuar per nisjen e aktivitetit duke siguruar qe kjo infrastrukture te jete sipas specifikimeve teknike.

21. DITA E VERES

DATA E ZHVILLIMIT TE AKTIVITETIT	14 MARS
ORA E ZHVILLIMIT TE AKTIVITETIT	11:00
VENDI I ZHVILLIMIT TE AKTIVITETIT	KALAJA E LEZHES

Dita e veres eshte aktivitet festiv, i cili zhvillohet ne kalane e Lezhes dhe ka qellim argetimin e qytetareve te lezhes dhe vizitoreve.

Aktiviteti zhvillohet ne kalane dhe kontraktori duhet te sigurohet qe sherbimi e kerkuar te jete gati, te pakten 3 ore perpara orarit te percaktuar per nisjen e aktivitetit, me qellim qe organizatoret e eventit te bejne pergatitjet e nevojshme.

Kontraktori duhet te kete vendosur ne vendin e percaktuar nga AK, 35 karrige ceremoniale, nje foni 3000-5000 WAT dhe nje baner 2x3.

Kontraktori kujdeset qe infrastruktura e mesiperme te jete gati te pakten 3 ore perpara orarit te percaktuar per nisjen e aktivitetit duke siguruar qe kjo infrastrukture te jete sipas specifikimeve teknike.

22. SHENJTERIMI I NENE TEREZES

DATA E ZHVILLIMIT TE AKTIVITETIT	5 SHTATOR
ORA E ZHVILLIMIT TE AKTIVITETIT	11:00
VENDI I ZHVILLIMIT TE AKTIVITETIT	SHESHI "GJERGJ KASTRIOTI"

Aktiviteti per perkujtimin e shenjterimit te "Nene Terezes" eshte aktivitet i pervitshem qe zhvillohet nga Bashkia Lezhe.

Aktiviteti zhvillohet ne sheshin qendror te qytetit "Gjergj Kastrioti" dhe mund te zhvillohet jashte ose brenda ne baze te kushteve atmosferike dhe kontraktori duhet te sigurohet qe sherbimi e kerkuar te jete gati, te pakten 2 ore perpara orarit te percaktuar per nisjen e aktivitetit, me qellim qe organizatoret e eventit te bejne pergatitjet e nevojshme.

Kontraktori duhet te kete vendosur ne vendin e percaktuar nga AK, 35 karrige ceremoniale, nje foni 3000-5000 WAT dhe nje baner 2x3.

Kontraktori kujdeset qe infrastruktura e mesiperme te jete gati te pakten 2 ore perpara orarit te percaktuar per nisjen e aktivitetit duke siguruar qe kjo infrastrukture te jete sipas specifikimeve teknike.

23. AKTIVITETI "AT GJERGJ FISHTA"

DATA E ZHVILLIMIT TE AKTIVITETIT	23 TETOR
ORA E ZHVILLIMIT TE AKTIVITETIT	11:00
VENDI I ZHVILLIMIT TE AKTIVITETIT	SHESHI "GJERGJ KASTRIOTI"

Aktiviteti per perkujtimin e datelindjes se "At Gjergj Fishta" eshte nje date e pervitshme qe perkujtohet nga Bashkia Lezhe, aktiviteti zhvillohet ne sheshin Gjergj Kastrioti.

Aktiviteti zhvillohet jashte por ne baze te kushteve atmosferike mund te zhvillohet jashte ose brenda ne baze te kushteve atmosferike dhe kontraktori duhet te sigurohet qe sherbimi e kerkuar te jete gati, te pakten 2 ore perpara orarit te percaktuar per nisjen e aktivitetit, me qellim qe organizatoret e eventit te bejne pergatitjet e nevojshme.

Kontraktori duhet te kete vendosur ne vendin e percaktuar nga AK, 350 karrige ceremoniale, nje led wall dhe skene 4x6 dhe nje foni 8000-10000 wat.

Kontraktori kujdeset qe infrastruktura e mesiperme te jete gati te pakten 2 ore perpara orarit te percaktuar per nisjen e aktivitetit duke siguruar qe kjo infrastrukture te jete sipas specifikimeve teknike.

24. ROCK FESTIVAL

DATA E ZHVILLIMIT TE AKTIVITETIT	19 KORRIK
ORA E ZHVILLIMIT TE AKTIVITETIT	20:00
VENDI I ZHVILLIMIT TE AKTIVITETIT	SHESHI "GJERGJ KASTRIOTI"

Lezha rock festival, eshte koncert i muzikes rock, me tematike grupi "Djemt e Detit" dhe zhvillohet ne date 19 korrik ora 20:00 ne sheshin "Gjergj Kastrioti" ne qytetin e Lezhes.

Kontraktori duhet te sigurohet qe sherbimi i kerkuar te jete gati, te pakten 24 ore perpara orarit te percaktuar per nisjen e aktivitetit, me qellim qe organizatoret e eventit te bejne pergatitjet e nevojshme.

Kontraktori duhet te kete vendosur ne vendin e percaktuar nga AK, 390 karrige ceremoniale, nje led wall dhe skene 4x6, nje foni 25000-30000 WAT si dhe dy banera 4x3.

Kontraktori kujdeset qe infrastruktura e mesiperme te jete gati te pakten 24 ore perpara orarit te percaktuar per nisjen e aktivitetit duke siguruar qe kjo infrastrukture te jete sipas specifikimeve teknike.

25. TEATRI POETIK

DATA E ZHVILLIMIT TE AKTIVITETIT	1 NENTOR
ORA E ZHVILLIMIT TE AKTIVITETIT	18:00
VENDI I ZHVILLIMIT TE AKTIVITETIT	PALLATI I KULTURES

Teatri poetik eshte nje aktivitet i pervitshem qe zhvillohet nga Bashkia Lezhe.

Ky aktivitet zhvillohet ne pallatin e kultures "Dede Ndue Lazri" ne qytetin e Lezhes.

Kontraktori duhet te sigurohet qe sherbimi i kerkuar te jete gati, te pakten 4 ore perpara orarit te percaktuar per nisjen e aktivitetit, me qellim qe organizatoret e eventit te bejne pergatitjet e nevojshme.

Kontraktori duhet te kete vendosur ne vendin e percaktuar nga AK, nje baner 4x3 dhe 8 kostume artistike. Masat per kostumet artistike merren per artistet 2 jave perpara zhvillimit te aktivitetit.

Kontraktori kujdeset qe infrastruktura e mesiperme te jete gati te pakten 4 ore perpara orarit te percaktuar per nisjen e aktivitetit duke siguruar qe kjo infrastrukture te jete sipas specifikimeve teknike.

26. FESTIVALI "AMSAMBLI CIFTELIA"

DATA E ZHVILLIMIT TE AKTIVITETIT	16 MAJ
ORA E ZHVILLIMIT TE AKTIVITETIT	19:00
VENDI I ZHVILLIMIT TE AKTIVITETIT	PALLATI I KULTURES

Festivali i "Amsamblit ciftelia" eshte nje aktivitet i pervitshem qe zhvillohet nga Bashkia Lezhe. aktiviteti zhvillohet ne pallatin e kultures "Dede Ndue Lazri" ne qytetin e Lezhes.

Kontraktori duhet te sigurohet qe sherbimi i kerkuar te jete gati, te pakten 4 ore perpara orarit te percaktuar per nisjen e aktivitetit, me qellim qe organizatoret e eventit te bejne pergatitjet e nevojshme.

Kontraktori duhet te kete vendosur ne vendin e percaktuar nga AK, 30 karrige ceremonial, nje foni 3000-5000 WAT, nje baner 4x3 dhe 6 kostume artistike. Masat per kostumet artistike merren per artistet 2 jave perpara zhvillimit te aktivitetit.

Kontraktori kujdeset qe infrastruktura e mesiperme te jete gati te pakten 4 ore perpara orarit te percaktuar per nisjen e aktivitetit duke siguruar qe kjo infrastrukture te jete sipas specifikimeve teknike.

27. FESTA E 28 DHE 29 NENTORIT

DATA E ZHVILLIMIT TE AKTIVITETIT	28-29 NENTOR
ORA E ZHVILLIMIT TE AKTIVITETIT	ORA 11:00
VENDI I ZHVILLIMIT TE AKTIVITETIT	"OBELISKU LEZHE"

Festa e 28 dhe 29 nentorit eshte nje aktivitet i pervitshem qe zhvillohet nga Bashkia Lezhe.

Ky aktivitet zhvillohet para obeliskut te qytetit te Lezhes.

Kontraktori duhet te sigurohet qe sherbimi i kerkuar te jete gati, te pakten 2 ore perpara orarit te percaktuar per nisjen e aktivitetit, me qellim qe organizatoret e eventit te bejne pergatitjet e nevojshme.

Kontraktori duhet te kete vendosur ne vendin e percaktuar nga AK, 12 kurore per ceremoni zyrtare, 15 karrige ceremoniale per aktivite 30 karrige ceremoniale, nje foni 3000-5000 WAT.

Kontraktori kujdeset qe infrastruktura e mesiperme te jete gati te pakten 2 ore perpara orarit te percaktuar per nisjen e aktivitetit duke siguruar qe kjo infrastrukture te jete sipas specifikimeve teknike.

28. E SHTUNA NE FESTE

DATA E ZHVILLIMIT TE AKTIVITETIT	KORRIK (data do te njoftohet nga AK)
ORA E ZHVILLIMIT TE AKTIVITETIT	19:00
VENDI I ZHVILLIMIT TE AKTIVITETIT	SHETITORJA "WILLSON" SHENGJIN

Aktiviteti e shtuna ne feste zhvillohet per ne muajt korrik dhe AK do te njoftoje kontraktorin per daten e zhvillimit te aktivitetit.

Ky aktivitet eshte i pervitshem qe zhvillohet nga Bashkia Lezhe.

Kontraktori duhet te sigurohet qe sherbimi i kerkuar te jete gati, te pakten 2 ore perpara orarit te percaktuar per nisjen e aktivitetit, me qellim qe organizatoret e eventit te bejne pergatitjet e nevojshme.

Kontraktori duhet te kete vendosur ne vendin e percaktuar nga AK, nje foni 3000-5000 WAT, nje baner 2x3 dhe 8 tezga.

Kontraktori kujdeset qe infrastruktura e mesiperme te jete gati te pakten 2 ore perpara orarit te percaktuar per nisjen e aktivitetit duke siguruar qe kjo infrastrukture te jete sipas specifikimeve teknike.

29. HAPJA E SEZONIT TURISTIK

DATA E ZHVILLIMIT TE AKTIVITETIT	10 QERSHOR
ORA E ZHVILLIMIT TE AKTIVITETIT	19:00
VENDI I ZHVILLIMIT TE AKTIVITETIT	SHETITORJA "WILLSON" SHENGJIN

Aktiviteti per hapjen e sezonit turistik ne shengjin eshte nje aktivitet i pervitshem qe zhvillohet ne daten 10 qershor ne shetitoren "Willson" ne Shengjin. Ky aktivitet zhvillohet ne ambient te hapur.

Kontraktori duhet te sigurohet qe sherbimi i kerkuar te jete gati, te pakten 24 ore perpara orarit te percaktuar per nisjen e aktivitetit, me qellim qe organizatoret e eventit te bejne pergatitjet e nevojshme.

Kontraktori duhet te kete vendosur ne vendin e percaktuar nga AK, nje led wall dhe skene 4x6, nje led wall dhe skene 4x3, dy foni 8000-10000 WAT dhe 31 tezga.

Kontraktori kujdeset qe infrastruktura e mesiperme te jete gati te pakten 24 ore perpara orarit te percaktuar per nisjen e aktivitetit duke siguruar qe kjo infrastrukture te jete sipas specifikimeve teknike.

30. FESTIVALI E GASTRONOMISE

DATA E ZHVILLIMIT TE AKTIVITETIT	6 MAJ
ORA E ZHVILLIMIT TE AKTIVITETIT	11:00
VENDI I ZHVILLIMIT TE AKTIVITETIT	SHESHI "GJERGJ KASTRIOTI"

Festivali i gastronomise eshte aktivitet i nderthurur mes panairit dhe koncertit qe organizohet cdo vit nga Bashkia Lezhe per promovimin e vlerave te gastronomise.

Kontraktori duhet te sigurohet qe sherbimi i kerkuar te jete gati, te pakten 24 ore perpara orarit te percaktuar per nisjen e aktivitetit, me qellim qe organizatoret e eventit te bejne pergatitjet e nevojshme.

Kontraktori duhet te kete vendosur ne vendin e percaktuar nga AK, nje led wall dhe skene 4x3, nje foni 8000-10000 WAT dhe 24 tezga.

Kontraktori kujdeset qe infrastruktura e mesiperme te jete gati te pakten 24 ore perpara orarit te percaktuar per nisjen e aktivitetit duke siguruar qe kjo infrastrukture te jete sipas specifikimeve teknike.

31. FESTIVALI TIPOLOGJIK I RAPSODEVE

DATA E ZHVILLIMIT TE AKTIVITETIT	1 MAJ
ORA E ZHVILLIMIT TE AKTIVITETIT	19:00
VENDI I ZHVILLIMIT TE AKTIVITETIT	SHESHI "GJERGJ KASTRIOTI"

Festivali tipologjik eshte nje festival i pervitshem i rapsodeve qe zhvillohet ne sheshin "Gjergj Kastrioti" ne qytetin e Lezhes.

Kontraktori duhet te sigurohet qe sherbimi i kerkuar te jete gati, te pakten 4 ore perpara orarit te percaktuar per nisjen e aktivitetit, me qellim qe organizatoret e eventit te bejne perгатitjet e nevojshme.

Kontraktori duhet te kete vendosur ne vendin e percaktuar nga AK, 420 karrige ceremoniale, nje foni 8000-10000 WAT dhe nje baner 4x3.

Kontraktori kujdeset qe infrastruktura e mesiperme te jete gati te pakten 4 ore perpara orarit te percaktuar per nisjen e aktivitetit duke siguruar qe kjo infrastrukture te jete sipas specifikimeve teknike.

32. DITA E SHTEGTAREVE

DATA E ZHVILLIMIT TE AKTIVITETIT	15 GUSHT
ORA E ZHVILLIMIT TE AKTIVITETIT	20:00
VENDI I ZHVILLIMIT TE AKTIVITETIT	SHESHI "GJERGJ KASTRIOTI"

Dita e shtegtareve eshte feste tradicionale e pervitshme, qe zhvillohet ne sheshin "Gjergj Kastrioti" ne qytetin e Lezhes, qe behet ne nderim te gjithe emigranteve lezhjane ne bote. Kjo feste zgjat 2 jave dhe kulmon ne datat 14 dhe 15 gusht.

Kontraktori duhet te sigurohet qe sherbimi i kerkuar te jete gati, te pakten 48 ore perpara orarit te percaktuar per nisjen e aktivitetit, me qellim qe organizatoret e eventit te bejne perгатitjet e nevojshme.

Kontraktori duhet te kete vendosur ne vendin e percaktuar nga AK, nje led wall dhe skene 4x6, dy led wall 4x3, dy foni 3000-5000 WAT, dy foni 8000-10000 WAT, nje foni 25000-30000, nje baner 4x3 dhe 10 certifikata.

Kontraktori kujdeset qe infrastruktura e mesiperme te jete gati te pakten 48 ore perpara orarit te percaktuar per nisjen e aktivitetit duke siguruar qe kjo infrastrukture te jete sipas specifikimeve teknike.

33. AKTIVITETE PROMOVIMI DHE INFORMIMI

DATA E ZHVILLIMIT TE AKTIVITETIT	MARS
ORA E ZHVILLIMIT TE AKTIVITETIT	(Ora do te njoftohet nga AK)
VENDI I ZHVILLIMIT TE AKTIVITETIT	BASHKIA LEZHE

Aktivitetet e promovimit dhe informimit jane levizese ne gjithe territorin e Bashkise Lezhe. ato jane te ideuara ne dy drejtime, promovim dhe informim.

Sherbimi eshte e perlllogaritur per 10 aktivitete ne total, me pjesemarrje deri ne 40 qytetare,

Aktivitete jane parashikuar te behen 5 aktivitete per promovimin dhe 5 aktivitete per informimin si dhe keto aktivitete do te zhvillohen jashte ne varesi te kushteve atmosferike.

AK do te njoftoje kontraktorin per oren dhe daten e aktivitetit, i cili duhet te sigurohet qe sherbimi e kerkuar te jete gati te pakten 2 ore perpara orarit te percaktuar per nisjen e aktivitetit.

Kontraktori duhet te kete vendosur ne vendin e percaktuar nga AK, 400 karrige ceremoniale per aktivitete dhe dy ROLL UP

Kontraktori kujdeset qe infrastruktura e mesiperme te jete gati te pakten 2 ore perpara orarit te percaktuar per nisjen e aktivitetit duke siguruar qe kjo infrastrukture te jete sipas specifikimeve teknike.

34. PERKUJTIMI I 17 JANARIT, VDEKJA E HEROIT TONE KOMBETAR, GJERGJ KASTRIOTI

DATA E ZHVILLIMIT TE AKTIVITETIT	17 JANAR
ORA E ZHVILLIMIT TE AKTIVITETIT	11:00
VENDI I ZHVILLIMIT TE AKTIVITETIT	VENDVARRIMI I SKENDERBEUT

Aktiviteti zhvillohet ne nderim te dites se vdekjes se heroit tone kombetar "Gjergj Kastrioti Skenderbeu", ky aktivitet i pervitshem zhvillohet prane "vendvarrimit".

Kontraktori duhet te sigurohet qe sherbimi i kerkuar te jete gati, te pakten 3 ore perpara orarit te percaktuar per nisjen e aktivitetit, me qellim qe organizatoret e eventit te bejne pergatitjet e nevojshme.

Kontraktori duhet te kete vendosur ne vendin e percaktuar nga AK, 7 kurore per ceremoni zyrtare dhe 40 karrige ceremoniale per aktivite.

Kontraktori kujdeset qe infrastruktura e mesiperme te jete gati te pakten 3 ore perpara orarit te percaktuar per nisjen e aktivitetit duke siguruar qe kjo infrastrukture te jete sipas specifikimeve teknike.

35. AKTIVITETI I 2 MARSIT

DATA E ZHVILLIMIT TE AKTIVITETIT	2 MARS
ORA E ZHVILLIMIT TE AKTIVITETIT	11:00
VENDI I ZHVILLIMIT TE AKTIVITETIT	SHESHI "GJERGJ KASTRIOTI"

Aktiviteti i pervitshem, ne nder te 2 marsit 1444, dites se "Beselidhjes", kuvendit te mbajtur nga Gjergj Kastrioti Skenderbeu ne Lezhe.

Ky aktivitet eshte aktiviteti me i rendesishem i vitit qe organizohet nga Bashkia Lezhe.

Kontraktori duhet te sigurohet qe sherbimi i kerkuar te jete gati, te pakten 3 ore perpara orarit te percaktuar per nisjen e aktivitetit, me qellim qe organizatoret e eventit te bejne pergatitjet e nevojshme.

Kontraktori duhet te kete vendosur ne vendin e percaktuar nga AK, 6 kurore per ceremoni zyrtare, 420 karrige ceremoniale per aktivite, nje led wall dhe skene 4x6 dhe nje foni 8000-10000 WAT.

Kontraktori kujdeset qe infrastruktura e mesiperme te jete gati te pakten 3 ore perpara orarit te percaktuar per nisjen e aktivitetit duke siguruar qe kjo infrastrukture te jete sipas specifikimeve teknike.

36. ÇMIMET "AT ZEF PELLUMBI"

DATA E ZHVILLIMIT TE AKTIVITETIT	20 SHKURT
ORA E ZHVILLIMIT TE AKTIVITETIT	11:00
VENDI I ZHVILLIMIT TE AKTIVITETIT	QKF

Çmimet "At Zef Pellumbi", eshte nje aktivitet i nderthurur mes konkursit dhe nderimit te figures se At Zef Pellumbit. Aktiviteti zhvillohet ne qendren kulturore te femijeve "Gjergj Lacaj" ne qytetin e Lezhes.

Kontraktori duhet te sigurohet qe sherbimi i kerkuar te jete gati, te pakten 3 ore perpara orarit te percaktuar per nisjen e aktivitetit, me qellim qe organizatoret e eventit te bejne pergatitjet e nevojshme.

Kontraktori duhet te kete vendosur ne vendin e percaktuar nga AK, 6 kurore per ceremoni zyrtare, nje led wall dhe skene 4x3 dhe nje foni 3000-5000 WAT dhe tre pllakada per fituesin e konkursit.

Kontraktori kujdeset qe infrastruktura e mesiperme te jete gati te pakten 3 ore perpara orarit te percaktuar per nisjen e aktivitetit duke siguruar qe kjo infrastrukture te jete sipas specifikimeve teknike.

37. DEKORI I FESTAVE TE FUNDVITIT

DATAT	6 DHJETOR - 6 JANAR
VENDI I INSTALIMIT TE	DEKORIT
Pema qendrore e krishtlindjes (Set dekorimi)	Sheshi "Gjergj Kastrioti", ne qender te sheshit, perballe deres hyrese ne bashkine lezhe
Harku dekorativ ne hyrje (Set dekorimi)	Sheshi "Gjergj Kastrioti" horizontalisht, 10m, nga ana perendimore e sheshit.
Shtepia e babagjyshit (Objekt i dekoruar)	Sheshi "Gjergj Kastrioti", ana veriore, 15m nga pallati i kultures dhe 30m nga hyrja e sheshit.
Fashat ndricuese (60 cope)	Pergjate rrugeve kryesore te qytetit lezhe dhe rrugen nene tereza ne shengjin.
Dekorimi i godines se Bashkise Lezhe	Godina e Bashkise Lezhe
Globi ndricues	Sheshi "Gjergj Kastrioti"
Tuneli ndricues	Lulishtja prane sheshit "Gjergj Kastrioti"
2023	Sheshi "Beselidhja" prane obeliskut
Dekorimi i bibliotekes "At Gjergj Fishta"	Sheshi "Gjergj Kastrioti" Biblioteka "At Gjergj Fishta"
Dhurata	Sheshi "Gjergj Kastrioti" ana lindore, 15m nga Bashkia Lezhe dhe 30m nga hyrja e sheshit.
Karroca e babagjyshit	Sheshi "gjergj kastrioti", ana veriore, 20m nga pallati i kultures dhe 15m nga hyrja e sheshit.
Dekorimi i pallatit te kultures "Dede Ndue Lazri"	Sheshi "Gjergj Kastrioti" pallati te kultures "Dede Ndue Lazri"
Dekorimi i ures kryesore te Lezhes	Ura kryesore e Lezhes
Dekorimi i urave te reja mbi lumin drin	Urat e reja mbi lumin drin.
Dekori i pemeve te qytetit te lezhes	Qyteti Lezhe, rruga "Luigj Gurakuqi", bulevardi "Gjergj Fishta" dhe sheshi "Gjergj Kastrioti"
Dekori i ambienteve te brendshme te Bashkise Lezhe	Godina e Bashkise Lezhe ambienti i brendshem, holli.
Dekori i lulishtes	Sheshi "Gjergj Kastrioti", lulishtja qendrore dhe lulishtja perballe bibliotekes "At Gjergj Fishta"

Dekori eshte nje sherbim i pervitshem qe fillon me daten 06 Dhjetor dhe zgjat deri me 06 Janar. Kontraktori duhet te sigurohet qe sherbimi i kerkuar te jete gati, te pakten me daten 05 dhjetor. Brenda kesaj date duhet te kete instaluar dhe testuar te gjitha pajisjet per ndricim si dhe pajisjet e tjera sipas specifikimeve teknike.

Kontraktori duhet te kujdeset per zevendesimin brenda 24 oreve te cdo llampe ndricuese me defekt apo qe demtohet gjate periudhes nga data 06 Dhjetor deri me 06 Janar me shpenzimet e tij.

Kontraktori kujdeset qe infrastruktura e mesiperme te jete gati te pakten me daten 05 Dhjetor duke siguruar qe kjo infrastrukture te jete sipas specifikimeve teknike.

38. DEKORIMI I TABELES SE MADHE

Tabela e madhe eshte nje objekt dekorues me permasa 8x3 e cila vendoset per datat me te rendesishme per Bashkine Lezhe.

Ky dekorim vendoset gjate vitit per 11 festa te ndryeshme dhe sherben per dekorimin e qytetit.

Datat e realizimit te ketij sherbimi jane:

17	JANAR	PERKUJTIMI I 17 JANARIT
2	MARS	KUVENDI I LEZHES 2 MARS
20	SHKURT	CMIMI "AT ZEF PELLUMBI"
6	MAJ	FESTIVALI E GASTRONOMISE
15	GUSHT	DITA E SHTEGTAREVE
5	SHTATOR	SHENJTERIMI I NENE TEREZES
23	TETOR	AKTIVITETI "AT GJERGJ FISHTA"
28-29	NENTOR	FESTA E 28 DHE 29 NENTORIT
19	KORRIK	ROCK FESTIVAL
14	MARS	DITA E VERES
8	DHJETOR	DITA E RINISE

Dekorimi i tabeles se madhe vendoset per cdo feste te mesiperme dhe qendron i vendosur per 7 dite, nga keto 4 dite para aktivitetit, ditën e aktivitetit dhe dy dite pas aktivitetit.

Kontraktori duhet te sigurohet qe sherbimi i kerkuar te jete gati, te pakten 4 dite perpara cdo date te mesiperme duke garantuar qe ky sherbim te jete sipas specifikimeve teknike.

39. DEKORI NE TABELAT E VOGLA (40 tabela)

Tabelat e vogla jane 40 objekte (tabela) dekoruese me permasa 1 x 05 m te cilat vendosen per datat me te rendesishme dhe kryesore per Bashkine Lezhe.

Tabela e vogel eshte object dekorativ per reklamimin e aktivitetit dhe sherben si dekor per aktivitetet ose datat e rendesishme per Bashkine Lezhe.

Tabela e vogel vendoset ne shtyllat e ndricimit ku percaktohet nga bashkia Lezhe. Tabelat e vogla jane me permasat 100cm lartesi dhe 50cm gjerresi, me 2 kapese per te qene solide dhe e punuar me kornize me profil 20cm20mm dhe ne mes, ne pjesen reklamuese me llamarine 0.8mm.

Kapja e tabeles behet me qafore llamarine ose me fashete metalike e ti beje balle ererave. Printi reklamues i permasave 96x46cm duhet te jete me lazer dhe sipas kerkeses edhe fosforishent.

Ky sherbim realizohet 2 here ne vit dhe sherben per dekorimin e qytetit per festen e 2 marsit si dhe per festat e 28-29 nentorit.

Dekorimi i tabelave te vogla realizohet per festat e mesiperme dhe qendrojne te vendosura per 7 dite, nga keto 4 dite para aktivitetit, ditën e aktivitetit dhe dy dite pas aktivitetit.

Kontraktori duhet te sigurohet qe sherbimi i kerkuar te jete gati, te pakten 4 dite perpara cdo feste te mesiperme duke garantuar qe ky sherbim te jete sipas specifikimeve teknike.

40. DEKORI I QYTETIT ME FLAMURE

Sherbimi i dekorimit te qytetit me flamure realizohet ne aktivitetet e Bashkise Lezhe, per festat e 28-29 nentorit dhe 2 marsit dhe jo ne te gjitha rastet duhet te jete flamuri kombetar shqipetar.

Kontraktori duhet te sigurohet qe ky sherbim te jete gati te pakten nje dite perpara cdo date sipas kerkeses se AK-se.

Flamujt jane pjese e rendesishme e dekorit dhe perdoren per aktivite te zyrtare tematike apo edhe kulturore, sportive apo sociale. Kryesisht perdoret flamuri kombetar or edhe flamuj te vendeve te ndryshme. Per kete sherbim perdoren flamujt e meposhtem:

Flamuri Ceremonial Horizontal

Me permasa 270cm c 180 cm, me material atlas ose cdo material tjeter textile, I qendrueshem dhe I printuar ne menyre digitale, jo i qendisur dhe jo i pikturuar,

Flamuri Ceremonial Vertikal

Me permasa 90cm x 230cm, me material atlas ose cdo material tjeter textile, i qendrueshem dhe i printuar ne menyre digitale, jo i qendisur dhe jo i pikturuar,

Flamuri Standart

Me permasa 90 cm i larte dhe 145 cm i gjere, me material atlas ose cdo material tjeter textile, I qendrueshem dhe I printuar ne menyre digitale, jo I qendisur dhe jo I pikturuar,

Flamuri i tavolines

Me permasa 15 cm i larte dhe 23 cm i gjere, me material atlas ose cdo material tjeter textile, I qendrueshem dhe i printuar ne menyre digitale, jo I qendisur dhe jo I pikturuar,

Ky sherbim perfshin vendosjen ne vendin e caktuar nga AK-ja te flamureve si me poshte:

Flamur ceremonial horizontal	5 cope
Flamur ceremonial vertikal	40 cope
Flamur standart	100 cope
Flamur tavoline	50 cope

Shtojca 8

[Shtojcë për t'u plotësuar nga Autoriteti/Enti Kontraktor]

FORMULAR I I KRITEREVE TË PËRZGJEDHJES/KUALIFIKIMIT

1. KRITERET E PËRGJITHSHME TË PËRZGJEDHJES/ KUALIFIKIMIT

Ofertuesi deklaron se:

- a) është i regjistruar në regjistrin tregtar sipas legjislacionit të vendit ku ushtron aktivitetin, ose sipas legjislacionit të posaçëm në rastin e një organizate jofitimprurëse, ka në fushën e veprimtarisë objektin e prokurimit, dhe ka statusin aktiv;
- b) nuk është në proces falimentimi (status aktiv);
- c) nuk është dënuar për ndonjë vepër penale, në përputhje me nenin 76/1 të LPP-së;
- ç) personi (personat) që veprojnë si anëtar i organit administrativ, drejtori ose mbikëqyrësi, aksioneri ose ortak, ose që ka fuqi përfaqësuese, vendimmarrëse ose kontrolluese brenda Operatorit Ekonomik, nuk është i dënuar ose nuk ka qenë i dënuar nga një vendimi i gjykatës i formës së prerë për çdo vepër penale, të përcaktuar në nenin 76/1 të LPP-së;
- d) nuk është dënuar me vendim gjyqësor të formës së prerë në lidhje me veprimtarinë profesionale;
- dh) nuk ka pagesa të pashlyera të taksave dhe kontributeve të sigurimeve shoqërore, ose ndodhet në një prej kushteve të parashikuara në nenin 76/2 të LPP-së;
- e) ka paguar energjinë elektrike dhe plotëson kërkesat që burojnë nga legjislacioni në fuqi. Ky informacion kërkohet për Operatorët Ekonomikë, të cilët operojnë në territorin e Republikës së Shqipërisë.
- f) nuk është në kushtet e konfliktit të interesit, sipas legjislacionit në fuqi;
- g) ushtron veprimtarinë në përputhje me legjislacionin përkatës mjedisor, social dhe të punës;
- gj) ka paraqitur një Ofertë të pavarur, sipas kërkesave të legjislacionit në fuqi;
- h) kryen aktivitetin në përputhje me kërkesat e legjislacionit në fuqi.
- i) nuk ka në cilësinë e anëtarit të organit të administrimit, drejtues ose mbikëqyrës i atij, aksionar ose ortak, ose me kompetenca përfaqësuese, vendimmarrjeje ose kontrolluese brenda tij persona të cilët janë/kanë qenë në këtë cilësi në një operator ekonomik të përjashtuar nga e drejta për të përfituar fonde publike, me vendim të Agjencisë së Prokurimit Publik, gjatë kohës që ky vendim është në fuqi.

Nëse gjuha e përdorur në procedurë është gjuha shqipe, atëherë dokumentet e gjuhës së huaj duhet të shoqërohen nga një përkthim i noterizuar në shqip.

Këto kritere duhet të përmbushen me paraqitjen e Formularit Përmbledhës të Vetëdeklarimit të operatorit ekonomik në ditën e hapjes së Ofertës, sipas Shtojcës 9.

Në rast bashkimi të operatorëve ekonomikë, secili anëtar i grupit duhet të paraqesë Vetëdeklarimin e lartpërmendur.

Në rast se operatori ekonomik ofertues do të mbështetet në kapacitetet e subjekteve të tjera, Vetëdeklarimi i lartpërmendur duhet të paraqitet edhe nga subjekti mbështetës.

Kriteret e Përgjithshme të Pranimit nuk duhet të ndryshohen nga Autoritetet/Entet Kontraktore.

Në çdo rast, Autoriteti/EntiKontraktor ka të drejtë të kryejë verifikimet e nevojshme për vërtetësinë e informacionit të deklaruar nga Operatori Ekonomik, për sa më sipër.

- Nëse oferta paraqitet nga një bashkim Operatorësh Ekonomikë, do të paraqitet :

Marrëveshje bashkëpunimi ndërmjet Operatorëve Ekonomikë, ku caktohet përfaqësuesi, përqindja e pjesëmarrjes në bashkim, dhe elementët që merr përsipër të realizojë secili prej anëtarëve të bashkimit.

- Nëse, një operator ekonomik dëshiron të mbështetet në kapacitetet e subjekteve të tjera, ai i vërteton autoritetit ose entit kontraktor se do të ketë në dispozicion burimet e nevojshme, duke dorëzuar një angazhim me shkrim të këtyre subjekteve për këtë qëllim.

2. KRITERET E VEÇANTA TË KUALIFIKIMIT

1. Ofertuesi duhet të paraqesë:

- Formularin Përmbledhës të Vetëdeklarimit, sipas shtojcës 9*
- Sigurimin e Ofertës, sipas Shtojcës 3;*

2. Ofertuesi duhet të paraqesë:

2.1 Kapacitetin profesional të operatorëve ekonomikë:

2.1.1 Kjo pikë e kriterëve plotësohet me Kriteret e përgjithshme të pranimit/ vecanta te kualifikimit të plotësuar më sipër. (Shtojcat).

2.2 Kapaciteti ekonomik dhe financiar:

2.2.1 Për të provuar kapacitetet financiare dhe ekonomike, operatorët ekonomikë duhet të paraqesin vërtetim për xhiron vjetore për vitin financiar 2021, ku vlera e xhiros për periudhën e kërkuar duhet të jetë jo më e vogël se 20 % e vlerës së fondit limit objekt prokurimi.

2.2.2 Një dokument që vërteton se (subjekti juaj) i ka plotësuar të gjitha detyrimet të maturuara të taksave dhe tarifave vendore të vitit 2021, lëshuar nga Administrata e Qeverisjes Vendore. (Në rastet e bashkimit të operatorëve ekonomikë, çdo anëtar i grupit duhet të dorëzojë këtë dokument.

Shenim: Kjo kerkese permbushet nepermjet paraqitjes nga operoret ekonomik te formularit permbledhes te vetedeklarimit sipas shtojces perkatese te DST-se dhe dokumentacioni i kerkuar duhet te paraqitet nga ofertuesi i kualifikuar, i pari perpara publikimit te njoftimit te fituesit.

2.3 Kapaciteti teknik:

2.3.1 Operatori Ekonomik duhet të paraqesë dëshmi për shërbimet e mëparshme, të ngjashme, të kryera gjatë tre viteve të fundit, në një vlerë jo më të vogël se 20% të vlerës së përlogaritur të kontratës që prokurohet dhe që është realizuar gjatë tre viteve të fundit, nga data e shpalljes së njoftimit të kontratës

Këto shërbime të ngjashme duhet të vërtetohen me dokumentacionin si më poshtë:

a-Kur shërbime të ngjashme janë realizuar me institucione shtetërore, Operatori ekonomik duhet të paraqesë vërtetime të lëshuara nga një ent publik për përmbushjen me sukses të kontratës, ku të shënohen vlera, afati i përfundimit të kontratës, dhe faturave tatimore të shitjes, të plotësuar sipas kërkesave të legjislacionit në fuqi, ku shënohen datat, shumat dhe shërbimet e realizuara

ose

b-Kur shërbime e ngjashmë janë realizuar me subjekte private si dëshmi pranohen vetëm fatura tatimore të shitjes, të plotësuara sipas kërkesave të legjislacionit në fuqi, dhe të deklaruara në organet tatimore, ku shënohen datat, shumat dhe shërbimet e realizuara.

2.3.2 Operatori Ekonomik ofertues duhet të ketë të punësuar të paktën 5 (pese) punonjës për periudhën Janar 2022 – Shkurt 2022, të vërtetuar me:

- Vërtetim të lëshuar nga Sigurimet shoqërore ose Administrata Tatimore, ku të specifikohet numri i punonjësve për secilin muaj, për periudhën Janar 2022 – Shkurt 2022.
- Listë pagesat e punonjësve sipas formatit që kërkohet nga legjislacioni në fuqi për periudhën Janar 2022 – Shkurt 2022.

Shënim: Kjo kërkesë përmbushet nepermjet paraqitjes nga operatorët ekonomik të formularit përmbledhës të vetedeklarimit sipas shtojcës përkatëse të DST-se dhe dokumentacioni i kërkuar duhet të paraqitet nga ofertuesi i kualifikuar, i pari përpara publikimit të njoftimit të fituesit.

2.3.3 Operatori Ekonomik duhet të disponojë në pronësi, me qira ose kontratë bashkëpunimi një automjet.

Per kete duhet te paraqesë:

- Në rast të disponimit të automjetit në pronësi, duhet të paraqitet dokumentacioni që vërtetojnë pronësinë e mjetit: - çertifikatën e pronësisë; -leja e qarkullimit; - siguracionin; - taksat vjetore.
- Nëse për mjete të marra me qira/kontratë bashkëpunimi krahas dokumentacionit të mesipër, duhet të paraqitet edhe kontrata e qirës/ bashkëpunimit.

Shënim: Kjo kërkesë përmbushet nepermjet paraqitjes nga operatorët ekonomik të formularit përmbledhës të vetedeklarimit sipas shtojcës përkatëse të DST-se dhe dokumentacioni i kërkuar duhet të paraqitet nga ofertuesi i kualifikuar, i pari përpara publikimit të njoftimit të fituesit.

Të gjitha dokumentet duhet të jenë origjinale ose kopje të noterizuara.

Rastet e mosparaqitjes së një dokumenti, ose dokumente false dhe të pasakta, konsiderohen kushte për skualifikim.

Shtojca 9.

(Shtojcë për tu paraqitur nga operatori ekonomik)

FORMULARI PËRMBLEDHËS I VETËDEKLARIMIT

I. Unë i nënshkruari _____ në cilësinë e _____ të operatorit ekonomik _____ deklaroj nën përgjegjësinë time të plotë që:

Pjesa I: Informacion në lidhje me Operatorin Ekonomik

Identifikimi	Përgjigjja
Emri i operatorit ekonomik: (Ju lutemi renditni të gjithë operatorët ekonomikë nëse jeni një BOE. Ju lutemi tregoni rolin e operatorit ekonomik në BOE)	-----
Numri NIPT/et:	-----
Adresa postare: Qyteti / qyteti; Kodi postar	-----
Përfaqësuesi (emri):	-----
Telefoni:	-----
E-mail:	----- -

B: DEKLARATË

Për nënkontraktorët dhe subjektet në kapacitetet, e të cilave do të mbështetet Operatori Ekonomik (nëse është e zbatueshme)

Në cilësinë e operatorit ekonomik, deklaroj nën përgjegjësinë time të plotë se:			
• Informacione për nënkontraktorin			
Emri i nënkontraktorit të propozuar	NIPT –i	Përqindja e nënkontraktimit	Shërbimet /Mallrat e lidhura me to për t'u nënkontraktuar

--	--	--	--

• **Informacion mbi subjektet mbi kapacitetin, e të cilëve do të mbështetet operatori ekonomik**

Emri (at) e subjekteve	NIPT-i	Lloji i kapacitetit për të cilin do të mbështetet operatori ekonomik	Specifiko konkretisht kapacitetin/et

Deklaroj se, për subjektin / subjektet në kapacitetin/et, e të cilit/ëve do të mbështetem, nuk ka arsye për skualifikimin ose përjashtimin e tij / tyre nga procedura, në përputhje me dispozitat e nenit 76 të LPP-së, dhe konfirmoj me dokumente provuese që do të ketë burimet e kërkuara siç janë deklaruar.

Pjesa II: Shkaqet e përjashtimit

A: DEKLARATA PËR PËRMBUSHJEN E KRITEREVE TË PËRGJITHSHME TË KUALIFIKIMIT

Deklarata	Referencat (kur janë të zbatueshme)
Operatori ekonomik është i regjistruar në regjistrin tregtar sipas legjislacionit të vendit ku ushtron aktivitetin, ose sipas legjislacionit të posaçëm në rastin e një organizate jofitimprurëse, ka në fushën e veprimtarisë objektin e prokurimit, dhe ka statusin aktiv.	Nëse dokumentacioni përkatës është i disponueshëm në formë elektronike, ju lutemi tregoni: Adresën e ueb-it: [shkruajeni] Autoritetin ose organin lëshues: [shkruajeni] Lloji i dokumentit: [shkruajeni]
Operatori ekonomik nuk është dënuar	Nëse dokumentacioni përkatës është i disponueshëm

<p>për ndonjë nga veprat penale të parashikuara në nenin 76/1 të LPP-së ose ka qenë i dënuar dhe ka kaluar një periudhë 5-vjeçare nga data e ekzekutimit të dënimit, nëse nuk është përcaktuar një periudhë tjetër nga gjykata, sipas parashikimeve të nenit 76 të LPP-së.</p>	<p>në formë elektronike, ju lutemi tregoni:</p> <p>Adresën e ueb-it: [shkruajeni]</p> <p>Autoritetin ose organin lëshues: [shkruajeni]</p> <p>Lloji i dokumentit: [shkruajeni]</p>
<p>Personi / personat në cilësinë e anëtarit të organit administrativ, drejtorit ose mbikëqyrësit, si aksionar ose si ortak, ka ose fuqi përfaqësuese, vendimmarrëse ose kontrolluese brenda operatorit ekonomik, si më poshtë:</p> <hr/> <hr/> <p>etj.</p> <p>nuk janë të dënuar me vendim gjyqësor të formës së prerë për ndonjë nga veprat penale të përcaktuara në nenin 76/1 të LPP-së ose kanë qenë i dënuar dhe ka kaluar një periudhë 5-vjeçare nga data e ekzekutimit të dënimit, nëse nuk është përcaktuar një periudhë tjetër nga gjykata, sipas parashikimeve të nenit 76 të LPP-së, etj.</p>	<p>Nëse dokumentacioni përkatës është i disponueshëm në formë elektronike, ju lutemi tregoni:</p> <p>Adresën e ueb-it: [shkruajeni]</p> <p>Autoritetin ose organin lëshues: [shkruajeni]</p> <p>Lloji i dokumentit: [shkruajeni]</p>
<p>Operatori ekonomik nuk është dënuar me vendim gjyqësor të formës së prerë për vepra që lidhen me veprimtarinë profesionale.</p>	<p>Nëse dokumentacioni përkatës është i disponueshëm në formë elektronike, ju lutemi tregoni:</p> <p>Adresën e ueb-it: [shkruajeni]</p> <p>Autoritetin ose organin lëshues: [shkruajeni]</p> <p>Lloji i dokumentit: [shkruajeni]</p>
<p>Operatori ekonomik nuk është në proces falimentimi (statusi aktiv).</p>	<p>Nëse dokumentacioni përkatës është i disponueshëm në formë elektronike, ju lutemi tregoni:</p> <p>Adresën e ueb-it: [shkruajeni]</p> <p>Autoritetin ose organin lëshues: [shkruajeni]</p> <p>Lloji i dokumentit: [shkruajeni]</p>

<p>Operatori Ekonomik ka paguar të gjitha detyrimet për taksat dhe kontributet e sigurimeve shoqërore, sipas legjislacionit në fuqi, ose ndodhet në një nga rastet e parashikuara në nenin 76/2 të LPP-së</p>	<p>Nëse dokumentacioni përkatës është i disponueshëm në formë elektronike, ju lutemi tregoni: Adresën e ueb-it: [shkruajeni] Autoritetin ose organin lëshues: [shkruajeni] Lloji i dokumentit: [shkruajeni]</p>
<p>Operatori ekonomik ka paguar të gjitha detyrimet e energjisë elektrike, për të gjitha adresat e ushtrimit të aktivitetit, sipas legjislacionit përkatës në fuqi. Ky informacion kërkohet për operatorët ekonomikë, të cilët operojnë në territorin e Republikës së Shqipërisë.</p>	<p>Nëse dokumentacioni përkatës është i disponueshëm në formë elektronike, ju lutemi tregoni: Adresën e ueb-it: [shkruajeni] Autoritetin ose organin lëshues: [shkruajeni] Lloji i dokumentit: [shkruajeni]</p>
<p>Operatori ekonomik ushtron aktivitetin e tij në zbatimin e kërkesave ligjore në fuqi, përfshirë legjislacionin mjedisor, social dhe të punës.</p>	<p>Nëse dokumentacioni përkatës është i disponueshëm në formë elektronike, ju lutemi tregoni: Adresën e ueb-it: [shkruajeni] Autoritetin ose organin lëshues: [shkruajeni] Lloji i dokumentit: [shkruajeni]</p>
<p>Operatori ekonomik nuk është në listën e operatorëve ekonomikë të ndaluar për të fituar kontrata publike në përputhje me nenin 78 të LPP-së. Operatori ekonomik nuk ka në cilësinë e anëtarit të organit të administrimit, drejtues ose mbikëqyrës i atij, aksionar ose ortak, ose me kompetenca përfaqësuese, vendimmarrjeje ose kontrolluese brenda tij persona të cilët janë /kanë qenë në këtë cilësi në një operator ekonomik të përjashtuar nga e drejta për të përfituar fonde publike, me vendim të Agjencisë së Prokurimit Publik, gjatë kohës që ky vendim është në fuqi.</p>	<p>Nëse dokumentacioni përkatës është i disponueshëm në formë elektronike, ju lutemi tregoni: Adresën e ueb-it: [shkruajeni] Autoritetin ose organin lëshues: [shkruajeni] Lloji i dokumentit: [shkruajeni]</p>

B: DEKLARATA

Për Dorëzimin e Ofertave të Pavarura

Deklarata	Përgjigje
Në cilësinë e operatorit ekonomik, bëj këtë deklaratë në përputhje me nenin 1	_____

të Ligjit Nr. 162/2020, datë 23.12.2020 "Për Prokurimin Publik", dhe në zbatim të Ligjit Nr. 9121/2003 "Për Mbrojtjen e Konkurrencës", dhe garantoj që deklaratat e mëposhtme janë të vërteta dhe të plota në çdo aspekt:	
1. Kam lexuar dhe kuptuar përmbajtjen e kësaj deklarate;	Po []
2. Kuptoj që oferta e paraqitur do të skualifikohet dhe / ose përjashtohet nga pjesëmarrja në prokurimin publik nëse kjo Deklaratë konstatohet se nuk është e plotë dhe / ose e pasaktë në të gjitha aspektet;	Po []
3. Jam i autorizuar nga Ofertuesi për të nënshkruar këtë Deklaratë dhe për të paraqitur një Ofertë në emër të Ofertuesit;	Po []
4. Çdo person, nënshkrimi i të cilit paraqitet në dokumentacionin e ofertës është i autorizuar nga ofertuesi për të përgatitur dhe për të nënshkruar ofertën në emër të ofertuesit;	Po []
5. Për efekt të kësaj deklarate dhe ofertës së paraqitur, unë e kuptoj se fjala "konkurrent" nënkupton çdo operator tjetër ekonomik, përveç Ofertuesit, pavarësisht nëse paraqitet si një bashkim i operatorëve ekonomikë ose jo, që: a) paraqet një ofertë në përgjigje të Njoftimit të Kontratës të bërë nga Autoriteti/Enti Kontraktor; b) është ofertues i mundshëm i cili, bazuar në kualifikimet, aftësitë ose përvojat e tij, mund të paraqesë një Ofertë në përgjigje të Njoftimit të Kontratës.	Po []
6. Ofertuesi deklaron se e ka përgatitur ofertën e tij në mënyrë të pavarur, pa u konsultuar, komunikuar dhe pa pasur ndonjë marrëveshje ose dakord me ndonjë konkurrent tjetër;	Po [] Jo []
7. Ofertuesi deklaron se është konsultuar, ka komunikuar, ka lidhur marrëveshje me një ose më shumë konkurrentë në lidhje me këtë procedurë prokurimi.	Po [] Jo []

<p>Ofertuesi deklaron se në dokumentet e bashkangjitura, detajet e kësaj oferte përfshijnë emrat e konkurrentëve, natyrën dhe arsyet e konsultimit, komunikimit, marrëveshjes ose angazhimit (në rast të një bashkimi të operatorëve ekonomikë ose nënkontraktimit).</p>	
<p>8. Në veçanti, pa cenuar pikat 6 dhe 7 më lart, nuk ka pasur asnjë konsultim, komunikim, kontratë ose marrëveshje me ndonjë konkurrent në lidhje me :</p> <p>a) çmimet;</p> <p>b) metodat, faktorët ose formulat e përdorura për llogaritjen e çmimit;</p> <p>c) qëllimin ose vendimin për të paraqitur një ofertë ose jo; ose</p> <p>d) paraqitjen e një oferte që nuk plotëson specifikimet e kërkesës së ofertës.</p>	<p>Po [] Jo []</p>
<p>9. Për më tepër, nuk ka pasur asnjë konsultim, komunikim, marrëveshje ose kontratë me ndonjë konkurrent në lidhje me cilësinë, sasinë, specifikimet ose dërgesat specifike të mallrave ose shërbimeve në lidhje me prokurimin përkatës, përveç kur thuhet në pikën 7 më lart.</p>	<p>Po [] Jo []</p>
<p>10. Kushtet e ofertës nuk u janë bërë të ditura ose treguar ofertuesve të tjerë në asnjë mënyrë, qoftë para datës dhe orës së hapjes zyrtare të ofertave, shpalljes së ofertës fituese dhe nënshkrimit të kontratës, përveç nëse kërkohet nga ligji ose nëse thuhet specifikisht nën pikën 7 më lart.</p>	<p>Po [] Jo []</p>

C: DEKLARATA

Mbi Konfliktin e Interesit

Deklarata

Në cilësinë e operatorit ekonomik, ne deklarojmë se jemi të vetëdijshëm për sa vijon:

Konflikti i interesit është një situatë e konfliktit midis detyrës publike dhe interesit privat të një zyrtari, në të cilën ai / ajo ka interesa private direkte ose indirekte që ndikojnë, ose që mund të ndikojë ose që duket se ndikojnë në kryerjen e padrejtë të detyrave dhe detyrimeve publike.

Në përputhje me nenin 21, paragrafi 1, Ligji Nr. 9367, datë 07.04.2005, kategoritë e zyrtarëve siç parashikohen në Kapitullin III, Seksioni II, që janë absolutisht të ndaluara të përfitojnë drejtpërdrejt ose indirekt nga nënshkrimi i kontratave midis një pale dhe institucionit publik janë:

- Presidenti i Republikës, Kryeministri, Zëvendës Kryeministri, Ministrat, ose Zëvendësministrat, Deputetët, Gjyqtarët e Gjykatës Kushtetuese, Gjyqtarët e Gjykatës së Lartë, Kreu i Kontrollit të Lartë të Shtetit, Prokurori i Përgjithshëm, Gjyqtarët dhe Prokurorët në nivelin e Gjykatës së Shkallës së Parë dhe Gjykatës së Apelit, Avokati i Popullit, Anëtarët e Komisionit Qendror të Zgjedhjeve, Anëtarët e Këshillit të Lartë të Drejtësisë, Inspektori i Përgjithshëm i Inspektoratit të Lartë të Deklarimit dhe Kontrollit të Pasurive dhe Konfliktit të Interesit, Anëtarët e Enteve Rregullatore (Këshilli Mbikëqyrës i Bankës së Shqipërisë, përfshirë Guvernatorin dhe Zëvendësguvernatorin; konkurrenca; telekomunikacioni; energjia elektrike; furnizimi me ujë; sigurimi; bonot; autoritetet e medias), sekretarët e përgjithshëm të institucioneve qendrore si dhe çdo zyrtar publik në çdo institucion publik pozicioni i të cilit është i barabartë me atë të Drejtorit i Përgjithshëm, drejtuesit e organeve të administratës publike që nuk janë pjesë e shërbimit civil.

Për nëpunësit civilë të nivelit të mesëm, sipas nenit 31 dhe zyrtarët sipas nenit 32 të kreut III, seksionit 2 të këtij ligji, ndalimi në paragrafin 1 të këtij neni, për shkak të interesave private të zyrtarit, siç përcaktohet këtu të zbatohet vetëm në rast të lidhjes së kontratave brenda fushës dhe territorit të institucionit dhe juridiksionit të institucionit, ku punon zyrtari. Ky ndalim do të zbatohet edhe kur pala në kontratë është një institucion varësie.

Kur zyrtari është kryetar bashkie ose nënkryetar i një bashkie ose komune, ose kryetar i një këshilli rajonal, anëtar i këshillit përkatës, ose një zyrtar i lartë i menaxhimit të një njësie të qeverisjes vendore, ndalimi për shkak të interesave private të zyrtarit, specifikuar këtu, do të zbatohet vetëm në rastin e lidhjes së kontratave, nëse ka, me bashkinë, komunën ose rajonin ku zyrtari ushtron një detyrë të tillë. Ky ndalim do të zbatohet gjithashtu kur pala në kontratë është një institucion publik në varësi të kësaj njësie (neni 21, paragrafi 2, Ligji Nr. 9367, datë 07.04.2005).

Ndalimet e parashikuara në nenin 21, paragrafët 1, 2 të Ligjit Nr. 9367, datë 07.04.2005, me përjashtimet përkatëse, do të zbatohen në të njëjtën masë edhe për personat e lidhur me zyrtarin, d.m.th. **bashkëshortin, bashkëjetuesin, fëmijët madhorë e prindërit e zyrtarit dhe të bashkëshortit dhe bashkëjetuesit.**

Unë jam në dijeni të kërkesave dhe ndalimeve të parashikuara në Ligjin Nr. 9367, datë 07.04.2005 "Për Parandalimin e Konfliktit të Interesit në Ushtrimin e Funksioneve Publike", të ndryshuar, dhe aktet nënligjore të miratuara në bazë të tij nga Inspektorati i Lartë i Deklarimit dhe Kontrolli i Pasurive, si dhe Ligji Nr. 162/2020, datë 23.12.2022 "Për Prokurimin Publik".

Në përputhje me to, unë deklaroj këtu se asnjë zyrtar publik, siç përcaktohet në Kapitullin III, Seksioni II të Ligjit Nr. 9367, datë 07.04.2005, dhe në këtë deklaratë, nuk ka ndonjë interes privat, direkt ose indirekt, me personin juridik që unë përfaqësoj këtu.

D: DEKLARATA

Për zbatimin e dispozitave ligjore në marrëdhëniet e punës

Deklarata	Përgjigje
Në cilësinë e operatorit ekonomik, deklaroj nën përgjegjësinë time të vetme se:	
1. Operatori ekonomik garanton mbrojtjen e së drejtës për punësim dhe profesion nga çdo formë e diskriminimit parashikuar nga legjislacioni i punës në fuqi.	Po [] Jo []
2. Operatori ekonomik ka kontratat përkatëse të punës me punonjësit e tij dhe garanton masa sigurie dhe shëndetësore për të gjithë dhe, në veçanti, për grupet në nevojë, bazuar në legjislacionin e punës në fuqi.	Po [] Jo []
3. Operatori ekonomik nuk ka ndonjë masë efektive ligjore të vendosur nga Inspektorati Shtetëror i Punës dhe Shërbimeve Sociale (ISHPSHSH). Në rastet kur janë identifikuar shkelje ligjore, operatori ekonomik ka marrë masat e nevojshme për adresimin e tyre brenda afateve të përcaktuara nga ISHPSHSH.	Po [] Jo []

Pjesa III Kriteret e Përzgjedhjes/Kualifikimit

A: DEKLARATË

Në përputhje me specifikimet teknike dhe grafikun e realizimit të objektit të kontratës:

Deklarata	Përgjigje
Në cilësinë e operatorit ekonomik, ne deklarojmë se plotësojnë të gjitha specifikimet teknike dhe termat e referencës, siç udhëzohet në dokumentet e tenderit, dhe këtë e provojmë përmes certifikatave dhe dokumenteve të paraqitura me këtë deklaratë (nëse kërkohet nga Autoriteti/Enti Kontraktor), dhe marrim përsipër të realizojmë objektin në përputhje me Listën e shërbimeve dhe grafikun e ekzekutimit të përcaktuar nga Autoriteti/Enti kontraktor.	Po [] Jo []

B: DEKLARATË

Për disponimin e punonjësve dhe makinerive të nevojshme (nëse kërkohen)

Deklarata	Përgjigje
<p>Në cilësinë e operatorit ekonomik, deklaroj nën përgjegjësinë time të vetme se:</p> <p>Unë kam punonjësit e nevojshëm si dhe mjetet dhe makineritë për ekzekutimin e kontratës, siç përcaktohet në dokumentet e tenderit, dhe e vërtetoj këtë me dokumentacionin përkatës, të cilin do ta paraqes në kopje origjinale ose të noterizuar nëse fitoj, ose nëse më kërkohen sqarime nga autoriteti/enti kontraktor.</p>	<p><u>Punonjës</u></p> <p>Po [] Jo []</p> <p>Nëse, po, numri i punonjësve:</p> <hr/> <p>Profili i punonjësve</p> <hr/> <p><u>Makineri e mjete</u></p> <p>Po [] Jo []</p> <p>Nëse po, të listohen me të dhënat konkrete:</p> <hr/>
<p>Data e dorëzimit të deklaratës _____ Vula _____</p> <p>Emri, Mbiemri, Firma _____</p>	

Ju lutemi sigurohuni që:

- Secili pjesëmarrës i renditur në një bashkim operatorësh ekonomikë të paraqesë një Formular të veçantë të Vetëdeklarimit.
- Në rast se operatori ekonomik ofertues do të mbështetet në kapacitetet e subjekteve të tjera, një Formular i veçantë i Vetëdeklarimit duhet të paraqitet edhe nga subjekti mbështetës.

Në çdo rast, autoriteti/enti kontraktor ka të drejtë të kryejë verifikimet e nevojshme për vërtetësinë të informacionit të deklaruar nga operatori ekonomik për sa më sipër.

Shënim: Në çdo rast, përpara se të japë kontratën, autoriteti/enti kontraktor duhet t'i kërkojë ofertuesit fitues që të dorëzojë dokumentet provuese për vetëdeklarimet në formularin përmbledhës të vetëdeklarimit, si dhe dokumentet e paraqitura si pjesë e ofertës në rrugë elektronike. Këto dokumente duhet të paraqiten në origjinal ose në kopje të njësuara me origjinalin.

Shtojca 10

[Shtojcë për t'u plotësuar nga Autoriteti/Enti Kontraktor]

Formulari i Njoftimit të Skualifikimit 2

[Vendndodhja dhe data]

[Emri dhe adresa e Autoritetit/entit Kontraktor]

[Adresa e Ofertuesit]

I nderuar, Z. / Znj. <Emri i kontaktit >

Ju falënderojmë për pjesëmarrjen tuaj në procedurën e sipërpërmendur të prokurimit publik. Procedura u zhvillua në përputhje me Ligjin Nr. 162/2020 “Për Prokurimin Publik”.

Oferta juaj u vlerësua me kujdes në bazë të kushteve dhe kërkesave të përcaktuara në Njoftimin e Kontratës dhe dosjen e ofertës. Me keqardhje ju informojmë se jeni skualifikuar pasi oferta e paraqitur nga ju është refuzuar për arsyen (et) e mëposhtme:

Nëse mendoni se autoriteti/enti kontraktor ka shkelur LPP-në ose RPP-në gjatë procedurës së prokurimit publik, ju keni të drejtë të inicioni një procedurë rishikimi pas publikimit të njoftimit të fituesit sipas parashikimeve në Kapitullin XIV të Ligjit të Prokurimit Publik.

Megjithëse nuk mund t'i përdorim shërbimet tuaja në këtë rast, ne besojmë se do të mbeteni të interesuar për iniciativat tona të prokurimit.

Me respekt,

Titullari i Autoritetit/Entit Kontraktor

²Ky njoftim do të përdoret në rastin e procedurave të prokurimit të zhvilluara në rrugë shkresore

Shtojca 11

[Shtojcë për tu plotësuar nga Autoriteti/Enti Kontraktor]

FORMULARI I NJOFTIMIT TË FITUESIT

[Data]

Drejtuar: [Emri dhe adresa e Ofertuesit fitues]

Procedura e prokurimit/lotit:

Numri i procedurës/referenca e Lotit: Përshkrimi i shkurtër i kontratës: [Objekti, sasi dhe kohëzgjatja e kontratës]

Publikimet e mëparshme (nëse është rasti): Buletini i Njoftimeve Publike [Data] [Numri]

Kriteret e përzgjedhjes së fituesit:

oferta ekonomikisht më e favorshme bazuar në kosto

oferta ekonomikisht më e favorshme bazuar në çmim

Me anë të këtij Njoftimi ju informojmë se, në këtë procedurë kanë marrë pjesë Ofertuesit e mëposhtëm me këto vlera përkatëse të ofruara:

1. _____
Emri i plotë i shoqërisë *Numri i NIPT-t*

Vlera

(e shprehur në shifra dhe fjalë)

2. _____
Emri i plotë i shoqërisë *Numri i NIPT-it*

Vlera

(e shprehur në shifra dhe fjalë)

Etj. _____

Nga pjesëmarrësit janë skualifikuar Ofertuesit e mëposhtëm:

1. _____
Emri i plotë i shoqërisë *Numri i NIPT-it* *arsyet e mëposhtme*

2. _____
Emri i plotë i shoqërisë *Numri i NIPT-it* *arsyet e mëposhtme*

* * *

Duke iu referuar procedurës së lartpërmendur, informojmë [*emri dhe adresa e ofertuesit fitues*], se oferta e paraqitur me vlerë totale prej _____ [*shuma përkatëse e shprehur me fjalë dhe shifra*] / totali i pikëve të marra [_____] është identifikuar si Oferta e suksesshme.

Me publikimin e këtij njoftimi, fillojnë afatet e ankimit sipas përcaktimeve në nenin 109 të Ligjit Nr. 162/2020, datë 23.12.2020, “Për Prokurimin Publik”.

[Titullari i Autoritetit/entit Kontraktor]

Shtojca 12

[Shtojcë për tu plotësuar nga Autoriteti/Enti Kontraktor]

FORMULARI I NJOFTIMIT TË FITUESIT 3

(PAS PROCESIT TË ANKIMIT)

[Data]

Drejtuar: [Emri dhe adresa e Ofertuesit fitues]

Procedura e prokurimit/lotit

Numri i procedurës / referenca e Lotit: Përshkrimi i shkurtër i kontratës: [Objekti, Sasitë dhe kohëzgjatja e kontratës] Publikimet e mëparshme (nëse është rasti): Buletini i Njoftimeve Publike [Data] [Numri]

Kriteret e përzgjedhjes së fituesit:

oferta ekonomkisht më e favorshme bazuar në kosto

oferta ekonomkisht më e favorshme bazuar në çmim

Me anë të kësaj ju informojmë se Ofertuesit e mëposhtëm kanë marrë pjesë në këtë procedurë me këto vlera përkatëse të ofruara:

1. _____
Emri i plotë i shoqërisë Numri i NIPT-t Vlera (e shprehur në shifra dhe fjalë)

2. _____
Emri i plotë i shoqërisë Numri i NIPT-it Vlera (e shprehur në shifra dhe fjalë)

Etj. _____

Janë skualifikuar Ofertuesit e mëposhtëm:

1. _____
Emri i plotë i shoqërisë Numri i NIPT-it arsyet

2. _____
Emri i plotë i shoqërisë Numri i NIPT-it arsyet

* * *

Duke iu referuar procedurës së lartpërmendur, informojmë [emri dhe adresa e ofertuesit të shpallur fitues] se oferta e paraqitur, me një vlerë të përgjithshme prej [shuma përkatëse e shprehur në fjalë dhe shifra]/pikët totale të marra [_____]është identifikuar si oferta e suksesshme.

Rrjedhimisht, jeni i lutur të paraqisni pranë [emri dhe adresa e autoritetit/entit kontraktor dhe referenca e kontaktit] sigurimin e kontratës, siç parashikohet në dokumentat e tenderit, brenda _____ ditëve nga dita e marrjes/publikimit të këtij njoftimi.

³ Ky Formular është i aplikueshëm nëse ka Ankime

Në rast se nuk pajtoheni me këtë kërkesë, ose nuk dorëzon sigurimin e kontratës brenda afatit përfundimtar tërhiqeni nga nënshkrimi i kontratës, do të konfiskohet sigurimi i ofertës suaj) dhe kontrata do t'i akordohet ofertuesit vijues në klasifikimin përfundimtar, oferta e të cilit është dorëzuar me një vlerë të përgjithshme prej *[vlera përkatëse e shprehur në fjalë dhe shifra]*, siç parashikohet në nenin 83 të Ligjit nr. 162/2020 “Për prokurimin publik”.

Ankesat: (vendimi përfundimtar për trajtimin e ankesës/ave nr. datë) _____

[Titullari i autoritetit /Entit kontraktor]

Shtojca 13

[Shtojcë për t'u plotësuar nga Autoriteti/enti Kontraktor në rastin e Marrëveshjes Kuadër]

FORMULARI I NJOFTIMIT TË OPERATORËVE EKONOMIKË TË SUKSESSHËM NË MARRËVESHJEN KUADËR

[Data]

Drejtuar: [Emri dhe adresa e operatorëve ekonomikë të suksesshëm]

1. _____

2. _____

3. _____

* * *

Procedura e prokurimit:

Përshkrimi i shkurtër i kontratës: [shuma, objekti, kohëzgjatja e kontratës, etj.]

Publikimet e mëparshme (nëse aplikohet): Buletini i Njoftimeve Publike [Data] [Numri]

Kriteret e përzgjedhjes së fituesit:

oferta ekonomikisht më e favorshme bazuar në kosto

oferta ekonomikisht më e favorshme bazuar në çmim

Me anë të kësaj bëjmë me dije se, në këtë procedurë /lot kanë marrë pjesë operatorët ekonomikë të mëposhtëm me vlerat përkatëse si më poshtë:

1. _____

Emri i plotë i shoqërisë

Numri i NIPT-it

Vlera e ofruar/ Totali i çmimeve për njësi dhe vlera e pritshme e kontratave (nëse është e zbatueshme) _____

(e shprehur në shifra dhe në fjalë)

2. _____

Emri i plotë i shoqërisë

Numri i NIPT-it

Vlera e ofruar/ Totali i çmimeve për njësi dhe vlera e pritshme e kontratave (nëse është e zbatueshme) _____

e shprehur në shifra dhe në fjalë)

Etj. _____

Janë skualifikuar Operatorët ekonomikë e mëposhtëm:

1. _____

Emri i plotë i shoqërisë

Numri i NIPT-it

arsyet

2. _____
Emri i plotë i shoqërisë *Numri i NIPT-it* *arsyet*

* * *

Duke iu referuar procedurës së mësipërme, ju informojmë se operatorët ekonomikë të mëposhtëm janë identifikuar si të suksesshëm:

1. _____
Emri i plotë i shoqërisë *Numri i NIPT-it*

Vlera / Totali i çmimeve për njësi dhe vlera e pritshme e kontratave (nëse është e zbatueshme)

(e shprehur në shifra dhe në fjalë)

Totali i pikëve të marra _____

2. _____
Emri i plotë i shoqërisë *Numri i NIPT-it*

Vlera e ofruar/ Totali i çmimeve për njësi dhe vlera e pritshme e kontratave (nëse është e zbatueshme)

(e shprehur në shifra dhe në fjalë)

Totali i pikëve të marra _____

Etj. _____

Me publikimin e këtij njoftimi, fillojnë afatet e ankimit sipas përcaktimeve në nenin 109 të Ligjit Nr. 162/2020, datë 23.12.2020, “Për Prokurimin Publik”.

[Drejtuesi i Autoritetit /Entit Kontraktor]

Shtojca 14

[Shtojcë për t'u plotësuar nga Autoriteti/enti Kontraktor në rastin e Marrëveshjes Kuadër]

FORMULARI I NJOFTIMIT TË OPERATORËVE EKONOMIKË TË SUKSESSHËM NË MARRËVESHJEN KUADËR

(PAS PROCESIT TË ANKIMIT⁴)

[Data]

Drejtuar: [Emri dhe adresa e operatorëve ekonomikë të suksesshëm]

1. _____
2. _____
3. _____

* * *

Procedura e prokurimit:

Përshkrimi i shkurtër i kontratës: [shuma, objekti, kohëzgjatja e kontratës, etj.]

Publikimet e mëparshme (nëse aplikohet): Buletini i Njoftimeve Publike [Data] [Numri]

Kriteret e përzgjedhjes së fituesit:

oferta ekonomikisht më e favorshme bazuar në kosto

oferta ekonomikisht më e favorshme bazuar në çmim

Me anë të kësaj bëjmë me dije se në këtë procedurë /lot kanë marrë pjesë operatorët ekonomikë me vlerat përkatëse si më poshtë:

1. _____
Emri i plotë i shoqërisë _____
Numri i NIPT-it

Vlera/ Totali i çmimeve për njësi dhe vlera e pritshme e kontratave (nëse është e zbatueshme) _____
(e shprehur në shifra dhe në fjalë)

2. _____
Emri i plotë i shoqërisë _____
Numri i NIPT-it

Vlera/ Totali i çmimeve për njësi dhe vlera e pritshme e kontratave (nëse është e zbatueshme) _____
(e shprehur në shifra dhe në fjalë)

Etj. _____

Janë skualifikuar Operatorët ekonomikë e mëposhtëm:

⁴ Ky Formulari është i aplikueshëm nëse ka ankime

1. _____
Emri i plotë i shoqërisë _____
Numri i NIPT-it _____
arsyet _____

2. _____
Emri i plotë i shoqërisë _____
Numri i NIPT-it _____
arsyet _____

* * *

Duke iu referuar procedurës së mësipërme, ju informojmë se operatorët ekonomikë të mëposhtëm janë identifikuar si të suksesshëm:

1. _____
Emri i plotë i shoqërisë _____
Numri i NIPT-it _____

Vlera/ Totali i çmimeve për njësi dhe vlera e pritshme e kontratave (nëse është e zbatueshme) _____

(e shprehur në shifra dhe në fjalë)

Totali i pikëve të marra _____

2. _____
Emri i plotë i shoqërisë _____
Numri i NIPT-it _____

Vlera/ Totali i çmimeve për njësi dhe vlera e pritshme e kontratave (nëse është e zbatueshme) _____

(e shprehur në shifra dhe në fjalë)

Totali i pikëve të marra _____

Etj. _____

Si pasojë, nga ju kërkohet të paraqisni tek [emri dhe adresa e Autoritetit/Entit Kontraktor] sigurimin e kontratës brenda _____ ditëve nga data e marrjes të këtij njoftimi për të lidhur draft marrëveshjen.

Ankesat: (vendimi përfundimtar për trajtimin e ankesës/ave nr dhe datë) _____

[Titullari i Autoritetit /Entit Kontraktor]

Seksioni III Termet dhe Kushtet e Kontratës (TKK)

Ky Seksion përmban :

Shtojca 15: Kushtet e Përgjithshme të Kontratës

Shtojca 16: Kushtet e Vecanta të Kontratës

Shtojca 17: Formulari i Sigurimit të Kontratës

Shtojca 18: Draftmarrëveshje kuadër ku përcaktohen të gjitha kushtet

Shtojca 19: Draftmarrëveshje kuadër ku nuk përcaktohen të gjitha kushtet

Shtojca 15

Kushtet e Përgjithshme të Kontratës (KPK)

Këto Kushte të Përgjithshme të Kontratës (KPK), së bashku me Kushtet e Veçanta dhe dokumentet e tjera të renditura në to, përbëjnë një dokument të plotë që shpreh të drejtat dhe detyrimet e palëve.

Neni 1 Dispozitat e përgjithshme

1.1 Përkufizimet

Në Kushtet e Kontratës ("këto Kushte"), të cilat përfshijnë Kushtet e Veçanta dhe këto Kushte të Përgjithshme, fjalët dhe shprehjet e mëposhtme kanë këto kuptime:

1.1.1 Kontrata

1.1.1.1 "Kontrata" do të thotë kontrata me shpërblim, e lidhur me shkrim, ndërmjet një apo më shumë operatorëve ekonomikë dhe një ose më shumë autoriteteve ose enteve kontraktore, që kanë si objekt kryerjen e punimeve, furnizimin e mallrave dhe shërbimeve, në përputhje me LPP.

1.1.1.2 "Dokumentet e Kontratës" do të thotë dokumentet e renditura në Kontratë, përfshirë çdo ndryshim të saj.

1.1.1.3 "Çmimi i Kontratës" do të thotë çmimi që i paguhet Furnizuesit siç specifikohet në kontratë.

1.1.1.4 "Përfundimi" do të thotë përmbushja e të gjitha detyrimeve, me ose pa penalitet, nga Furnizuesi në përputhje me termat dhe kushtet e përcaktuara në Kontratë.

1.1.1.5 "Ndërprerje e Kontratës" do të thotë mosvijimi i ekzekutimit të Kontratës sipas përcaktimeve në Nenin 23.

1.1.1.6 "Specifikime teknike" do të thotë karakteristikat e Shërbimeve objekt kontrate dhe çdo shtesë dhe modifikim i këtyre karakteristikave në përputhje me Kontratën.

1.1.1.7 "Termet e Referencës" shprehin objektin dhe qëllimin e kontratës, përcaktojnë detyrat, kërkesat, objektivat, shpërndarjen, vendin dhe dorëzimin e Shërbimeve që do të sigurohen.

1.1.1.8 "Listat" do të thotë dokumenti (et) me titull Listat të plotësuara nga Furnizuesi dhe të dorëzuara me ofertën, siç janë të përfshira në Kontratë. Dokumente të tilla mund të përfshijnë Listat e Çmimeve të dhëna, Listat e tarifave dhe / ose çmimeve.

1.1.1.9 "Ofertë" do të thotë oferta ekonomike dhe të gjitha dokumentet e tjera që Furnizuesi ka dorëzuar me ofertën ekonomike, siç janë përfshirë në Kontratë.

1.1.1.10 "KPK" do të thotë Kushtet e Përgjithshme të Kontratës.

1.1.1.11 "KVK" do të thotë Kushtet e Veçanta të Kontratës.

1.1.2 Palët e Kontratës

1.1.2.1 "Palë" do të thotë nënshkruesit e kontratës, në cilësinë e Blerësit dhe Furnizuesit sipas kontekstit.

1.1.2.2 "Blerës" do të thotë Autoriteti/Enti Kontraktor përfituesi i Shërbimeve objekt kontrate.

1.1.2.3 "Furnizues" do të thotë operatori (ët) ekonomik që kryen furnizimin Shërbimeve objekt kontrate.

1.1.2.4 "Nënkontraktor" do të thotë çdo subjekt i caktuar si nënkontraktor për kryerjen e një pjese të Shërbimeve.

1.1.3 Llogaritja e afateve

1.1.3.1 "Ditë" do të thotë një ditë kalendarike.

1.1.4 Shërbimet

1.1.4.1 "Shërbime" do të thotë të gjitha detyrat që do të kryhen nga Furnizuesi sipas Kontratës.

1.1.5 Përkufizime të tjera

1.1.5.1 "Adresa e Blerësit" është adresa e specifikuar në KVK.

1.1.5.2 "Forca Madhore" është përcaktuar në Nenin 20 "Forca Madhore".

1.1.5.3 "Sigurimi i Kontratës" është sipas përcaktimeve të Nenit 11 "Sigurimi i Kontratës".

1.1.5.4 "Vendi i kryerjes së Shërbimeve", do të thotë vendi i përcaktuar në KVK.

1.1.5.5 "E paparashikueshme" ose "E paparashikuar" do të thotë një ngjarje objektivist e pamundur të parashikohet në momentin e publikimit të Njoftimit të Kontratës në SPE.

1.1.5.6 Modifikimi i kontratës" është sipas përcaktimeve në Nenin 21.

1.1.5.7 "Legjislacioni në fushën e prokurimit" do të thotë LPP-ja, Rregullat e Prokurimit Publik dhe akte të tjera nënligjore në bazë dhe për zbatim të LPP –së siç specifikohet në KVK.

1.1.5.8 "Praktikat e Ndaluar" kanë kuptimin e përcaktuar në LPP.

1.2 Interpretimi

1.2.1 Interpretimi i Kontratës, përveç kur konteksti kërkon ndryshe:

(a) fjalët që tregojnë një gjini përfshijnë të gjitha gjinitë;

(b) fjalët që tregojnë njëjësin përfshijnë edhe shumësin dhe fjalët që tregojnë shumësin përfshijnë edhe njëjësin;

(c) dispozitat që përfshijnë fjalën "bie dakord", "rënë dakord" ose "marrëveshje" kërkojnë që marrëveshja të dokumentohet me shkrim;

(d) "i shkruar" ose "me shkrim" do të thotë i shkruar me dorë, i shkruar me makinë, printuar ose i bërë në mënyrë elektronike.

1.2.2 Modifikimi

Çdo modifikim i Kontratës i cili nuk kryhet me shkrim, dhe nuk përmban datën, apo nuk i referohet shprehimisht Kontratës dhe nuk nënshkruhet nga një përfaqësues i autorizuar rregullisht i secilës Palë është i pavlefshëm. Palët nuk mund të bëjnë modifikime të asnjë elementi të kontratës që do të

sillnin ndryshime thelbësore në kushtet mbi bazën e të cilave është përzgjedhur Furnizuesi.

1.2.3 Heqja dorë

Çdo heqje dorë nga të drejtat, kompetencat ose mjetet ligjore të një Pale sipas Kontratës duhet të bëhet me shkrim, me datë dhe e nënshkruar nga një përfaqësues i autorizuar i Palës që bën këtë dorëheqje, dhe duhet të specifikojë të drejtën dhe masën nga e cila po hiqet dorë.

1.2.4 Ndikimi i pavarur i dispozitave të kontratës

Nëse ndonjë dispozitë ose kusht i Kontratës është i ndaluar ose bëhet i pavlefshëm ose i pazbatueshëm, një ndalim, pavlefshmëri apo pazbatueshmëri e tillë nuk ndikon në vlefshmërinë ose zbatueshmërinë e ndonjë dispozite dhe kushti tjetër të Kontratës.

1.3 Komunikimet

Kurdo këto Kushte parashikojnë dhënien ose lëshimin e miratimeve, certifikatave, pëlqimeve, përcaktimeve, njoftimeve, kërkesave dhe shlyerjeve këto komunikime do të jenë:

(a) me shkrim dhe të dorëzuara dorazi (kundrejt marrjes), dërguar me postë ose korrier, ose transmetuar duke përdorur ndonjë nga sistemet e rena dakord të transmetimit elektronik siç përshkruhet në KVK;

Dhe

(b) dorëzuar, dërguar ose transmetuar në adresën për komunikimet e marrësit siç përshkruhet në KVK. Sidoqoftë:

(i) nëse marrësi njofton një adresë tjetër, komunikimet do të dorëzohen në përputhje me rrethanat; dhe

(ii) nëse marrësi nuk ka deklaruar ndryshe kur kërkon një miratim ose pëlqim, mund të dërgohet në adresën nga e cila është lëshuar kërkesa.

Miratimet, pëlqimet dhe përcaktimet nuk do të mbahen ose vonohen pa arsye.

1.4 Ligji dhe gjuha

Kontrata do të rregullohet dhe interpretohet sipas legjislacionit Shqiptar në fuqi.

Gjuha e Kontratës do të jetë ajo e deklaruar në KVK.

Gjuha për komunikime do të jetë ajo e deklaruar në KVK. Nëse aty nuk përcaktohet asnjë gjuhë, gjuha për komunikime do të jetë gjuha e përcaktuar e Kontratës.

Dokumentet mbështetëse dhe literatura e shtypur që janë pjesë e Kontratës mund të jenë në një gjuhë tjetër me kusht që ato të shoqërohen nga një përkthim zyrtar i fragmenteve përkatëse dhe, për qëllime të interpretimit të Kontratës, ky përkthim do të mbizotërojë.

Furnizuesi do të përballojë të gjitha kostot e përkthimit dhe të gjitha risqet e saktësisë së një përkthimi të tillë, për dokumentet e siguruar nga Furnizuesi.

1.5 Prioriteti i Dokumenteve

Dokumentet që formojnë Kontratën duhet të konsiderohen reciprokisht shpjeguese të njëri-tjetrit. Nëse në dokumente gjendet një paqartësi ose mospërputhje, Blerësi lëshon çdo sqarim ose udhëzim të nevojshëm.

1.6 Hartimi i Kontratës

1.6.1 Njoftimi i ofertës fituese në përfundim të afateve të ankimit do të shërbejë për hartimin e kontratës midis palëve, e cila duhet të firmoset brenda afatit të parashikuar në Dokumentat e Tenderit.

1.6.2 Ekzistenca e kontratës do të konfirmohet me nënshkrimin e dokumentit të kontratës.

1.7 E drejta e autorit

1.7.1 Me përjashtim të rasteve kur parashikohet ndryshe në kontratë, e drejta e autorit në të gjitha dokumentet dhe materialet e tjera që përmbajnë të dhëna dhe informacione të dhëna Blerësit nga Furnizuesi këtu do t'i mbeten Blerësit, edhe nëse ato i janë furnizuar Blerësit drejtpërdrejt ose përmes Furnizuesit nga ndonjë pale të tretë, përfshirë furnizuesit e materialeve.

1.8 Detaje Konfidenciale

Furnizuesi dhe personeli i Blerësit do të zbulojnë çdo informacion të tillë konfidencial dhe informacione të tjera që mund të kërkohen në mënyrë të arsyeshme për të verifikuar pajtueshmërinë e Furnizuesit me Kontratën dhe për të lejuar zbatimin e duhur të saj.

Secili prej tyre do t'i trajtojë të dhënat e kontratës në mënyrë konfidenciale, deri në masën e nevojshme për të kryer detyrimet e tyre përkatëse sipas Kontratës ose për të qenë në përputhje me ligjet në fuqi. Asnjë prej tyre nuk do të publikojë ose zbulojë të dhëna të veçanta të Shërbimeve të përgatitura nga Pala tjetër pa marrëveshjen paraprake të Palës tjetër. Sidoqoftë, Furnizuesit lejohen të zbulojnë çdo informacion publikisht të disponueshëm, ose informacion që kërkohet për të provuar kualifikimet e tij për të konkurruar në procedura të tjera.

Pavarësisht nga sa më sipër, Furnizuesi mund t'i sigurojë Nënkontraktorit (eve) të tij dokumente, të dhëna dhe informacione të tjera që merr nga Blerësi në masën e kërkuar që Nënkontraktori (ët) të kryejë punën e tij sipas Kontratës. Në rast të tillë, Furnizuesi duhet të përfshijë në kontratën e tij me Nënkontraktorin/ët një dispozitë që parashikon ruajtjen e konfidencialitetit sikurse parashikohet në adresë të Furnizuesit sipas këtij neni.

1.9 Pajtueshmëria me ligjet

Gjatë realizimit të Kontratës Furnizuesi respekton ligjet në fuqi.

Nëse nuk përcaktohet ndryshe në Kushtet e Veçanta:

(a) Blerësi siguron dhe paguan të gjitha lejet, miratimet dhe / ose licencat nga të gjitha autoritetet lokale, shtetërore ose kombëtare ose ndërmarrjet e shërbimeve publike në vendin e Blerësit që (i) autoritete ose ndërmarrje të tilla i kërkojnë Blerësit të sigurojë në emër të tij dhe (ii) janë të domosdoshëm për ekzekutimin e Kontratës, përfshirë ato që kërkohen për përmbushjen e detyrimeve përkatëse si nga Furnizuesi ashtu dhe Blerësi sipas Kontratës;

(b) Furnizuesi siguron dhe paguan të gjitha lejet, miratimet dhe / ose licencat nga të gjitha autoritetet lokale, shtetërore ose kombëtare ose ndërmarrjet e shërbimeve publike në vendin e Blerësit që autoritete ose ndërmarrje të tilla i kërkojnë Furnizuesit të sigurojë në emër të tij dhe që janë të nevojshme për kryerjen e Kontratës, duke përfshirë, pa u kufizuar, vizat për personelin e Furnizuesit dhe Nënkontraktorit dhe lejet e hyrjes për të gjitha pajisjet e importuara të Furnizuesit. Furnizuesi siguron të gjitha lejet, miratimet dhe / ose licencat e tjera që nuk janë përgjegjësi e Blerësit sipas pikës (a) të këtij neni këtu dhe që janë të nevojshme për ekzekutimin e Kontratës. Furnizuesi do të dëmshpërblejë dhe zhdëmtojë Blerësin nga dhe kundër çdo dhe të gjitha detyrimeve, dëmeve, pretendimeve, gjobave, penalteteve dhe shpenzimeve të çfarëdo natyre që lindin ose rezultojnë nga shkelja e ligjeve të tilla nga Furnizuesi ose personeli i tij, duke përfshirë Nënkontraktorët dhe personelin e tyre, por pa çenuar Nenin 9.1.

1.10 Përgjegjësia e përbashkët dhe solidare

Nëse Furnizuesi është një bashkim i Operatorëve Ekonomikë, të gjithë këta Operatorë Ekonomikë do të jenë bashkërisht dhe solidarisht përgjegjës ndaj Blerësit për përmbushjen e dispozitave të

Kontratës.

1.11 Inspektimet dhe Auditimi nga Blerësi

Furnizuesi i përgjigjet pyetjeve dhe i jep Blerësit çdo informacion ose dokument të nevojshëm për (i) hetimin e pretendimeve të Praktikave të Ndaluar, ose (ii) monitorimin dhe vlerësimin nga ana e Blerësit të Kontratës dhe për t'i dhënë mundësi Blerësit të shqyrtojë dhe adresojë çdo problematikë në lidhje me Kontratën.

Furnizuesi mban të gjithë dokumentacionin në lidhje me zbatimin e Kontratës në përputhje me legjislacionin në fuqi.

Neni 2 Praktikave të Ndaluar

2.1 Furnizuesi nuk do të autorizojë ose lejojë asnjë nga punonjësit ose përfaqësuesit e tij, të angazhohen në Praktikave të Ndaluar në lidhje me prokurimin, dhënien ose ekzekutimin e Kontratës.

2.2

Nëse Blerësi konstaton se dhënia e kontratës është bërë në kushtet e konfliktit të interesit dhe ky fakt nuk ka qenë i mundur të identifikohet më parë, i kërkon Komisionit të Prokurimit Publik të deklarojë kontratën absolutisht të pavlefshme.

Nëse Blerësi gjatë zbatimit të kontratës ka informacion për veprime korruptive informon organet kompetente.

Neni 3 Njoftimet

3.1 Çdo njoftim i dhënë nga njëra Palë tek tjetra, në përputhje me Kontratën, do të bëhet me shkrim në adresën e specifikuar në KVK.

3.2 Njoftimi do të ketë efekt sapo të dorëzohet.

Neni 4 Objekti i Furnizimit

4.1 Shërbimet që do të furnizohen duhet të jenë sipas termave të referencës dhe kushteve të përcaktuara në Dokumentet e Tenderit.

4.2 Kushtet e kontratës nuk ndryshojnë nga ato të përshkruara në dokumentet e tenderit dhe në ofertën fituese, me përjashtim të rasteve kur Furnizuesi, për arsye objektive dhe të pavarura prej tij në kohën e ofertimit ofron, me të njëjtin çmim, kushte më të mira se ato të tenderuara.

Neni 5 Dorëzimi

5.1 Dorëzimi i Shërbimeve do të jetë në përputhje me kërkesat e specifikuar në Dokumentet e Tenderit.

Neni 6 Përgjegjësitë e Furnizuesit

6.1 Furnizuesi do të jetë përgjegjës për kryerjen e të gjitha Shërbimeve në përputhje me kërkesat e përcaktuara në Dokumentet e Tenderit.

Neni 7 Detyrimet e Përgjithshme të Furnizuesit

7.1 Furnizuesi duhet t'i kryejë Shërbimet dhe përmbushë detyrimet e tij me të gjitha përpjekjet, eficiente dhe ekonomike në pajtim me teknikat dhe praktikat profesionale të pranuar në përgjithësi.

7.2 Furnizuesi duhet të ndjekë praktika të shëndosha të biznesit dhe të përdorë teknologji të avancuar dhe të përshtatshme si dhe metoda të sigurta.

7.3 Nëse kontrata kërkon kryerjen e shërbimeve këshillimore profesionale, Furnizuesi duhet të veprojë gjithmonë si një këshillues besnik i Blerësit, në pajtim me rregullat dhe kodin e sjelljes të profesionit të tij dhe duhet që të mbështesë dhe ruajë gjithmonë interesin publik.

7.4 Nëse kontrata kërkon kryerjen e shërbimeve këshillimore profesionale, Furnizuesi duhet të ushtrojë kujdes të plotë në marrëdhëniet me palët e treta duke përfshirë median dhe nuk duhet të marrë pjesë në veprime që janë jashtë kompetencës së tij në përfaqësimin e Blerësit.

Neni 8 Detyrimet e Veçanta të Furnizuesit

8.18.2 Furnizuesi duhet të kryejë të gjitha Shërbimet siç specifikohet tek Termat e Referencës.

8.3 Furnizuesi duhet t'i paraqesë Blerësit të gjitha shërbimet, në sasi të përcaktuara, siç kërkohen nga kontrata duke përfshirë, por jo të kufizuara nga, të gjitha raportet, dokumentat, studimet, skicimet dhe planimetritë.

Furnizuesi duhet të sigurojë raportet e lidhura me zbatimin e Shërbimeve siç kërkohet në kontratë.

Neni 9 Çmimi i Kontratës

9.1 Çmimi i kontratës do të jetë i pandryshueshëm përgjatë kohëzgjatjes së realizimit të Kontratës, përveç rasteve të parashikuara në Nenin 19.

Neni 10 Kushtet e Pagesës

10.1 Çmimi i Kontratës do të paguhet siç specifikohet në KVK.

Furnizuesi duhet të paguhet nga Blerësi për Shërbimet e kryera, në përmbushjen e të gjitha detyrimeve të parashikuara në Kontratë.

10.2 Pagesat do të kryhen menjëherë nga Blerësi, jo më vonë se periudha kohore e specifikuar në KVK pas dorëzimit të një fature ose kërkesë për pagesë nga Furnizuesi, dhe pasi Blerësi ta ketë pranuar atë.

10.3 Nëse nuk përcaktohet ndryshe në KVK, pagesa duhet bërë në monedhë Shqiptare. Kursi i këmbimit të monedhave të ndryshme do të jetë kursi i Bankës së Shqipërisë i fiksuar në ditën e dërgimit për publikim të njoftimit të kontratës.

10.4 Në rast të verifikimit të vonësive në kryerjen e pagesave nga ana e Blerësit, megjithëse Furnizuesi ka përmbushur të gjitha detyrimet e tij në përputhje me kushtet e kontratës, detyrimet e prapambetura dhe kamatëvonesat përkatëse do të kryhen në përputhje me parashikimet e Ligjit Nr. 48/2014 "Për pagesat e vonuara në detyrimet kontraktore e tregtare".

Neni 11 Sigurimi i Kontratës

- 11.1** Furnizuesi, brenda afatit të caktuar nga Blerësi në njoftimin e fituesit, paraqet Sigurimin e Kontratës në shumën e specifikuar në KVK.
- 11.2** Në përputhje me Nenin 11.1, Sigurimi i Kontratës do të shprehet në monedhën e Kontratës dhe do të jetë në formën e përcaktuar nga Blerësi në KVK.
- 11.3** Shuma nga Sigurimi i Kontratës do t'i paguhet Blerësit si kompensim për çdo humbje të rezultuar nga mospërbushja e detyrimeve sipas Kontratës nga ana e Furnizuesit.
- 11.4** Sigurimi i Kontratës do t'i kthehet Furnizuesit jo më vonë se tridhjetë (30) ditë pas datës së përmbushjes së detyrimeve së Furnizuesit sipas Kontratës, përfshirë çdo detyrim garancie, përveç rasteve kur specifikohet ndryshe në KVK.

Neni 12 Nënkontraktimi

- 12.1** Nënkontraktimi nuk duhet të bëhet pa aprovimin paraprak me shkrim të Blerësit dhe jo më shumë se 50% të vlerës së kontratës.
- 12.2** Blerësi lejohet të bëjë pagesa drejtpërsëdrejti tek nënkontraktori për shërbimet që do të kryejë, me miratimin paraprak me shkrim të Furnizuesit.
- 12.3** Parashikimet e Nenit 2 zbatohen edhe për nënkontraktimin.

Neni 13 Specifikime dhe Skicime

- 13.1** Nëse kontrata kërkon shërbime skicimi, Furnizuesi duhet të përgatisë të gjitha specifikimet dhe skicimet duke përdorur sisteme të pranuar dhe të njohura në përgjithësi të pranueshme për Blerësin dhe të marrë parasysh standartet më të fundit.
- 13.2** Nëse kontrata kërkon shërbime skicimi, Furnizuesi duhet të sigurojë se të gjitha specifikimet, skicimet dhe kërkesat e tjera janë përgatitur në bazë asnjënjëse përse i përket nxitjes së konkurrencës në prokurimin e objekteve të skicimit.

Neni 14 Siguracioni i Përgjegjësisë Profesionale

- 14.1** Furnizuesi duhet të mbajë siguracion për përgjegjësi profesionale sipas rregullave dhe praktikave të njohura në përgjithësi për profesionin për ta zhdëmtuar Blerësin për dëme të rezultuar nga neglizhenca, gabimet ose mangësitë, në kryerjen e Shërbimeve.
- 14.2** Nëse nuk është përcaktuar në kontratë shuma minimale e siguracionit, Furnizuesi duhet të sigurojë siguracion në shumën e njohur në përgjithësi si të mjaftueshme nën rrethanat e Shërbimeve që po sigurohen.

Neni 15 Dëmet e likuajuara

- 15.1** Dëmet e likuajuara për kryerjen e vonuar të shërbimeve do të llogariten me tarifat e mëposhtme ditore:

a) Për kontratat me periudhë zbatimi, jo më shumë se 6 muaj, tarifa ditore do të jetë 4/1000 e vlerës përkatëse të mbetur, nga çmimi i përgjithshëm i Kontratës, por jo më pak se 25% e vlerës së Kontratës.

b) Për kontratat me periudhë zbatimi, jo më shumë se 12 muaj, tarifa ditore do të jetë 2/1000 e vlerës përkatëse të mbetur, nga çmimi i përgjithshëm i Kontratës, por jo më pak se 25% e vlerës së kontratës.

c) Për kontratat me periudhë zbatimi më shumë se 12 muaj, tarifa ditore do të jetë 1/1000 e vlerës përkatëse të mbetur, nga çmimi i përgjithshëm i Kontratës, por jo më pak se 25% e vlerës së kontratës.

Neni 16 Heqja dhe Zëvendësimi i Personelit Kryesor

16.1 Furnizuesi duhet të sigurojë aprovim paraprak me shkrim nga Blerësi përpara heqjes ose zëvendësimit të personelit kryesor siç përshkruhet në ofertën e Furnizuesit.

16.2 Furnizuesi do të zëvendësojë çdo punonjës nëse Blerësi zbulon se personi ka kryer veprime të jashtëligjshme ose Blerësi është mjaft i pakënaqur nga puna e personit.

16.3 Nëse bëhet e nevojshme të zëvendësohet ndonjë nga personeli kryesor, Furnizuesi duhet të sigurojë si zëvendësues një person me kualifikime ekuivalente ose më të mira.

16.4 Furnizuesi do të paguajë kosto shtesë për zëvendësimin e personelit kryesor me përjashtim kur shkaku i zëvendësimit ka ardhur nga neglizhenca ose mungesa e kujdesit të Blerësit.

Neni 17 Zhdëmtimi i Patentës

17.1 Furnizuesi dëmshpërblen dhe zhdëmton Blerësin dhe zyrtarët e tij nga dhe kundër padive, veprimeve ose procedurave administrative, pretendimeve, kërkesave, humbjeve, dëmeve, kostove dhe shpenzime të çdo natyre, përfshirë tarifat e avokatit dhe shpenzimet, të cilat Blerësi mund të pësojë si rezultat i çdo shkelje ose shkelje të pretenduar të ndonjë patente, modeli, skice të regjistruar, marke tregtare, të drejte autori ose një të drejte tjetër të pronësisë intelektuale të regjistruar ose që përndryshe ekzistonte në datën e kontratës për shkak të:

(a) ofrimit të shërbimeve nga Furnizuesi ose përdorimit të shërbimeve në vendin e dorëzimit të Shërbimeve;

dhe

(b) shitjen në çdo vend të produkteve të prodhuara nga Shërbimet.

Një zhdëmtim i tillë nuk aplikohet nëse Shërbimet ose ndonjë pjesë e tyre përdoren përtej kushteve të kontratës ose përdorimi i tyre ose i një pjese të tyre bëhet në kombinim me ndonjë pajisje, impiant ose material tjetër që nuk është furnizuar nga Furnizuesi, në përputhje me Kontratën.

17.2 Nëse është nisur ndonjë procedurë apo ngritur ndonjë kërkesë kundër Blerësit që del nga çështjet e përmendura në Nenin 15.1, Blerësi do të njoftojë menjëherë Furnizuesin, dhe Furnizuesi mundet me shpenzimet e tij dhe në emër të Blerësit të ndërmarrë të gjitha veprimet për zgjidhjen e ndonjë procedure apo pretendimi të tillë.

17.3 Nëse Furnizuesi nuk e njofton Blerësin brenda tridhjetë (30) ditëve pas marrjes së një njoftimi të tillë, atëherë Blerësi do të jetë i lirë të kryejë të njëjtën gjë në emër dhe për llogari të tij.

Blerësi, me kërkesën e Furnizuesit, do ti japë Furnizuesit të gjithë ndihmën në dispozicion në kryerjen e procedurave të tilla dhe do të rimbursohet nga Furnizuesi për të gjitha shpenzimet e arsyeshme të kryera në këtë mënyrë.

Blerësi dëmshpërblen dhe zhdëmton Furnizuesin dhe punonjësit, dhe nënkontraktorët e tij nga

dhe kundër çdo padie, veprimi apo procedure administrative, që Furnizuesi mund të pësojë si rezultat i çdo shkelje ose shkelje të pretenduar të ndonjë patente, modeli, skice të regjistruar, marke tregtare, të drejte autori ose një të drejte tjetër të pronësisë intelektuale të regjistruar ose që ekzistonte në datën e kontratës që lind nga ose në lidhje me çdo skicim, të dhënë, vizatim, specifikim apo dokument apo materiale të tjera të ofruara apo skicuara nga ose në emër të Blerësit.

Neni 18 Kufizimi i Përgjegjësisë

18.1 Me përjashtim të rasteve të neglizhencës së rëndë ose shkelje me dashje:

(a) Furnizuesi nuk do të jetë përgjegjës ndaj Blerësit, për ndonjë humbje apo dëm indirekt ose që ka si pasojë, humbje të përdorimit, humbje të prodhimit, ose humbje të fitimeve ose kostove të interesit, me kusht që ky përjashtim të mos zbatohet për asnjë detyrim të Furnizuesit për t'i paguar Blerësit dëmet e likuajuara; dhe

(b) përgjegjësia e përgjithshme e Furnizuesit ndaj Blerësit, nuk duhet të kalojë Çmimin e Kontratës, me përjashtim të rasteve për koston e dëmeve të rezultuara nga gabimet ose mangësitë në kryerjen e shërbimeve, ose çdo detyrim të Furnizuesit për të zhdëmtuar Blerësin në lidhje me shkeljen e patentës.

Neni 19 Ndryshime në aktet ligjore dhe nënligjore

19.1 Nëse pas datës së dorëzimit të ofertave ose datës së nënshkrimit të kontratës, ndonjë ligj ose akt nënligjor në Republikën e Shqipërisë hyn në fuqi ose ndryshon dhe ndikon kushtet, duke përfshirë datën e dorëzimit ose çmimin e kontratës, kushtet ose çmimi i kontratës do të rregullohen në atë masë sa Furnizuesi është ndikuar në përmbushjen e detyrimeve të tij sipas kontratës.

Neni 20 Forca madhore

20.1 Mos kryerja apo kryerja me vonesë nga ana e një Pale të ndonjë prej detyrimeve të saj sipas kësaj Kontrate nuk do të konsiderohet shkelje e kësaj Kontrate nëse një mospërmbushje apo vonesë e tillë vjen drejtpërdrejt për shkak të ndonjë ngjarje të Forcës Madhore.

20.2 Për qëllime të këtij neni, "Ngjarja e Forcës Madhore" do të thotë një ngjarje ose situatë përtej kontrollit të një Pale që nuk është e parashikueshme, është e pashmangshme dhe nuk shkaktohet nga neglizhenca ose mungesa e kujdesit nga njëra Palë. Ngjarje të tilla mund të përfshijnë, por nuk kufizohen në, veprime të një Pale qoftë në kapacitetin e tij sovran ose kontraktual, luftërat ose revolucionet, zjarret, përmbytjet, epidemitë/pandemitë, kufizimet e karantinës dhe embargo e mallrave.

20.3 Nëse ndodh një Ngjarje e Forcës Madhore, Pala e prekur do të njoftojë menjëherë Palën tjetër me shkrim për gjendjen e tillë dhe shkakun e saj. Në qoftë se nuk udhëzohet ndryshe nga Pala tjetër me shkrim, Pala e prekur do të vazhdojë të kryejë detyrimet e saj sipas Kontratës për aq sa është e arsyeshme e praktikueshme dhe do të kërkojë të gjitha mjetet e arsyeshme alternative për realizimin që nuk pengohen nga Ngjarja e Forcës Madhore

Neni 21 Modifikimi i Kontratës

21.1 Palët mund të modifikojnë kontratën gjatë afatit të saj, vetëm nëse ndodhen në ndonjë nga rastet e parashikuara në LPP.

21.2 Kur modifikimi shoqërohet me rritje të vlerës së Kontratës, vlera totale e modifikimeve nuk duhet

të tejkalojë 20% të vlerës së kontratës fillestare. Kur kryhen disa modifikime të njëpasnjëshme, ky kufizim duhet të aplikohet për vlerën e përgjithshme të të gjitha modifikimeve. Kur kontrata përmban një klauzolë të rishikimit të çmimit, baza për përlogaritjen e vlerës maksimale të lejuar për modifikimet do të jetë vlera e kontratës me çmimin e përditësuar.

- 21.3** Asnjë modifikim i Kontratës nuk do të bëhet pa miratimin paraprak të Blerësit, shoqëruar me një marrëveshje me shkrim dhe të nënshkruar nga një përfaqësues i autorizuar i Furnizuesit dhe Blerësit.

Neni 22 Zgjatja e afatit

- 22.1** Nëse në çdo kohë gjatë ekzekutimit të Kontratës, Furnizuesi ose nënkontraktorët e tij hasin kushte që pengojnë kryerjen në kohë të Shërbimeve në përputhje me Nenin 5, Furnizuesi njofton menjëherë Blerësin me shkrim për vonesën, kohëzgjatjen e mundshme dhe shkaku e saj. Sa më shpejt që të jetë e mundur pas marrjes së njoftimit të Furnizuesit, Blerësi vlerëson situatën dhe në bazë të diskrecionit të tij mund të zgjasë kohën e realizimit nga ana e Furnizuesit. Në këtë rast zgjatja miratohet nga Palët dhe reflektohet në modifikimin e Kontratës.

- 22.2** Me përjashtim të rastit të Forcës Madhore, siç parashikohet në Nenin 20, një vonesë nga Furnizuesi në kryerjen e detyrimeve të Dorëzimit dhe Përfundimit do ta bëjë Furnizuesin përgjegjës për pagesën e dëmeve të likujduara në përputhje me parashikimet në kontratë.

Neni 23 Ndërprerja e Kontratës

23.1 Njoftim për të korrigjuar

Nëse Furnizuesi nuk përmbush ndonjë detyrim sipas Kontratës, Blerësi mund ti kërkojë me Njoftim që Furnizuesi të ndreqë mospërmbushjen brenda pesëmbëdhjetë (15) ditëve.

23.2 Ndërprerja për mospërmbushje

Blerësi, pa cenuar ndonjë mjet tjetër ligjor në lidhje me shkeljen e Kontratës, mundet me anë të një Njoftimi me shkrim për mospërmbushje që i dërgohet Furnizuesit, ta përfundojë Kontratën në tërësi ose pjesërisht:

- (i) nëse Furnizuesi nuk ka përmbushur detyrimin edhe pas Njoftimit të bërë sipas pikës 23.1 të këtij neni;
- (ii) Nëse Furnizuesi nuk ka arritur të kryejë Shërbimet brenda periudhës së specifikuar në Kontratë, ose brenda ndonjë zgjatjeje të dhënë nga Blerësi në përputhje me Nenin 22; ose
- (iii) Nëse provohet se Furnizuesi është angazhuar në Praktika të Ndaluara, siç përcaktohet në Nenin 2, gjatë konkurrimit për Kontratën apo ekzekutimit të saj.

23.3 Ndërprerja për paaftësi paguese

Blerësi ndërpret në çdo kohë Kontratën duke njoftuar Furnizuesin nëse Furnizuesi falimenton. Furnizuesi ndërpret në çdo kohë Kontratën nëse Blerësi nuk ka aftësi paguese. Në një rast të tillë, ndërprerja do të bëhet pa kompensim për Furnizuesin, me kusht që kjo ndërprerje nuk do të cenohet ose ndikohet në ndonjë të drejtë padie apo mjete ligjor që ka lindur apo do të lindë më pas për Blerësin.

23.4

Ndërprerja për Shkak të Interesit Publik

- a) Blerësi mund të ndërpresë kontratën në çdo kohë nëse gjykon se ky veprim duhet ndërmarrë për t'i shërbyer sa më mirë interesit publik.
- b) Blerësi duhet të njoftojë me shkrim Furnizuesin për ndërprerjen.
- c) Blerësi duhet të paguajë Furnizuesin për të gjitha Shërbimet e kryera përpara ndërprerjes dhe duhet t'i paguajë Furnizuesit dëmet e shkaktuara për kryerjen e pjeshme të Shërbimeve. Në llogaritjen e shumës së dëmeve, Furnizuesit do t'i kërkohet të ndërmarrë të gjitha veprimet e nevojshme për të minimizuar dëmet.

Neni 24 Zgjidhja e mosmarrëveshjeve

- 24.1** Blerësi dhe Furnizuesi do të bëjnë të gjitha përpjekjet për të zgjidhur në mënyrë miqësore përmes bisedimeve të drejtpërdrejta çdo mosmarrëveshje që lind midis tyre gjatë ekzekutimit të Kontratës.
- 24.2** Nëse, palët nuk arrijnë të zgjidhin mosmarrëveshjen e tyre me një konsultim të tillë të ndërsjellë, atëherë secila Palë mund t'i njoftojë Palës tjetër për qëllimin e saj për të shkuar në Gjykatë.

Shtojca 16

Kushtet e Veçanta të Kontratës

Kushtet e mëposhtme të veçanta të Kontratës do të plotësojnë KPK. Nëse ka një konflikt, dispozitat e KVK do të mbizotërojnë mbi ato në KPK.

Neni 1 Dispozitat e Përgjithshme

1.1 Blerësi është: *[vendos emrin e Blerësit]*

Adresa: _____

Telefoni: _____

Numri i faksit: _____

E-mail: _____

1.2 Furnizuesi është: *[vendos emrin e Furnizuesit]*

Adresa: _____

Telefoni: _____

Numri i faksit: _____

E-mail: _____

Të dhënat e mësipërme duhet të jenë të sakta për qëllime të komunikimeve gjatë zbatimit të kontratës.

1.3 Gjuha për komunikimet është *[specifiko gjuhën për komunikime]:*

Gjuha është: *[specifiko gjuhën]*

Neni 2 Sigurimi i Kontratës

2.1 Sigurimi i Kontratës në shumën prej *(10% të vlerës së saj)* duhet të ofrohet nga Furnizuesi për të siguruar ekzekutimin e detyrimeve të tij sipas kontratës.

2.2 Monedha do të jetë: *[specifikoni monedhën]*

2.3 Sigurimi i Kontratës do t'i lëshohet ose kthehet, menjëherë Furnizuesit sipas formularit të mëposhtëm

2.4 Nëse parashikohet një ulje periodike e sigurimit të Kontratës, ajo kryhet si më poshtë:

Nëse nuk plotësohet, sigurimi mbetet i pandryshuar.

Neni 3 Vendndodhja e Shërbimeve

- 3.1** Shërbimet do të kryhen në: _____

Neni 4 Informacion që duhet dhënë nga Blerësi

- 4.1** Brenda 15 ditësh nga marrja e sigurimit të kontratës, Blerësi duhet t'i japë Furnizuesit informacionin dhe dokumentat e mëposhtme:

5.1 Neni 5 Kërkesat e Raportimit

Gjatë zgjatjes së kontratës, Furnizuesi duhet të sigurojë raporte për Blerësin sipas formularit të mëposhtëm:

Neni 6 Siguracioni i Përgjegjësisë Profesionale

- 6.1** Përpara fillimit të zbatimit të kontratës, Kontraktuesi duhet të sigurojë Autoritetin/entin Kontraktor me prova për siguracionin e përgjegjësisë profesionale me shumë minimale si vijon:

Neni 7 Çmimi i Kontratës

Çmimi i Kontratës është: _____

8.1

Neni 8 Kushtet e pagesës

(a) Pagesa për Shërbimet do të bëhet brenda _____ ditëve nga data e pranimit të Shërbimeve ose nga data e marrjes së kërkesës për pagesë me shkrim, pavarësisht nga dita e ardhjes. Nëse nuk specifikohet, periudha kohore do të jetë 30 ditë.

(b) Pagesa do të bëhet në monedhën _____. Nëse lihet e paplotësuar, pagesa do të bëhet në monedhën Shqiptare.

- 8.2** Të gjitha pagesat e shumave që i detyrohen Furnizuesit mund të bëhen vetëm në llogarinë bankare të Furnizuesit të detajuar në mënyrë të qartë në Kontratë.

Shtojca 17

[Shtojcë për t'u paraqitur nga Operatori Ekonomik]

FORMULARI I SIGURIMIT TË KONTRATËS

[Data]

Për: [Emri dhe adresa e autoritetit/entit kontraktor]

Në emër të: [Emri dhe adresa e ofertuesit të siguruar]

* * *

Procedura e prokurimit: [lloji i procedurës]

Përshkrim i shkurtër i kontratës: [objekti]

Publikimi (nëse zbatohet): Buletini i Njoftimeve Publike [Data] [Numri]

* * *

Duke iu referuar procedurës së lartpërmendur, dhe me kusht që [emri i ofertuesit të përcaktuar fitues] t'i jetë akorduar kontrata,

Ne vërtetojmë se [emri i ofertuesit të përcaktuar fitues] ka derdhur një depozitë pranë [emri dhe adresa e bankës / kompanisë së sigurimeve] në një shumë prej [monedha dhe vlera, e shprehur në fjalë dhe shifra] si kusht për sigurimin e ekzekutimit të kontratës, që do të nënshkruhet me [emri i autoritetit/entit kontraktor]

Marrim përsipër të transferojmë në llogarinë e [emri i autoritetit /entit kontraktor] vlerën e siguruar, brenda 15 (pesëmbëdhjetë) ditëve nga kërkesa juaj e thjeshtë dhe e parë me shkrim, pa kërkuar shpjegime, me kusht që kjo kërkesë të përmendë mos-përmbushjen e kushteve të kontratës.

Ky Sigurim është i vlefshëm deri në zbatimin plotë të kontratës.

[Përfaqësuesi i bankës / kompanisë së sigurimeve]

Shtojca 18

Draft i Marrëveshjes Kuadër (Ku përcaktohen të gjitha kushtet)

PER PUNË / MALLRA/ SHËRBIME

[Përdorimi i kësaj draftë marrëveshje është i detyrueshëm për të gjithë autoritetet/entet kontraktore që do të përdorin Marrëveshjen Kuadër]

Nr . __

datë :

Kjo Marrëveshje është lidhur më [datë] ndërmjet [emri dhe adresa e Autoritetit /Entit Kontraktor], këtu e tutje referuar si "Autoriteti /Enti Kontraktor" dhe [emri dhe adresa e Kontraktorit] përfaqësuar nga [përfaqësuesi], këtu e më tej referuar si "Kontraktori".

Kontraktori, përmes ofertës së tij, me datë [data] pajtohet të furnizojë shërbimet, siç specifikohet në kushtet e përcaktuara në:

- Këtë Formular;
- Formularin e Deklarimit të Ofertës të paraqitur nga Ofertuesi;
- Specifikimet Teknike;
- Listën e Çmimeve të Sherbime.

Të gjitha këto dokumente janë të bashkangjitura, si pjesë integrale e kësaj marrëveshje.

Neni 1 Objekti

1.1 Objekti i Marrëveshjes Kuadër është të përcaktojë kushtet, përfshirë çmimet për njësi dhe rregullat për dërgimin e mallrave / shërbimeve / punëve të mëposhtme.

[Përshkrim i përgjithshëm]

1.2 Marrëveshja Kuadër do të zbatohet duke dërguar ftesa për oferta tek Operatorët Ekonomikë, palë në marrëveshje sipas nevojave të Autoritetit/entit kontraktor.

1.3 Shumat e dhëna këtu janë vetëm për qëllime orientimi dhe NUK e detyrojnë Autoritetin/Entin Kontraktor t'i blejë ato. Autoriteti/Enti Kontraktor ka të drejtë të blejë më pak ose më shumë sasi sesa ato të parashikuara.

1.4 Kontraktori nuk do të ketë të drejtë për kompensim dhe nuk do të lejohet të bëjë ndryshime në çmimet për njësi, për shembull nëse Autoriteti/Enti Kontraktor vendos të blejë më pak ose më shumë sasi sesa ato të parashikuara të specifikuar dhe / ose nëse Autoriteti/entit Kontraktor vendos të mos blejë cilëndo nga këto sasi për disa artikuj.

1.5 Kohëzgjatja e Marrëveshjes Kuadër: _____

Neni 2 Çmimi

2.1 Çmimet për njësi për punë / mallra / shërbime përshkruhen në Listen e Çmimit të Shërbime.

2.2 Çmimet për njësi do të jenë fikse dhe nuk do të ndryshojnë për porositë e bëra në bazë të kësaj Marrëveshje Kuadër.

Nënshkrimet dhe datat

Për Kontraktorin

Për Autoritetin /Entin Kontraktor

Emri:		Emri:	
Pozicioni:		Pozicioni:	
Firma:		Firma:	
Data:		Data:	
Vula:		Vula:	

Shtojca 19

Draft Marrëveshja Kuadër (Ku nuk përcaktohen të gjitha kushtet)

PËR PUNËT/ MALLRAT / SHËRBIMET

Emri i Autoritetit/Enti Kontraktor,

dhe

Emri i Kontraktorit

Bien dakord si më poshtë:

Të nënshkruajnë Marrëveshjen Kuadër për objektin: <shëno titullin> me numrin identifikues: <shëno numrin e prokurimit>

Neni 1 Objekti.

1 Objekti i kësaj marrëveshje kuadër është të vendosë rregullat për kontratat që do të lidhen përmes procesit të Mini – konkurrimit vetëm midis Operatorëve Ekonomik që janë palë në këtë Marrëveshje Kuadër.

1.2 Kjo Marrëveshje Kuadër nuk është një kontratë në vetvete, por përcakton kushtet për kontratat që do të lidhen, bazuar në të.

1.3 Kontraktori është vetëm një prej palëve të Marrëveshjes Kuadër.

Neni 2 Detyrimet e Palëve

2.1 Autoriteti /Enti Kontraktor, palë në këtë marrëveshje, do t'i dërgojë Kontraktuesit një "Ftesë për Ofertë" sa herë që ka nevojë për punë / mallra / shërbime.

2.2 Kontraktori është i detyruar të paraqesë një Ofertë sa herë që kërkohet nga Autoriteti /enti Kontraktor.

Neni 3 Kontratat në zbatimin e Marrëveshjes Kuadër

1.1 Kontratat do të nënshkruhen vetëm pas procesit të mini-konkurrimit.

Neni 4 Procesi i mini-konkurrimit

4.1 Procesi i mini-konkurrimit do të zhvillohet me të gjithë operatorët ekonomik, palë në Marrëveshjen Kuadër, kurdoherë që ka nevojë për punë / mallra / shërbime nga ana e Autoritetet/entet Kontraktore.

4.2 Autoriteti/Enti Kontraktor do të rihapë konkurrimin në të njëjtat kushte ose kushte të tjera të përcaktuara në Ftesën për Oferta, siç përcaktohet në Dokumentet e Tenderit.

4.3 Sa herë që ka nevojë për punë / mallra / shërbime, Autoriteti/Enti Kontraktor përgatit Ftesat për Oferta dhe i dërgon ato te të gjithë Operatorët Ekonomik, palë në Marrëveshjen Kuadër. Vlerësimi i Ofertave do të bazohet në kriteret e përcaktuara në Ftesën për Oferta.

Neni 5 Kohëzgjatja e Marrëveshjes Kuadër _____

Firmat dhe Data _____

Për Kontraktorin

Për Autoritetin/Entin Kontraktor

Emri:		Emri:	
Pozicioni:		Pozicioni:	
Firma:		Firma:	
Data:		Data:	
Vula:		Vula:	

SEKSIONI IV**Ankimi dhe Njoftimet për mbylljen e procesit**

Shtojca 20: Formulari i Ankesës pranë Autoritetit/Entit kontraktor dhe Komisionit të Prokurimit Publik

Shtojca 21: Formulari i paraqitjes së argumentave nga operatorët ekonomikë të interesuar pranë Autoritetit/Entit kontraktor dhe Komisionit të Prokurimit Publik

Shtojca 22 : Njoftimi i Kontratës së nënshkruar

Shtojca: 23 : Njoftimi i kontratës së nënshkruar që publikohet në Buletinin e Njoftimeve Publike

Shtojca 24: Formulari i anulimit te procedurës

Shtojca 20

**FORMULARI I ANKESËS PRANË AUTORITETIT/ENTIT KONTRAKTOR DHE
KOMISIONIT TË PROKURIMIT PUBLIK**

Ankesë drejtuar: Autoriteti/Entit Kontraktor dhe Komisionit të Prokurimit Publik

Seksioni I. Identifikimi i ankimuesit

Ankimuesi mund të jetë një ofertues ose ofertues i mundshëm (p.sh. individ, operator ekonomik, shoqatë, bashkim operatorësh ekonomike)

Emri i plotë i ankimuesit (ju lutem shtypeni)

Nuis/Nipt

Adresa

Qyteti

Shteti

Kodi Postar / Posta

Numri i telefonit (përfshirë kodin e zonës)

Numri i faksit (përfshirë kodin e zonës)

E-mail

Emri dhe titulli i zyrtarit të autorizuar për lëshimin e ankesës (ju lutemi shkruani)

Nënshkrimi i zyrtarit të autorizuar

Data (viti/muaji/dita)

Numri i telefonit (përfshirë kodin e zonës)

Numri i faksit (përfshirë kodin e zonës)

Seksioni II. Informacion mbi procedurën

1. Numri i referencës së procedurës/Lotit

Plotësoni numrin e referencës së kontratës në njoftimin e kontratës ose në dokumentet e tenderit.

2. Lloji i Procedurës

Plotësoni llojin e procedurës së përdorur për prokurimin në fjalë.

Procedurë e hapur

Procedurë e hapur e thjeshtuar

Procedurë e kufizuar

Procedurë konkurruese me negociim

Partneritet për inovacion

Dialog konkurrues

Procedurë me negociim me shpallje paraprake të njoftimit

Procedurë me negociim pa shpallje paraprake të njoftimit të kontratës

Shërbim Konsulence

Kontratë e lidhur pa zhvilluar ndonjë nga procedurat e prokurimit të parashikuara në LPP

3. Autoriteti /Enti Kontraktor

Emri i autoritetit/entit kontraktor që administron procesin e prokurimit.

4. Vlera e përllogaritur e prokurimit

(Vlera e përllogaritur e kontratës/marrëveshjes kuadër) (shuma në shifra dhe fjalë)

5. Objekti i kontratës/Marreveshjes Kuadër

(Përshkrimi i shkurtër i punëve / mallrave / shërbimeve objekt kontrate/marreveshje kuader).

6. Afati i fundit për paraqitjen e ofertës

(Data (viti/muaji/dita)

7. Data e publikimit të Njoftimit të Fituesit
(Data (viti/muaji/dita) nëse është e zbatueshme)

8. Data e nënshkrimit të kontratës
(Data (viti/muaji/dita) në rastet e kërkesave për pavlefshmëri të kontratës)

Seksioni III. Përshkrimi i ankesës

1. Baza ligjore (Shkelje ligjore, bazuar në vendime, akte, dokumente, etj.)

2. Objekti i ankesës

- Modifikim i dokumentave të tenderit

- Kundërshtim i vendimit të Komisionit të Vlerësimit të Ofertave lidhur me skualifikimin e ofertës tuaj.

(Citoni këtu arsyet e skualifikimit)

- Kundërshtim i vendimit të Komisionit të Vlerësimit të Ofertave lidhur me kualifikimin e ofertës të një/disa operatori/ve ekonomik pjesëmarrës në procedurën e prokurimit.

(Citoni operatorin/ët ekonomik për të cilin keni pretendime)

- Pavlefshmëri kontrate

(Citoni kontratën për të cilën kërkoni pavlefshmëri të)

- Tjetër

(Citoni këtu objektin e ankesës që nuk përfshihet më sipër)

3. Rrethanat dhe faktet

Përshkruani rrethanat e faktit.

4. Argumentime mbi shkeljet e pretenduara

Përshkruani në mënyrë koncize shkeljet e pretenduara, duke argumentuar qartë dhe saktë se përse pretendoni për paligjshmëri në veprimet e autoritetit/entit kontraktor.

5. Kërkesë për ekspertizë të posacme

Po

Jo

(Nëse po, specifikoni llojin e ekspertizës që kërkoni)

6. Kërkesë për përjashtim të zyrtarëve që do të merren me shqyrtimin e ankesës:

7. Lista e informacionit konfidencial:

Përcaktoni se cili informacion është konfidencial, nëse ka. Shpjegoni pse informacioni është ose një version i dokumenteve përkatëse me heqjen e pjesëve konfidenciale dhe një përmbledhje të përmbajtjes.

Kujdes :Ankimuesi duhet t'i bashkëlidhë ankimit, që do të paraqesë në autoritetin/ entin kontraktor dhe Komisionin e Prokurimit Publik, dokumentin bankar që vërteton pagesën e tarifës përkatëse për ankesën pranë Komisionit të Prokurimit Publik

Dërgojeni formularin e plotësuar të ankesës së prokurimit, të gjitha shtojcat e nevojshme dhe kopjet shtesë, pranë **Autoritetit /Enti Kontraktor dhe Komisionit te Prokurimit Publik.**

Shënim: Ankimuesi duhet ta dërgojë njëkohësisht ankesën në autoritetin/ entin kontraktor dhe Komisionin e Prokurimit publik

Nr. i faksit:

E-mail:

Nënshkrimi dhe vula e Ankuesit

Administratori/ Përfaqësuesi i autorizuar

Shtojca 21

**FORMULARI I PARAQITJES SË ARGUMENTAVE NGA OPERATORËT
EKONOMIKË TE INTERESUAR PRANË AUTORITETIT/ENTIT KONTRAKTOR
DHE KOMISIONIT TË PROKURIMIT PUBLIK**

Paraqitja e argumentave nga operatorët ekonomikë të interesuar drejtuar:

Autoriteti/Entit Kontraktor dhe Komisionit të Prokurimit Publik

Seksioni I. Identifikimi i Operatorit/ëve Ekonomikë/Bashkimit të operatorëve ekonomikë

Emri i plotë i Operatorit Ekonomik/Operatorëve Ekonomikë (ju lutem shtypeni)

Nuis/Nipt

Adresa

Qyteti

Shteti

Kodi Postar / Posta

Numri i telefonit (përfshirë kodin e zonës)

Numri i faksit (përfshirë kodin e zonës)

E-mail

Emri dhe titulli i zyrtarit të autorizuar për dërgimin e këyre kundërshtimeve (ju lutemi shkruani)

Nënshkrimi i zyrtarit të autorizuar

Data (viti/muaji/dita)

Numri i telefonit (përfshirë kodin e zonës)

Numri i faksit (përfshirë kodin e zonës)

Seksioni II. Informacion mbi procedurën

1. Numri i referencës së procedurës/Lotit

Plotësoni numrin e referencës së kontratës në njoftimin e kontratës ose në dokumentet e tenderit.

2. Lloji i Procedurës

Procedurë e hapur

Procedurë e hapur e thjeshtuar

Procedurë e kufizuar

Procedurë konkurruese me negociim

Partneritet për inovacion

Dialog konkurrues

Procedurë me negociim me shpallje paraprake të njoftimit

Procedurë me negociim pa shpallje paraprake të njoftimit të kontratës

Shërbim Konsulence

3. Autoriteti /Enti Kontraktor

Emri i autoritetit/entit kontraktor që administron procesin e prokurimit.

4. Vlera e përlogaritur e prokurimit

Vlera e përlogaritur e kontratës/Marrëveshjes Kuadër (shuma në shifra dhe fjalë)

5. Objekti i kontratës/Marrëveshjes Kuadër

Përshkrimi i shkurtër i punëve / mallrave / shërbimeve objekt kontrate/marrëveshje kuader.

6. Afati i fundit për paraqitjen e ofertës

Data (viti/muaji/dita)

7. Ankesa që po shqyrtohet:

(emri i Operatorit ekonomik që ka paraqitur ankesë për këtë procedurë prokurimi)

8. Data e Publikimit të Njoftimit të Fituesit

Data (viti/muaji/dita)

Seksioni III. Argumentat mbi ankesën e paraqitur nga Operatori/ët ekonomikë

1. Baza ligjore

(Shkelje/arsyetime ligjore, bazuar në vendime, akte, dokumente, etj.)

2. Deklaratë e hollësishme e argumenteve mbi ankesën e paraqitur

Jepni një deklaratë të hollësishme të fakteve dhe argumenteve që mbështesin argumentimet tuaja. Për çfarëdo arsye, specifikoni datën në të cilën u vutë në dijeni për faktet e lidhura me arsyet e ketyre srgumenteve. Përmendni seksionet përkatëse të Dokumenteve të Tenderit, nëse është e zbatueshme. Përdorni faqe shtesë nëse është e nevojshme.

3. Lista e informacionit konfidencial

Përcaktoni se cili informacion është konfidencial, nëse ka. Shpjegoni pse informacioni është ose një version i dokumenteve përkatëse me heqjen e pjesëve konfidenciale dhe një përmbledhje të përmbajtjes.

Dërgojeni formularin e plotësuar të argumentimeveve tuaja, si dhe të gjitha shtojcat e nevojshme dhe kopjet shtesë, pranë **Autoritetit /Enti Kontraktor dhe Komisionit të Prokurimit Publik**

Shënim: Nëse operatorët ekonomikë të interesuar nuk kanë paraqitur argumentat e tyre që kundërshtojnë ankesën, sipas parashikimeve të LPP, nuk mund të ushtrojnë më pas të drejtën e ankimit për vendimin e dhënë lidhur me ankesën për këtë procedurë prokurimi.

Nr. i faksit:

E-mail:

Nënshkrimi dhe vula e Operatorit /eve Ekonomikë

Shtojca 22**Formulari i Njoftimit të Kontratës së Nënshkruar****Seksioni 1 Autoriteti/Enti Kontraktor****1.1 Emri dhe adresa e Autoritetit /Entit Kontraktor**

Emri _____

Adresa _____

Tel/Faks _____

E-mail _____

Ueb-faqe _____

1.2 Lloji i Autoritetit/Entit Kontraktor:

Institucion qendror

Institucion i pavarur

Njësia e Qeverisjes Vendore

Të tjera

1.3 Kategoria e Autoritetit/Entit Kontraktor:

Autoritet/ent kontraktor që prokuron për nevoja të veta

Organ Qendror blerës

I deleguar

Të tjera

Seksioni 2. Objekti i Kontratës**2.1 Numri i referencës së procedurës / Lotit**

2.2 Lloji i Kontratës: "Kontratë Publike për Shërbime"

2. Kontratë në bazë të Marrëveshjes Kuadër

Po Jo

Nëse Po, lloji i Marrëveshjes Kuadër

Me një Operator Ekonomik

Me disa operatorë ekonomik

Të gjitha kushtet janë të vendosura Po Jo

2.4 Përshkrimi i shkurtër i kontratës

2. Fondi limit _____

3. Burimi i financimit _____

4. Objekti i Kontratës _____

2.5 Kohëzgjatja e Kontratës ose afati i përfundimit:

Kohëzgjatja në muaj ose ditë

ose

Duke nisur dhe përfunduar në

2.6 Ndarja në LOTE:

Po Jo

Nëse po, numri i LOTEVE:

2.7 Kontrata me nënkontraktim:

Po Jo

Seksioni 3. Procedura

3.1 Lloji i procedurës: E hapur

3.2 Kriteret e përzgjedhjes së fituesit:

A) oferta ekonomikisht më e favorshme bazuar në kosto

Sipas rëndësisë: Çmimi pikët

etj. pikë

ose

B) oferta ekonomikisht më e favorshme bazuar në çmim

3.3 Numri i ofertave të paraqitura:

Numri i ofertave të rregullta:

3.4. Gjatë procesit të prokurimit në fushën e Teknologjisë së Informacionit dhe Komunikimit (TIK) janë përdorur standardet e përgatitura nga Agjencia Kombëtare e Shoqërisë së Informacionit:

Po Jo

3.5. Gjatë procesit të prokurimit në fushën e Teknologjisë së Informacionit dhe Komunikimit (TIK), kur standardet nuk janë të zbatueshme, aprovimi paraprak merret nga Agjencia Kombëtare e Shoqërisë së Informacionit.

Po Jo

Seksioni 4 Informacion rreth Kontratës

4.1 Numri i kontratës: _____ Data e kontratës

4.2 Emri dhe adresa e Kontraktorit

Emri _____

Adresa _____

Nipti _____

Tel/Faks _____

E-mail _____

Ueb-faqe _____

4.2.1 Emri dhe adresa e nënkontraktorit

Emri _____

Adresa _____

Nipti _____

Tel/Faks _____

E-mail _____

Ueb-faqe _____

4.3 Vlera totale përfundimtare e Kontratës (përfshirë shumë, opsione dhe nënkontrakttime):

Vlera _____ Monedha _____
(pa TVSH)

Vlera _____ Monedha _____
(me TVSH)

4.3.1 Vlera totale e nënkontraktimit: _____

Vlera _____ Monedha _____
(pa TVSH)

Vlera _____ Monedha _____
(me TVSH)

4.4 Informacion Shtesë

Data e dorëzimit të këtij njoftimi □□/□□/□□□□

Shtojca 23

[Shtojcë për t'u plotësuar nga Autoriteti/Enti Kontraktor për publikim në Buletinin e Njoftimeve Publike]

Formulari i Njoftimit të Kontratës së Nënshkruar

1. Emri dhe adresa e Autoritetit /Enti Kontraktor

Emri _____
 Adresa _____
 Tel/Faks _____
 E-mail _____
 Ueb-faqe _____

2. Lloji i procedurës: _____

3. Objekti i kontratës _____

4. Numri i referencës së procedurës / Lotit _____

5. Fondi Limit

6. Vlera totale përfundimtare e kontratës (përfshirë Lotet, opsionet dhe nënkontraktimin):

Vlera _____
 (me TVSH) Monedha _____

Vlera e nënkontraktimit _____ me TVSH Monedha _____

7. Data e nënshkrimit të kontratës

8. Emri dhe adresa e Kontraktorit / nënkontraktorit

Emri _____
 Adresa _____
 Numri i NIPT-it _____

(Shtojcë për t'u plotësuar nga Autoriteti/Enti Kontraktor)

Shtojca 24

Formulari i Njoftimit të Anulimit

1. Emri dhe adresa e Autoritetit/Entit Kontraktor

Emri _____
Adresa _____
Tel/Faks _____
E-mail _____
Ueb-faqe _____

2. Lloji i procedurës: _____

3. Numri i Referencës së procedurës/lotit:

4. Objekti i Kontratës _____

5. Fondi Limit _____

6. Arsyet e Anulimit:

Bazuar në Ligjin Nr. 162/2020, datë 23.12.2020 "Për Prokurimin Publik", Neni 98, pika 1:

- a) ;
- b) ;
- c) ;
- ç) ;
- d) ;

Etj. _____

7. Informacion shtesë

Data e dorëzimit të këtij njoftimi